

## سیستم پلوس

۶۵۷	..... سرپلوس داخلی (گیربکس)	۶۵۲	..... کلیات
۶۵۷	..... باز کردن	۶۵۲	..... اجزا پلوس
۶۵۹	..... بازدید و بررسی	۶۵۳	..... عملکرد
۶۵۹	..... بستن	۶۵۳	..... مشخصات
۶۶۰	..... سرپلوس بیرونی (چرخ)	۶۵۴	..... تعمیرات روی خودرو
۶۶۰	..... باز کردن	۶۵۴	..... پلوس
۶۶۲	..... بازدید و بررسی	۶۵۴	..... پیاده کردن
۶۶۲	..... بستن	۶۵۶	..... سوار کردن

# دیجیتال خودرو

شرکت دیجیتال خودرو سامانه (مسئولیت محدود)

اولین سامانه دیجیتال تعمیرکاران خودرو در ایران



کلیات

اجزا پلوس

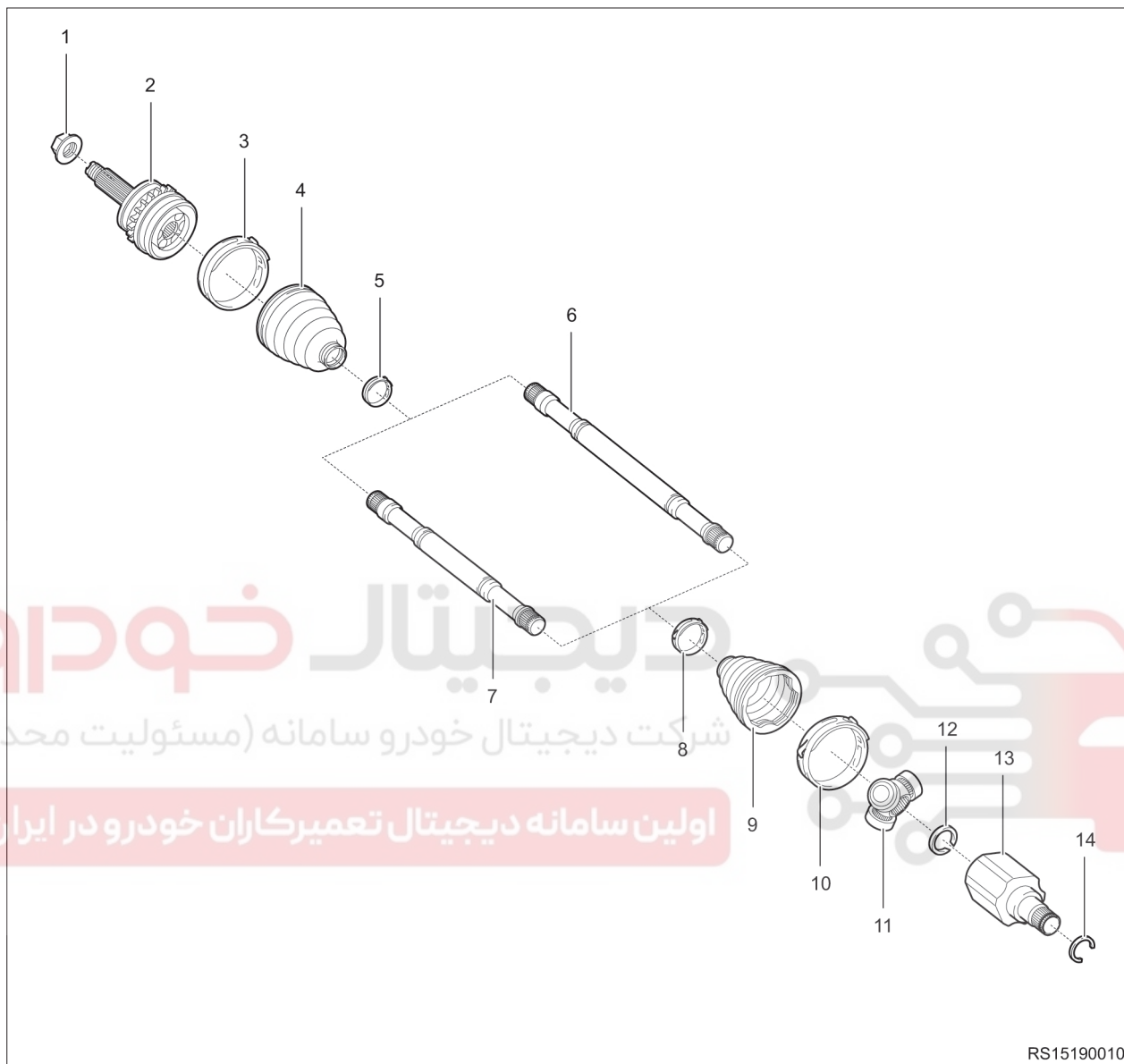

RS15190010

۱ مهره پلوس	۲ سرپلوس بیرونی (چرخ)
۳ بست فلزی بزرگ گردگیر پلوس	۴ گردگیر سرپلوس بیرونی
۵ بست فلزی کوچک گردگیر پلوس	۵ پلوس سمت چپ
۷ پلوس سمت راست	۶ بست فلزی کوچک گردگیر پلوس
۹ گردگیر داخلی پلوس (سمت گیربکس)	۸ بست فلزی بزرگ گردگیر پلوس
۱۱ سه شاخه پلوس	۱۰ خار داخلی سرپلوس
۱۳ سرپلوس داخلی (گیربکس)	۱۲ خار بیرونی سرپلوس

**عملکرد**

مجموعه پلوس گشتاور خروجی از گیربکس (دیفرانسیل) را به چرخها انتقال می‌دهد. معمولا سمت داخلی پلوس به صورت هزارخاری در داخل دنده‌های پلوس در دیفرانسیل و سمت بیرونی داخل توپی چرخ قرار می‌گیرد. بنابراین با انتقال گشتاور از گیربکس به چرخها توسط پلوس، خودرو حرکت می‌کند.

**مشخصات****مقادیر گشتاور**

گشتاور (N.m)	توضیحات
$20 \pm 260$	مهره سرپلوس
$8.5 \pm 85$	پیچ اتصال سگدست به کمک فنر

# دیجیتال خودرو

شرکت دیجیتال خودرو سامانه (مسئولیت محدود)

اولین سامانه دیجیتال تعمیرکاران خودرو در ایران



## تعمیرات روی خودرو

### پلوس

#### پیاده کردن

#### \* تذکر:

۱. نحوه باز کردن پلوس سمت راست و چپ یکسان می باشد.
۲. سرباطری منفی را جدا کنید.
۳. چرخ جلو را باز کنید.
۴. واسکازین گیربکس را تخلیه کنید.

#### حفاظت از محیط زیست

• واسکازین تخلیه شده را باید در ظرف مخصوص جمع آوری کنید.

۵. سنسور ABS چرخ را باز کنید.

a. پیچ نگه دارنده سنسور ABS (فلش) را باز کرده و سنسور را جدا کنید.

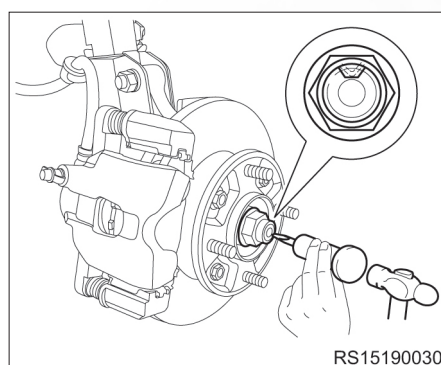
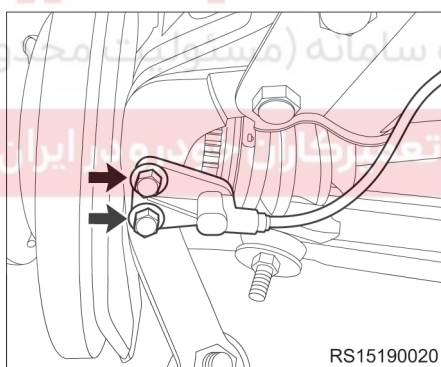

۶. مهره سرپلوس را باز کنید.

a. با استفاده از قلم و چکش پخی مهره را باز کنید.

#### توجه

• قسمت پخ شده مهره سرپلوس را به طور کامل باز (آزاد) کنید تا هنگام باز کردن مهره، رزوه سرپلوس صدمه نبیند.

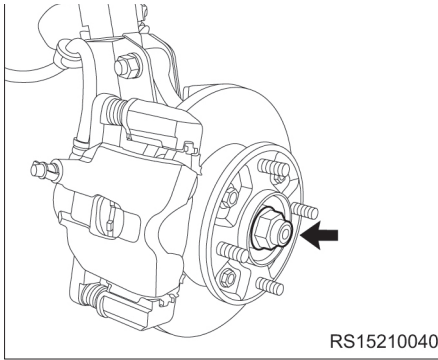

b. برای باز کردن مهره پدال ترمز را فشار دهید، سپس مهره را باز کنید. (فلش)  
گشتاور مجاز:  $260 \pm 20$  N.m

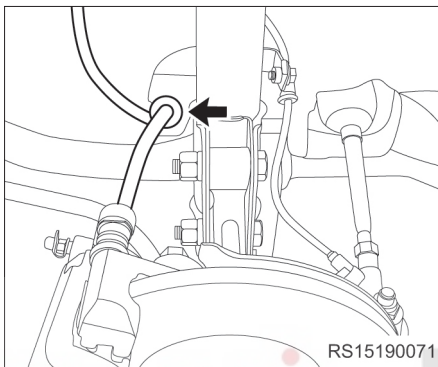

۷. پلوس را پیاده کنید.  
a. شیلنگ ترمز (فلش) چرخ جلو را از بست آن روی کمک فنر آزاد کنید.

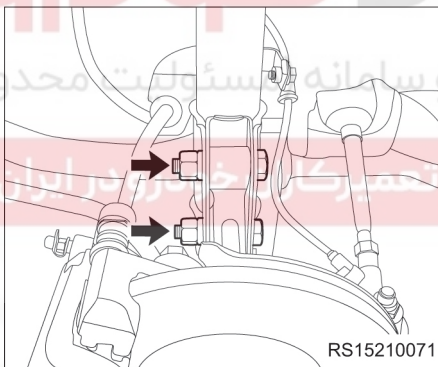

b. مهره‌های اتصال پایه کمک فنر به سگدست (فلش) را باز کنید و پیچ‌ها را از پایه کمک فنر و سگدست خارج کنید.  
گشتاور مجاز:  $85 \pm 8,5$  N.m

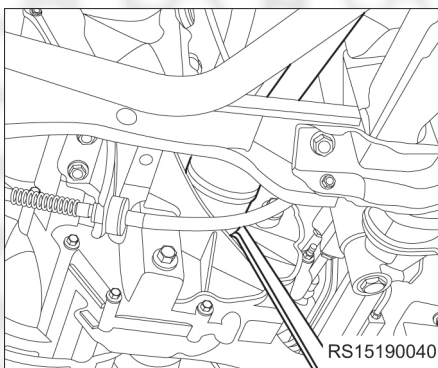

c. پلوس را با اهرم کردن تایلیور به سرپلوس سمت گیربکس (کشویی) جدا و پیاده کنید.

توجه 

- هنگام خارج کردن سرپلوس مراقب باشید کاسه نمد دیفرانسیل صدمه نبیند.
- هنگام خارج کردن سرپلوس، نیروی بیش از حد به آن اعمال نکنید، در غیر این صورت ممکن است چهار شاخه پلوس صدمه ببیند و سرپلوس نیز جدا گردد.

d. خار سرپلوس را خارج کنید.

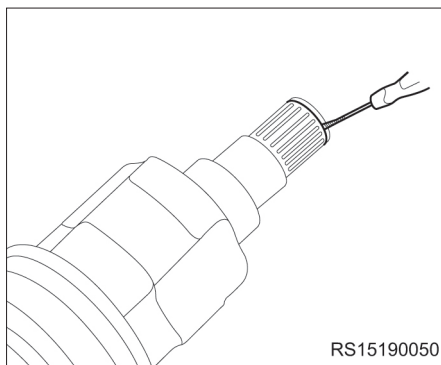

## سوار کردن

مراحل سوار کردن عکس مراحل پیاده کردن می باشد.

توجه 

- اگر قسمت پخی مهره سرپلوس معیوب شده است، مهره را تعویض کنید و از مهره نو استفاده نمایید.
- در صورت لزوم زوایای چرخ را تنظیم کنید.

## سرپلوس داخلی (گیربکس)

باز کردن

\* تذکر:

نحوه باز و بست سرپلوس داخلی سمت چپ و راست یکسان می باشد.

## توجه

- از علامت گذاری و ضربه زدن به سرپلوس خودداری کنید.
- هنگام باز و بست سرپلوس مراقب باشید گردگیر صدمه نبیند.

۱. پلوس را پیاده کنید.

۲. بست های گردگیر پلوس را به وسیله دمباریک باز کنید.

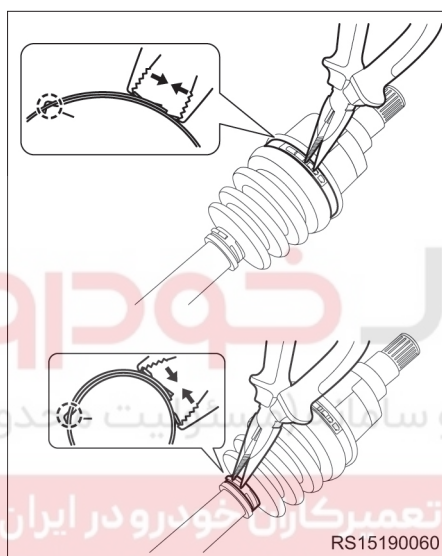

۳. سر پلوس داخلی را باز کنید.

a. گردگیر پلوس را مطابق فلش در شکل از سرپلوس جدا کنید.

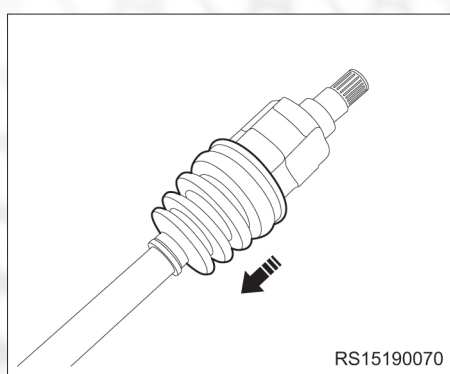

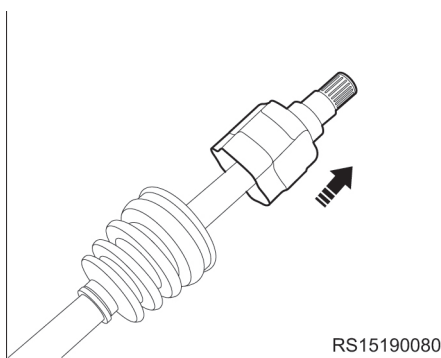

b. سرپلوس را مطابق فلش شکل از پلوس جدا کنید و آن را روی پارچه تمیز قرار دهید.

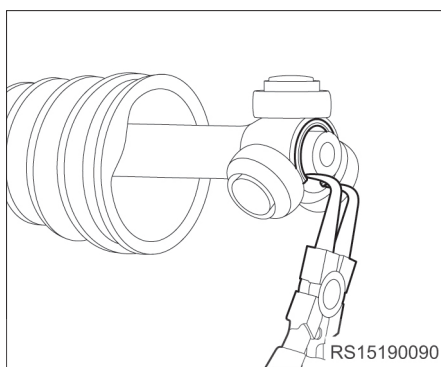

۴. سه شاخه پلوس را باز کنید.  
a. خار سه شاخه پلوس را به وسیله خار بازکن خارج کنید.

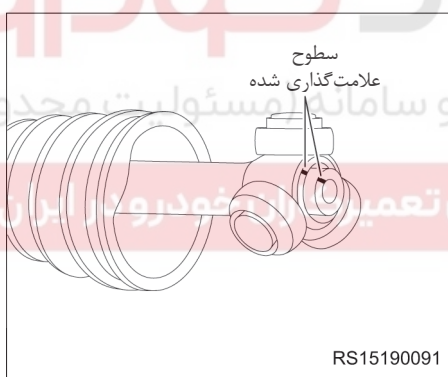

b. روی سه شاخه و پلوس را علامت گذاری و سپس سه شاخه را از پلوس جدا کنید.

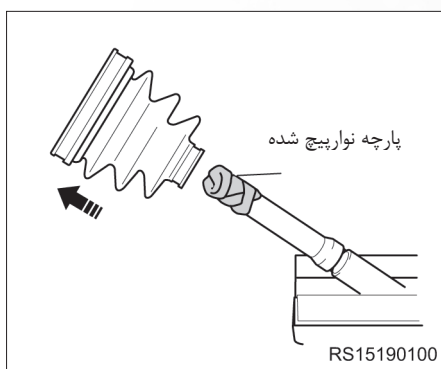

۵. گردگیر پلوس را خارج کنید.  
a. هزارخاری پلوس را با پارچه بیوشانید و گردگیر را از پلوس خارج کنید.



### بازدید و بررسی

۱. هزار خاری سرپلوس را بررسی کنید، در صورتی که هزار خاری دفرمه یا معیوب شده است، سرپلوس را تعویض کنید.
۲. گردگیر پلوس را بررسی کنید، در صورتی که گردگیر ترک دارد یا معیوب شده است آن را تعویض کنید.
۳. خار سه شاخه پلوس را بررسی کنید، اگر دفرمه شده است آن را تعویض کنید.

### بستن

#### توجه

- سرپلوس را هنگام نصب، از گریس پر کنید.
- مراقب باشید گردگیر پلوس صدمه نبیند.

مراحل بستن عکس مراحل باز کردن می باشد.

# دیجیتال خودرو

شرکت دیجیتال خودرو سامانه (مسئولیت محدود)

اولین سامانه دیجیتال تعمیرکاران خودرو در ایران



## سرپلوس بیرونی (چرخ)

## باز کردن

## \* تذکر

نحوه باز و بست سرپلوس بیرونی سمت چپ و راست یکسان می باشد.

۱. پلوس را پیاده کنید.

۲. گردگیر بیرونی سرپلوس را باز کنید.

a. به وسیله پیچ گوشتی تخت، بست فلزی بزرگ گردگیر

پلوس را جدا کنید.

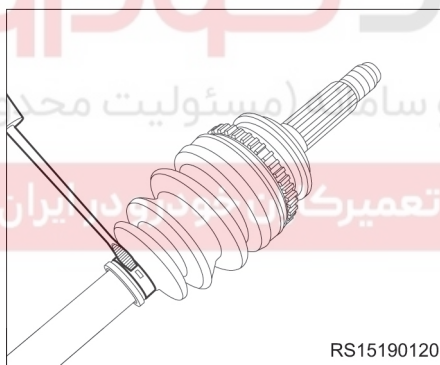
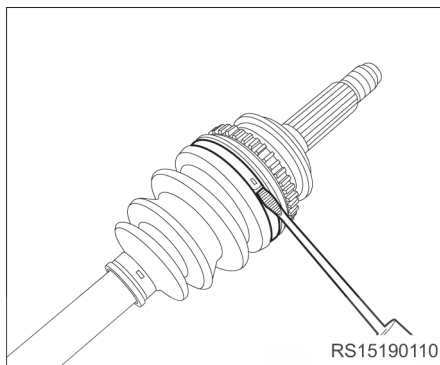

۳. بست فلزی کوچک گردگیر بیرونی پلوس را به وسیله

پیچ گوشتی تخت جدا کنید.

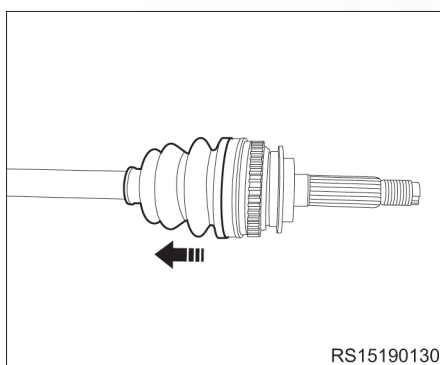

۴. سرپلوس بیرونی را خارج کنید.

a. گردگیر پلوس را در راستای فلش مشخص شده در شکل

به سمت داخل پلوس بکشید.

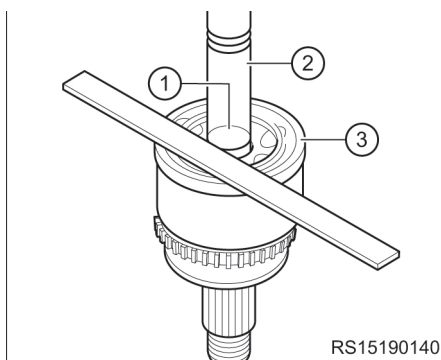

b. یک علامت (۱) در ارتفاعی مشخص از سرپلوس روی پلوس (۲) معین کنید تا هنگام بستن، از نصب صحیح سرپلوس (۳) مطمئن شوید.

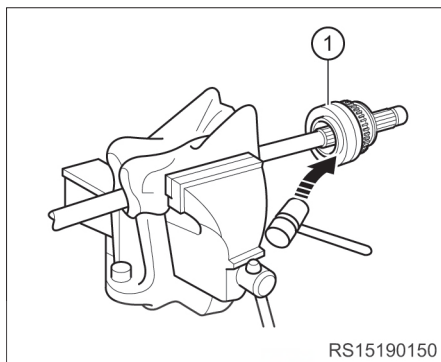

c. پلوس را با پارچه مناسب بپوشانید و به دقت آن را در گیره رومیزی قرار دهید. گیره را محکم کنید تا از خارج شدن پلوس جلوگیری شود. سرپلوس (۱) را به وسیله چکش لاستیکی از پلوس خارج کنید.



۵. پلوس را از گیره جدا کنید.  
۶. خار سرپلوس (۱) را جدا کنید.

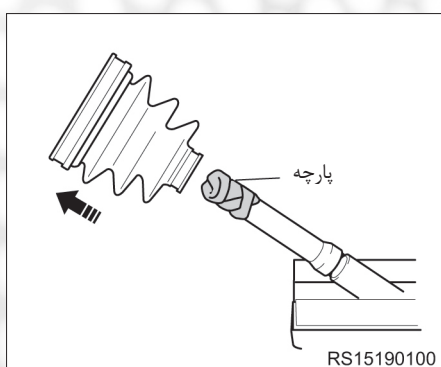

۷. گردگیر سرپلوس بیرونی را باز کنید.  
a. هزار خاری پلوس را به وسیله پارچه بپوشانید و گردگیر را خارج نمایید.

### بازدید و بررسی

۱. هزار خاری سرپلوس را بررسی کنید، در صورتی که هزار خاری دفرمه یا معیوب شده است، سرپلوس را تعویض کنید.
۲. گردگیر پلوس را بررسی کنید، اگر گردگیر ترک دارد یا معیوب شده است آن را تعویض کنید.

### بستن

#### توجه

- هنگام نصب سرپلوس، کشویی آن را با گیربکس پر کنید.
- خار سرپلوس را تعویض کنید.
- مراقب باشید گردگیر پلوس صدمه نبیند.

مراحل بستن عکس مراحل باز کردن می باشد.

# دیجیتال خودرو

شرکت دیجیتال خودرو سامانه (مسئولیت محدود)

اولین سامانه دیجیتال تعمیرکاران خودرو در ایران

