

## آرم‌ها

- ۲.....بررسی اجمالی
- ۲.....ساختار کلی
- ۳.....آرم جلو و عقب خودرو
- ۳.....ابزار مخصوص (ندارد)
- ۳.....باز کردن

# دیجیتال خودرو

شرکت دیجیتال خودرو سامانه (مسئولیت محدود)

اولین سامانه دیجیتال تعمیرکاران خودرو در ایران



بررسی اجمالی

ساختار کلی

جانمایی آرم ها

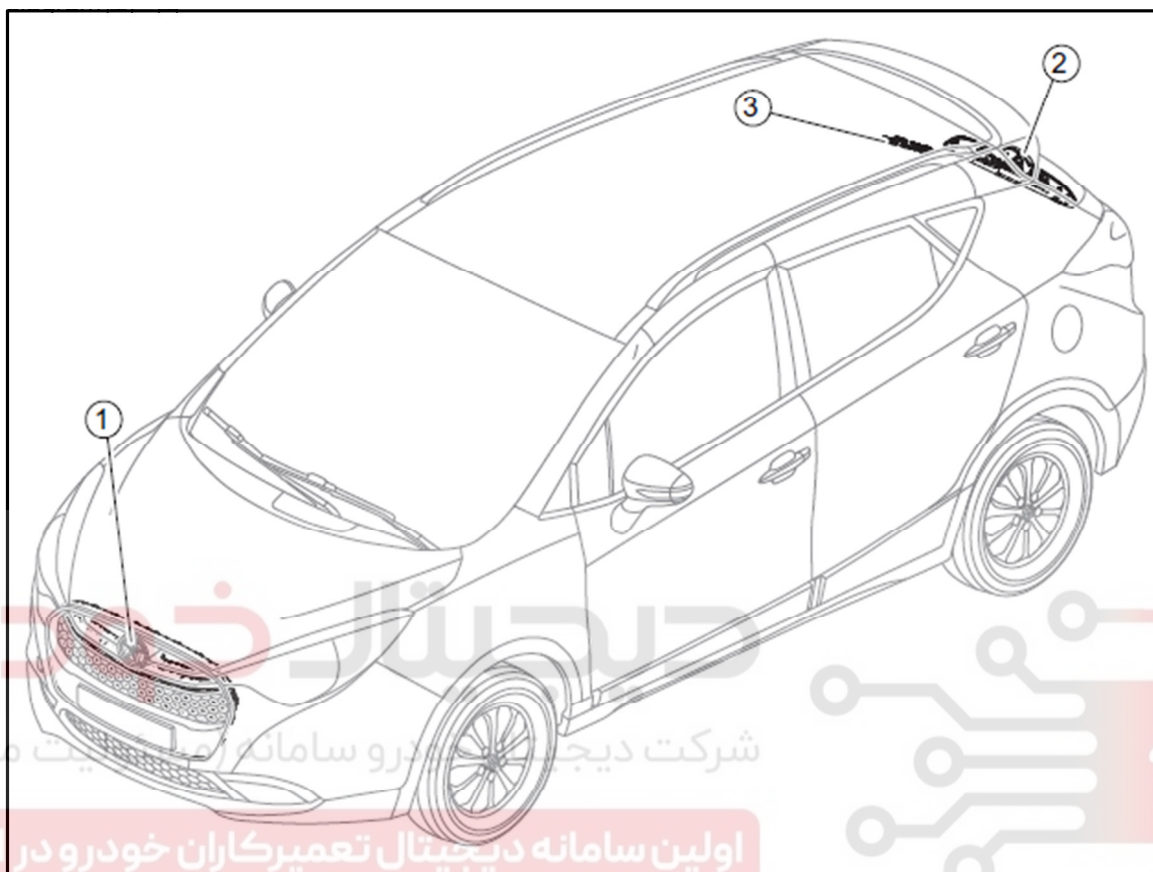

۱. آرم جلو خودرو

۲. آرم عقب خودرو

۳. اسم خودرو

**آرم جلو و عقب خودرو**

ابزار مخصوص (ندارد)

باز کردن

مراحل باز کردن آرم جلو خودرو

۱. پیش از جدا کردن آرم، سطح آن را از فاصله ۱۵۲ میلیمتری به مدت ۳۰ ثانیه به صورت دوار و چرخشی حرارت دهید.

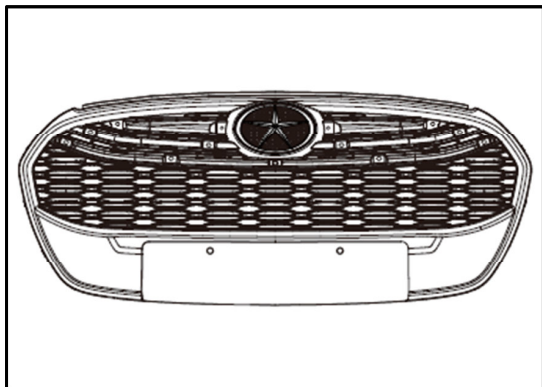

۱) لبه های آرم را با نوار چسب بپوشانید تا دچار آسیب دیدگی نشود.

۲) آرم را به کمک ابزار پلاستیکی سرتخت جدا کنید.

⚠ هشدار: مراقب باشید که به هنگام جدا کردن آرم به رنگ بدنه آسیبی

وارد نشود.

# دیجیتال خودرو

شرکت دیجیتال خودرو سامانه (مسئولیت محدود)

اولین سامانه دیجیتال تعمیرکاران خودرو در ایران



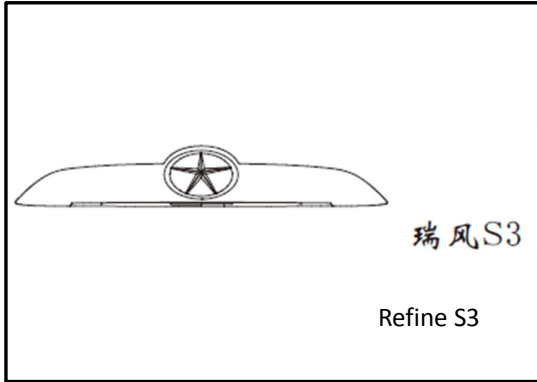

۲. مراحل باز کردن آرم عقب و اسم خودرو  
 (۱) به بخش "باز کردن آرم جلو خودرو" مراجعه کنید.

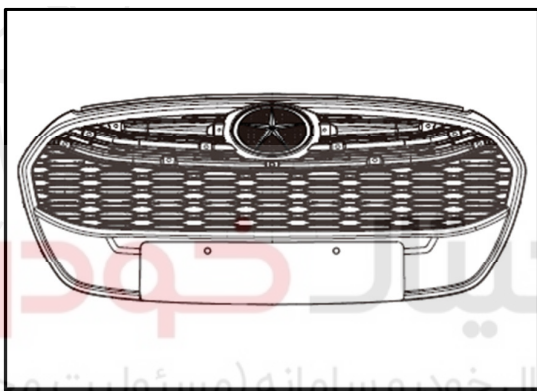

### بستن

۱. مراحل بستن آرم جلو خودرو  
 (۱) محل نصب آرم را تمیز کنید و از خشک بودن محل نصب اطمینان حاصل کنید.  
 (۲) محل دقیق نصب آرم را با چسب بپوشانید. سطح محل نصب را حرارت دهید.  $27\sim 41^{\circ}\text{C}$   
 (۳) آرم را در محل خود نصب کنید.  
**⚠ هشدار:** بهتر است آرم را در محیطی بر روی خودرو بچسبانید که فاقد هرگونه گرد و غبار و رطوبت است.  
 (۴) برچسب محافظ روی آرم را بردارید.

دیجیتال خودرو  
 شرکت دیجیتال خودرو سامانه (مسئولیت محدود)

اولین سامانه دیجیتال تعمیرکاران خودرو در ایران

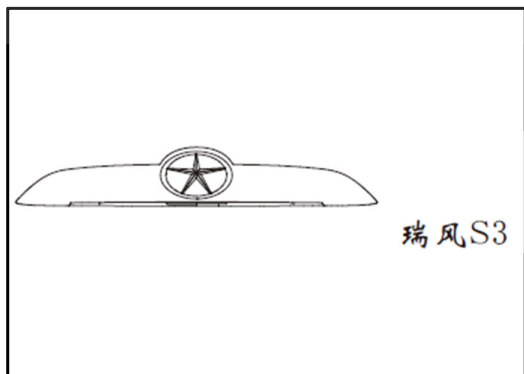

۲. مراحل بستن آرم عقب و اسم خودرو  
 (۱) به بخش "بستن آرم جلو خودرو" مراجعه کنید.



## تریم‌های بیرونی

۴.....	مقدمه.....
۴.....	مرور کلی.....
۵.....	جدول گشتاورپیچ ومهره.....
۵.....	نکات مهم در خصوص نگهداری.....
۵.....	عایق صوتی (نمد) درب موتور.....
۵.....	ابزار مخصوص باز کردن (نیاز ندارد).....
۵.....	باز کردن.....
۵.....	بستن.....
۶.....	قاب (پنجره ) تهویه.....
۶.....	ابزار مخصوص باز کردن (نیاز ندارد).....
۶.....	بستن.....
۷.....	رکاب ها.....
۷.....	ابزار مخصوص (ندارد).....
۷.....	باز کردن.....
۷.....	بستن.....
۸.....	رکاب داخلی درب جلو.....
۸.....	ابزار مخصوص (ندارد).....
۸.....	باز کردن.....
۸.....	بستن.....
۹.....	رکاب داخلی درب عقب.....
۹.....	ابزار مخصوص (ندارد).....
۹.....	باز کردن.....
۹.....	بستن.....
۱۰.....	تریم گلگیر جلو.....
۱۰.....	ابزار مخصوص (ندارد).....
۱۰.....	باز کردن.....
۱۰.....	بستن.....
۱۱.....	تریم گلگیر عقب.....
۱۱.....	ابزار مخصوص (ندارد).....
۱۱.....	باز کردن.....
۱۱.....	بستن.....

دیجیتال خودرو

شرکت دیجیتال خودرو سامانه (مسئولیت محدود)

اولین سامانه دیجیتال تعمیرکاران خودرو در ایران

- ۱۲..... شلگیر چرخ جلو.....
- ۱۲..... ابزار مخصوص (ندارد).....
- ۱۲..... باز کردن.....
- ۱۲..... بستن.....
- ۱۳..... شلگیر چرخ عقب.....
- ۱۳..... ابزار مخصوص (ندارد).....
- ۱۳..... باز کردن.....
- ۱۳..... بستن.....
- ۱۴..... قاب فوقانی موتور.....
- ۱۴..... ابزار مخصوص (ندارد).....
- ۱۴..... باز کردن.....
- ۱۴..... بستن.....
- ۱۵..... سینی زیر موتور.....
- ۱۵..... ابزار مخصوص (ندارد).....
- ۱۵..... باز کردن.....
- ۱۵..... بستن.....
- ۱۶..... قاب گلگیر جلو.....
- ۱۶..... ابزار مخصوص (ندارد).....
- ۱۶..... باز کردن.....
- ۱۶..... بستن.....
- ۱۷..... شیشه جلو و نوار آب بند.....
- ۱۷..... ابزار مخصوص (ندارد).....
- ۱۷..... باز کردن.....
- ۱۹..... نصب شیشه جلو.....
- ۲۱..... لچکی شیشه جانبی جلو.....
- ۲۱..... ابزار مخصوص (ندارد).....
- ۲۱..... باز کردن.....
- ۲۱..... بستن.....
- ۲۲..... پانل سقف.....
- ۲۲..... ابزار مخصوص (ندارد).....
- ۲۲..... باز کردن.....
- ۲۲..... بستن.....

دیجیتال خودرو

شرکت دیجیتال خودروسامانه (مسئولیت محدود)

اولین سامانه دیجیتال تعمیرکاران خودرو ایران



۲۳..... بار بند سقفی.....

۲۳..... ابزار مخصوص (ندارد).....

۲۳..... باز کردن.....

۲۳..... بستن.....

۲۴..... شیشه لچکی عقب.....

۲۴..... ابزار مخصوص (ندارد).....

۲۴..... باز کردن.....

۲۴..... بستن.....

۲۵..... باله عقب.....

۲۵..... ابزار مخصوص (ندارد).....

۲۵..... باز کردن.....

۲۵..... بستن.....

۲۶..... قاب داخلی درب صندوق عقب.....

۲۶..... ابزار مخصوص (نیاز ندارد).....

۲۶..... باز کردن.....

۲۷..... بستن.....

۲۸..... شیشه عقب.....

۲۸..... ابزار مخصوص (ندارد)..... شرکت دیجیتال خودرو سامانه (مسئولیت محدود)

۲۸..... باز کردن.....

۲۹..... بستن..... اولین سامانه دیجیتال تعمیرکاران خودرو در ایران



۱. مقدمه

۱. مرور کلی

جانمایی تریم های بیرونی

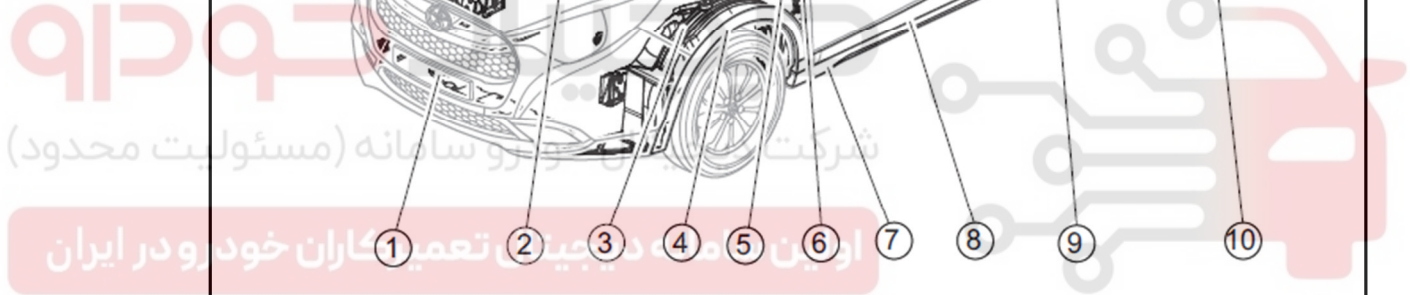
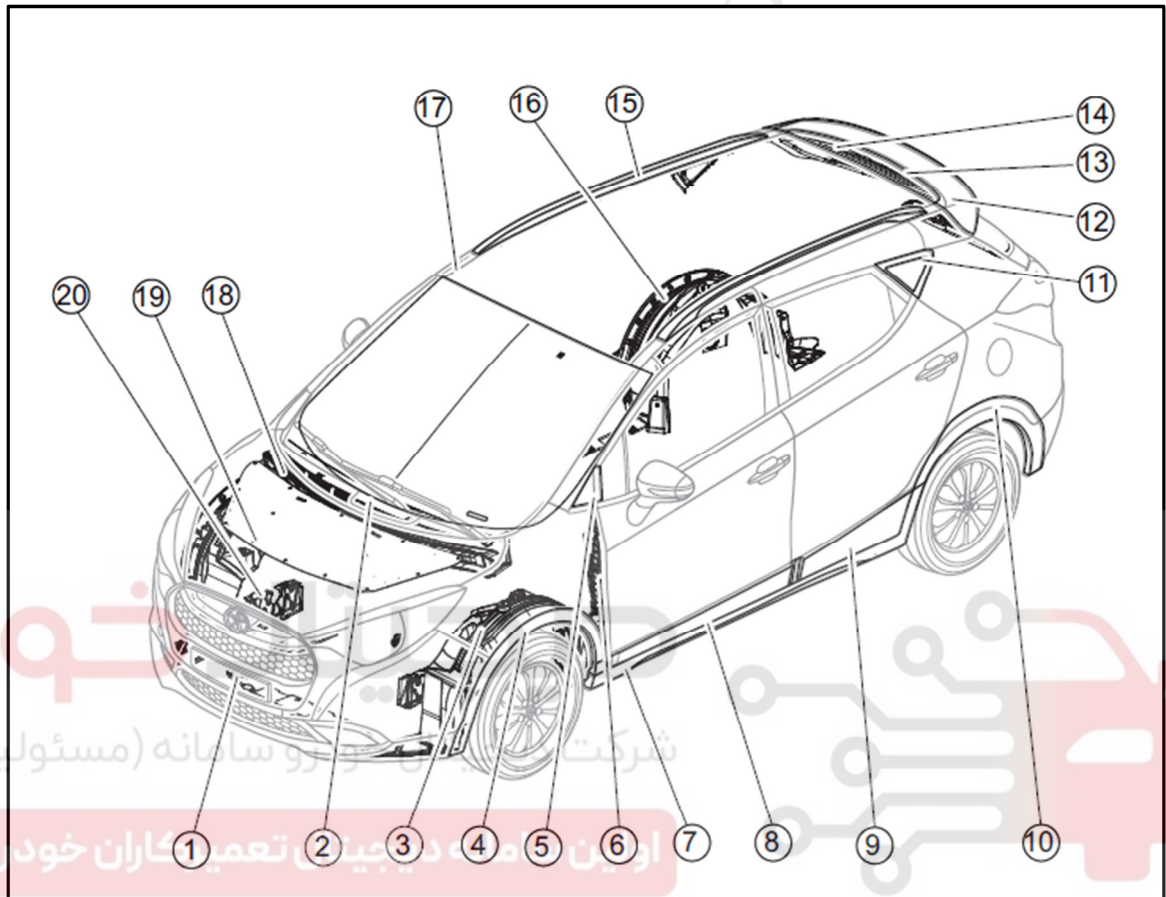

- |                               |                             |
|-------------------------------|-----------------------------|
| ۱۵. باربند سقفی               | ۱. سینی زیر                 |
| ۱۶. شلگیر چرخ عقب             | ۲. شیشه جلو و نوار آب بند   |
| ۱۷. پانل سقف                  | ۳. شلگیر چرخ جلو            |
| ۱۸. قاب (پنجره) تهویه         | ۴. تریم گلگیر جلو           |
| ۱۹. عایق صوتی (نمد) درب موتور | ۵. لچکی شیشه جانبی جلو      |
| ۲۰. تریم درپوش موتور          | ۶. قاب گلگیر جلو            |
|                               | ۷. قاب رکاب بیرونی          |
|                               | ۸. قاب رکاب داخلی درب جلو   |
|                               | ۹. قاب رکاب داخلی درب عقب   |
|                               | ۱۰. تریم گلگیر عقب          |
|                               | ۱۱. لچکی عقب                |
|                               | ۱۲. باله عقب                |
|                               | ۱۳. قاب داخلی درب صندوق عقب |
|                               | ۱۴. شیشه عقب                |

## جدول گشتاور پیچ و مهره

گشتاور بستن N.m	قطعه	ردیف
5-7	پیچ های قاب بالای موتور	1
5-7	پیچ های سینی زیر موتور	2
5-7	مهره های باله عقب	3
5-7	پیچ های قاب درونی درب صندوق عقب	4
7-9	مهره های باربند سقفی	5

## نکات مهم در خصوص نگهداری

1. شیشه های خودرو از جمله اجزای آسیب پذیر هستند، بنابراین بایستی با دقت باز و بسته شوند.
2. پیش از نصب شیشه ها بایستی محل نصب شیشه (بدنه خودرو) و اطراف شیشه بطور کامل تمیز شود.
3. تست باران و نفوذ آب بایستی ۲۴ ساعت پس از نصب شیشه بمنظور بررسی آب بندی کامل انجام شود.
4. پس از نصب شیشه جلو فوراً نباید از خودرو استفاده کنید. حداقل ۲۴ ساعت زمان لازم است تا چسب ماستیکی بطور کامل خشک شود. در صورت نیاز ۱ ساعت پس از نصب شیشه از خودرو استفاده کنید و حداقل امکان آهسته برانید.
5. هنگام بازکردن شیشه از دستکش کار و سایر تجهیزات ایمنی استفاده کنید.

## دیجیتال خودرو

شرکت دیجیتال خودرو سامانه (مسئولیت محدود)

## عایق صوتی (نمد) درب موتور

ابزار مخصوص باز کردن (نیاز ندارد)

## باز کردن

1. مراحل باز کردن عایق صوتی (نمد) درب موتور

(۱) درب موتور را باز کنید.

(۲) ۱۴ خار نگه دارنده عایق صوتی را درآورده و سپس عایق صوتی را

جدا کنید.

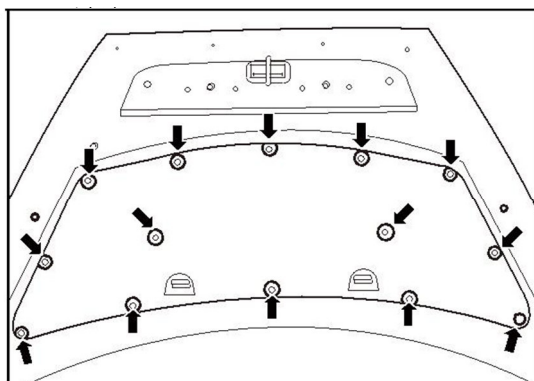
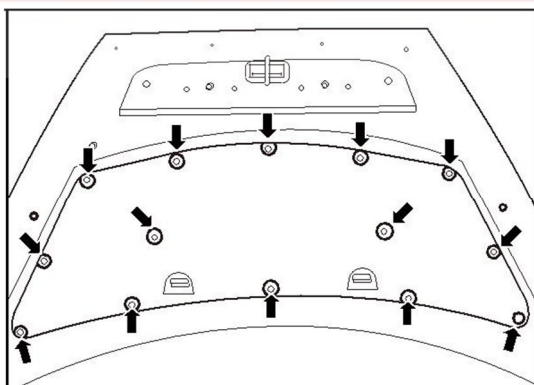

## بستن

1. مراحل بستن عایق صوتی درب موتور

(۱) خارهای نگهدارنده عایق صوتی را جا بزنید.

(۲) درب موتور را ببندید.

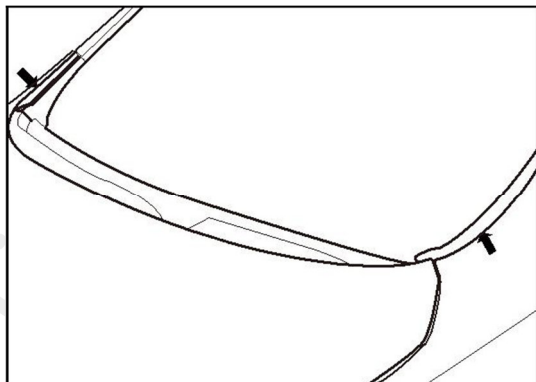
**قاب (پنجره) تهویه****ابزار مخصوص باز کردن (نیاز ندارد)****باز کردن**

۱. تیغه های برف پاک کن جلو را باز کنید.
۲. باز کردن قاب تهویه
- ۱) قاب های انتهایی سمت چپ و راست پنجره تهویه را باز کنید.

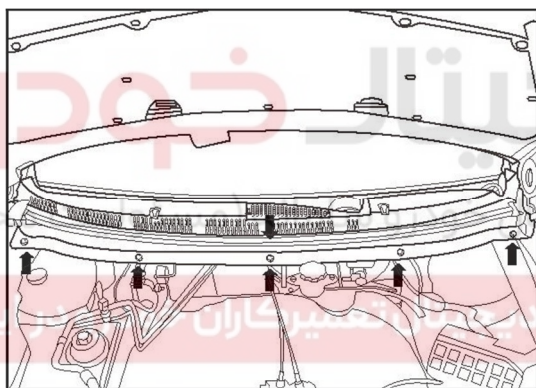

- ۲) درب موتور را باز کنید.
- ۳) نوار آب بند قاب تهویه را جدا کنید.
- ۴) پیچ های نگهدارنده قاب تهویه را باز کنید.
- ۵) نازل آبپاش شیشه جلو را جدا کنید و سپس قاب تهویه را باز کنید.

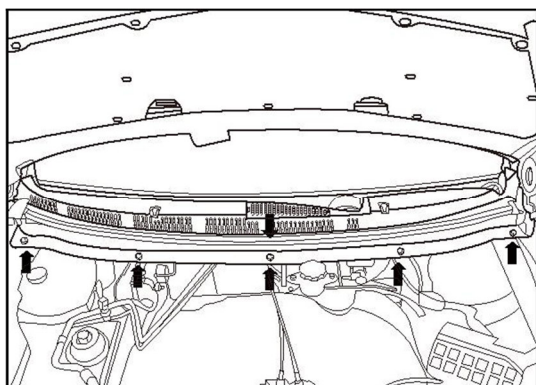
**بستن**

۱. مراحل بستن قاب تهویه
- ۱) قاب تهویه را در محل خود نصب کنید.
- ۲) پیچ های نگهدارنده قاب تهویه را ببندید.
- ۳) نوار آب بند قاب تهویه و نازل آبپاش شیشه جلو را نصب کنید.

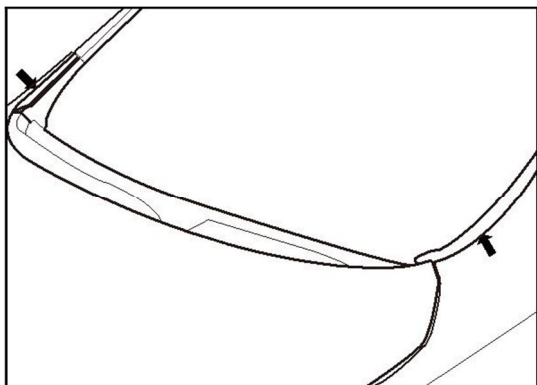

- ۴) قاب های انتهایی سمت چپ و راست قاب تهویه را ببندید
- ۲) تیغه های برف پاک کن را ببندید.

### رکاب ها

ابزار مخصوص (ندارد)

### باز کردن

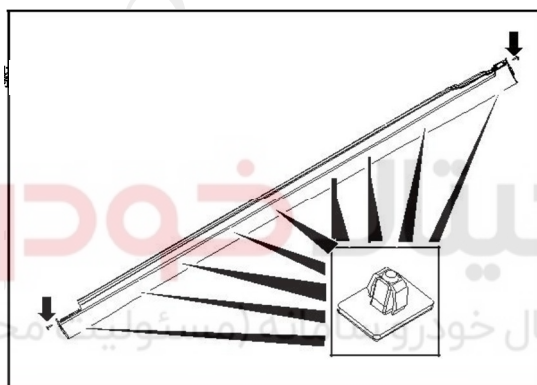

- ۱) مراحل باز کردن قاب رکاب بیرونی
- ۱) ۲ پیچ بالایی به همراه ۹ پیچ پایینی قاب رکاب را باز کنید و رکاب را جدا کنید.



دیجیتال خودرو  
شرکت دیجیتال خودرو سامانه های دیجیتال محدود

اولین سامانه دیجیتال تعمیرکاران خودرو در ایران

### بستن

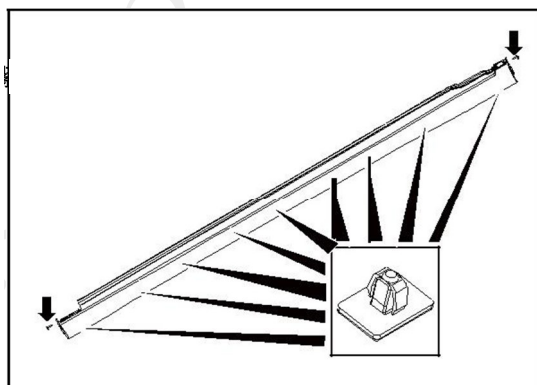

- ۱) مراحل بستن قاب رکاب بیرونی
- ۱) قاب رکاب را در محل خود نصب کنید و پیچ های آنرا ببندید.
- گشتاور بستن 3-5 N.m



**قاب رکاب داخلی درب جلو**

ابزار مخصوص (ندارد)

**باز کردن**

۱. مراحل باز کردن قاب رکاب داخلی درب جلو

۱) ۷ خار موجود در قسمت پایین رکاب داخلی درب جلو را دریاورید و رکاب داخلی را جدا کنید.

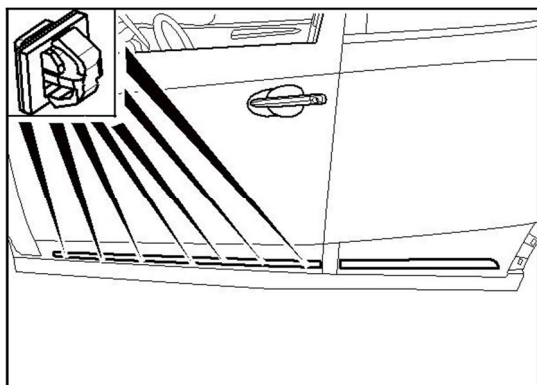
**بستن**

۱. مراحل بستن قاب رکاب داخلی درب جلو

۱) برچسب محافظ زیر رکاب داخلی را جدا کنید و قاب رکاب را در محل خود نصب کنید.

۲) ۷ خار نگهدارنده رکاب داخلی را جا بزنید.

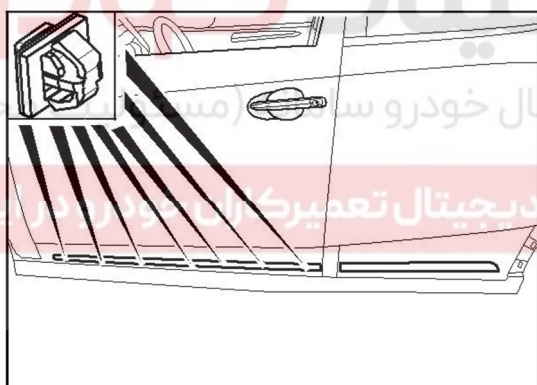



### قاب رکاب داخلی درب عقب

ابزار مخصوص (ندارد)

#### باز کردن

۱. مراحل باز کردن قاب رکاب داخلی درب عقب

(۱) ۶ خار نگهدارنده قاب رکاب داخلی را در بیاورید و رکاب داخلی را جدا کنید.

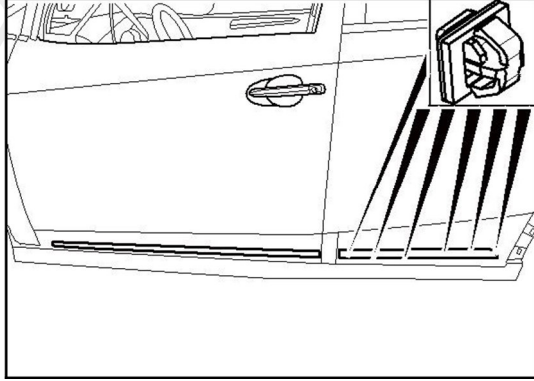

#### بستن

۱. مراحل بستن قاب رکاب داخلی درب عقب

(۱) برچسب محافظ زیر رکاب داخلی را جدا کنید و رکاب را در محل خود

نصب کنید.

(۲) ۶ خار رکاب داخلی را جا بزنید.



دیجیتال خودرو  
شرکت دیجیتال خودرو سامانه (مسئولیت محدود)  
اولین سامانه دیجیتال تعمیرکاران خودرو در ایران

**تریم گلگیر جلو**

ابزار مخصوص (ندارد)

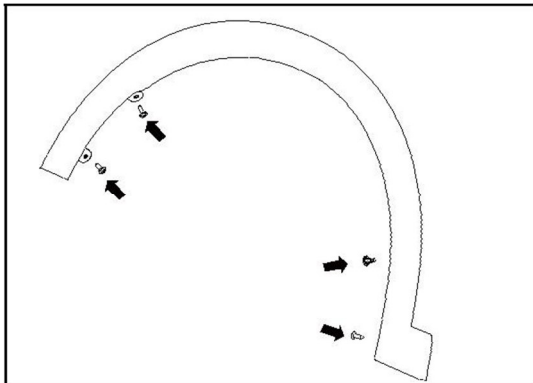
**باز کردن**

۱. مراحل باز کردن تریم گلگیر جلو

۱) پیچ و ۱ خار نگهدارنده تریم گلگیر را باز کنید و تریم را جدا کنید.

**بستن**

۱. مراحل بستن تریم گلگیر جلو

۱) تریم را نصب کنید و ۳ پیچ نگهدارنده آنرا ببندید و خار آنرا جا بزنید.

گشتاور بستن 3-5 N.m

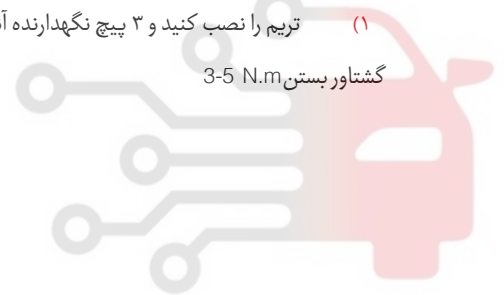

دیجیتال خودرو  
شرکت دیجیتال خودرو سامانه (مسئولیت محدود)  
اولین سامانه دیجیتال تعمیرکاران خودرو در ایران

**تریم گلگیر عقب**

ابزار مخصوص (ندارد)

**باز کردن**

۱. مراحل باز کردن تریم گلگیر عقب

۱) پیچ ۱ و خار نگهدارنده تریم گلگیر را باز کنید و تریم را جدا کنید.

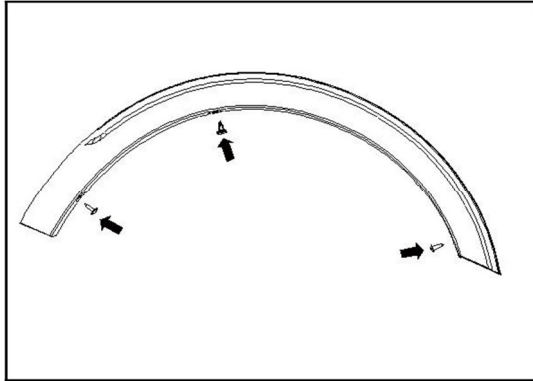
**بستن**

۱. مراحل بستن تریم گلگیر عقب

تریم را نصب کنید و پیچ آنرا ببندید و خار نگهدارنده را جا بزنید.

گشتاور بستن 3-5 N.m

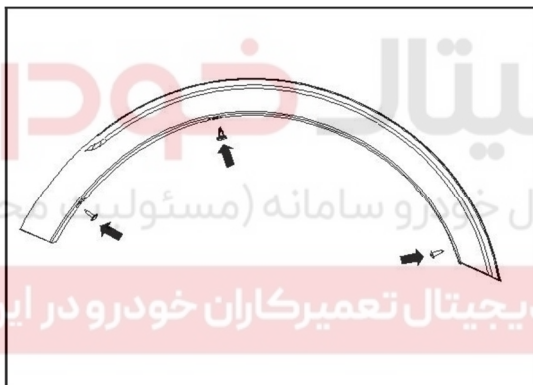

**شلگیر چرخ جلو****ابزار مخصوص (ندارد)****باز کردن**

۱. تریم گلگیر جلو را باز کنید.
۲. رکاب را باز کنید.
۳. مراحل باز کردن شلگیر چرخ جلو

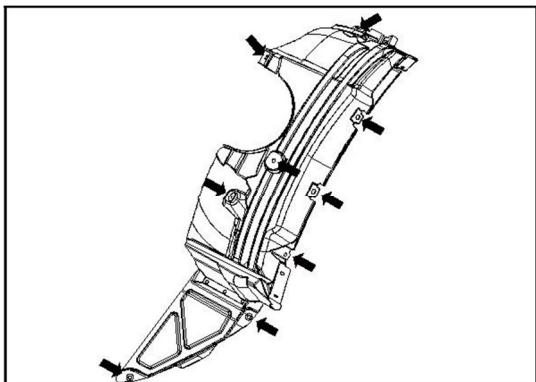

- ۱) تمامی خارهای نگهدارنده را به کمک پیچ گوشتی خارج کنید..
- ۲) تمامی پیچ ها را باز کنید.
- ۳) شلگیر را جدا کنید.

**بستن**

۱. مراحل بستن شلگیر چرخ جلو

- ۱) خارهای نگهدارنده را جا بزنید.
- ۲) پیچ ها را ببندید.
- گشتاور بستن 3-5 N.m
۲. رکاب را ببندید.
۳. تریم گلگیر جلو را ببندید.

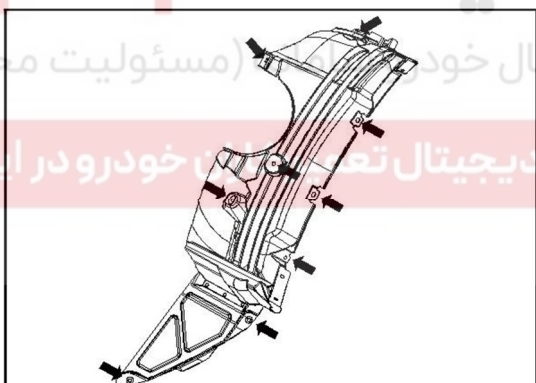

دیجیتال خودرو  
شرکت دیجیتال خودرو (مسئولیت محدود)  
اولین سامانه دیجیتال تعمیرات خودرو در ایران

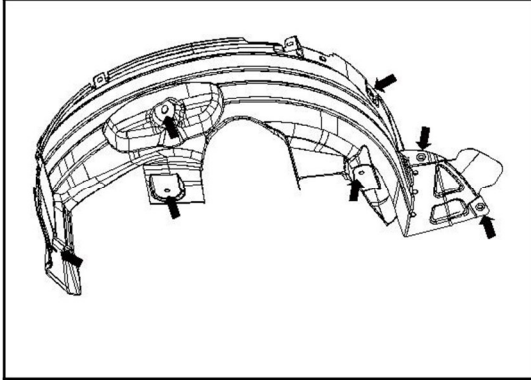
**شلگیر چرخ عقب****ابزار مخصوص (ندارد)****باز کردن**

۱. تریم گلگیر عقب را باز کنید.
۲. رکاب را باز کنید.
۳. مراحل باز کردن شلگیر چرخ عقب
  - ۱) تمامی خارهای نگهدارنده را به کمک پیچ گوشتی خارج کنید..
  - ۲) تمامی پیچ ها را باز کنید.
  - ۳) شلگیر چرخ عقب را جدا کنید.

# دیجیتال خودرو

شرکت دیجیتال خودرو سامانه (مسئولیت محدود)

اولین سامانه دیجیتال تعمیرکاران خودرو در ایران

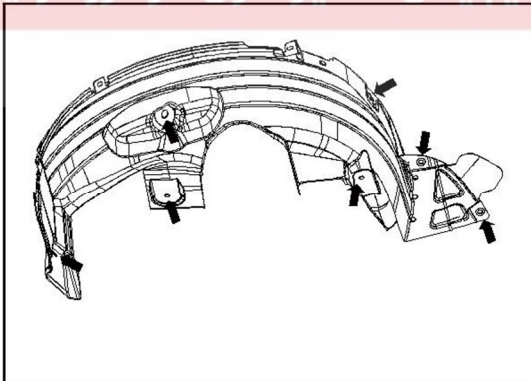
**بستن**

۱. شلگیر چرخ عقب را نصب کنید.
  - ۱) خارهای نگهدارنده را جا بزنید.
  - ۲) پیچ ها را به وسیله پیچ گوشتی ببندید.
- گشتاور بستن 3-5 N.m
۲. رکاب را ببندید.
  ۳. تریم گلگیر عقب را ببندید.

**قاب فوقانی موتور****ابزار مخصوص (ندارد)****باز کردن**

۱. مراحل باز کردن قاب فوقانی موتور

(۱) پیچ نگهدارنده قاب را باز کنید و آنرا جدا کنید.

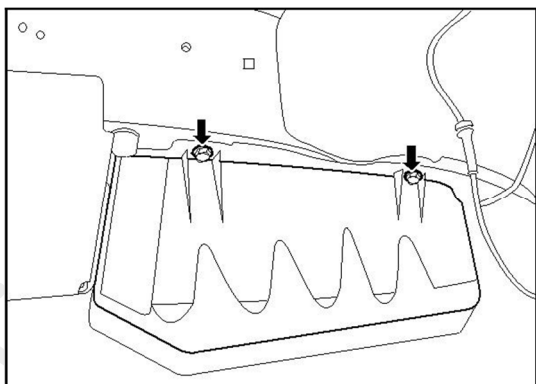

# دیجیتال خودرو

شرکت دیجیتال خودرو سامانه (مسئولیت محدود)

اولین سامانه دیجیتال تعمیرکاران خودرو در ایران

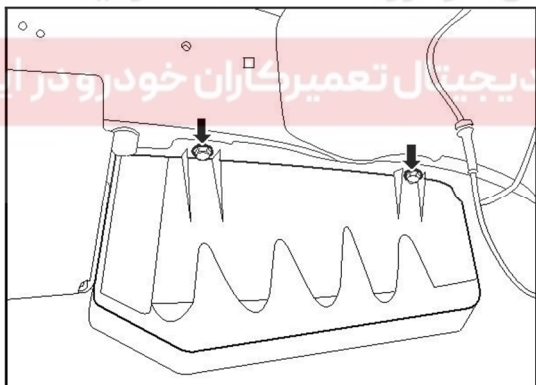
**بستن**

۱. مراحل بستن قاب فوقانی موتور

(۱) قاب را در محل خود نصب کنید و سپس پیچ های نگهدارنده آنرا

ببندید.

گشتاور بستن 3-5 N.m

### سینی زیر موتور

ابزار مخصوص (ندارد)

### باز کردن

۱. مراحل باز کردن سینی زیر موتور

(۱) ۵ پیچ نگهدارنده سینی زیر موتور را باز کنید و سینی را جدا کنید.

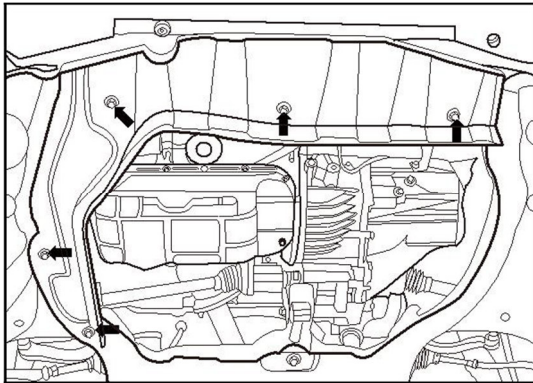

### بستن

۱. مراحل بستن سینی زیر موتور

(۱) سینی را در محل خود نصب کنید و ۵ پیچ نگهدارنده آنرا ببندید.

گشتاور بستن 3-5 N.m

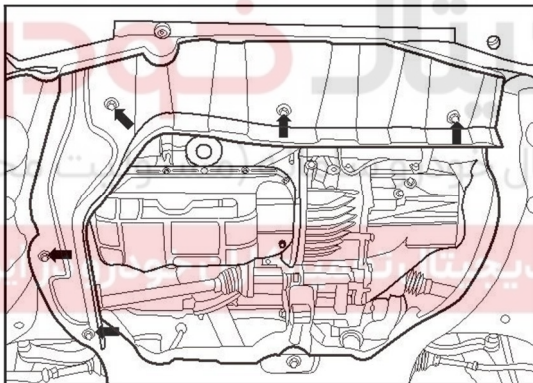

**قاب گلگیر جلو**

ابزار مخصوص (ندارد)

**باز کردن**

۱. درب جلو را باز کنید.
- ۱) مراحل باز کردن قاب گلگیر جلو
- ۲) ۴ پیچ نگهدارنده را باز کنید و قاب گلگیر را جدا کنید.

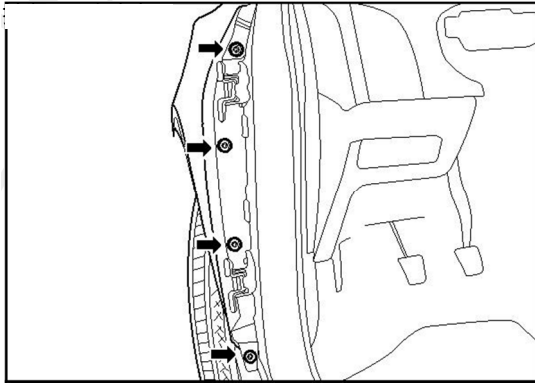
**دیجیتال خودرو**

اولین سامانه دیجیتال تمام مبرکات خودرو در ایران

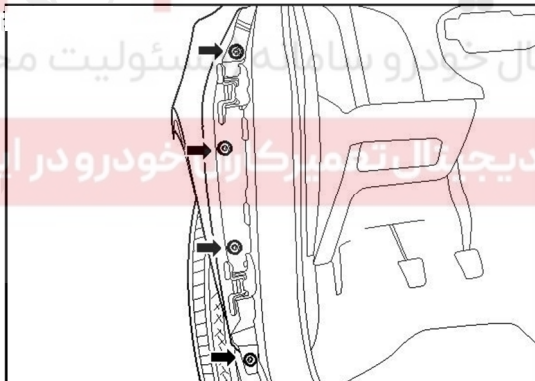
**بستن**

۱. مراحل بستن قاب گلگیر جلو
- ۱) قاب گلگیر را در محل خود نصب کنید و ۴ پیچ نگهدارنده آن را ببندید.
۲. درب جلو را ببندید.



**شیشه جلو و نوار آب بند****ابزار مخصوص (ندارد)****باز کردن**

۱. ترمینال منفی باتری را جدا کنید.
۲. درب موتور را باز کنید.
۳. قاب (پنجره) تهویه را باز کنید.
۴. مراحل باز کردن شیشه جلو و نوار آب بند

(۱) نوار آب بند را جدا کنید.

در اطراف محل نصب شیشه بر روی بدنه نوار چسب محافظ بچسبانید.

**△ هشدار:** بهنگام کار، بر روی سطوحی از بدنه که احتمال ایجاد خط و

خش وجود دارد از چسب محافظ استفاده کنید.

(۲) پیش از جدا کردن شیشه جلو، محل نصب شیشه بر روی بدنه را علامت گذاری کنید.

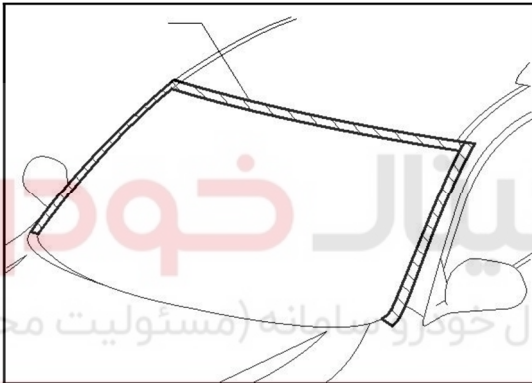

(۳) کانکتورهای آنتن و گرمکن شیشه (در صورت وجود) را جدا کنید.

(۴) چسب ماستیک یشیشه را به کمک سیم فلزی یا ابزار برش مخصوص ببرید.

(۵) احتیاط: مراقب باشید که به رنگ بدنه و لبه های محل نصب شیشه آسیبی وارد نشود.

**△ هشدار:** بهنگام برش چسب شیشه در صورت امکان به نحوی عمل کنید که بیشترین مقدار چسب بر روی بدنه باقی بماند.

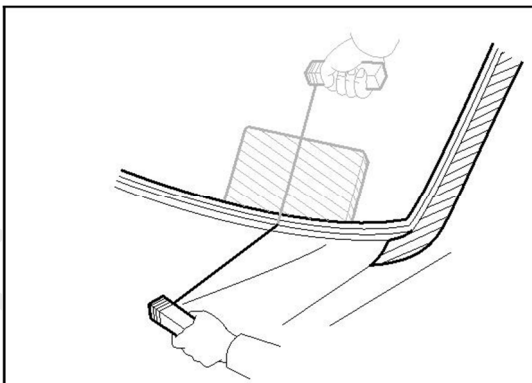

(۶) شیشه را به کمک فردی دیگر و با استفاده از گیره چسبانکی از محل خود جدا کنید.

(۷) با احتیاط شیشه را حمل کنید.

(۸) به کمک کاتر یا ابزاری نوک تیز چسب اضافی روی بدنه را بتراشید.

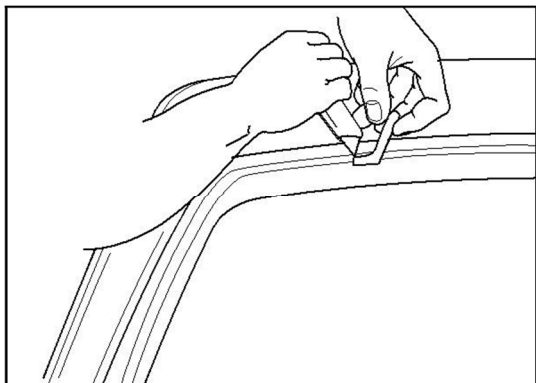

۹) تکه ای پارچه بدون پرز را به ترکیب الکل صنعتی و آب (به نسبت ۱:۱) آغشته کنید و لبه های شیشه را تمیز کنید.

# دیجیتال خودرو

شرکت دیجیتال خودرو سامانه (مسئولیت محدود)

اولین سامانه دیجیتال تعمیرکاران خودرو در ایران



### نصب شیشه جلو

۱. مراحل نصب شیشه جلو

(۱) نوار آب بند و آئینه داخلی را نصب کنید.

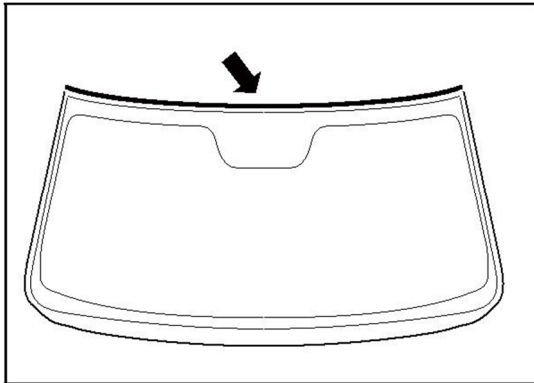

(۲) سرپوش تیوب چسب ماستیکی توصیه شده را باز کنید. تیوب

چسب را فشار دهید تا مقداری چسب از آن خارج شود و قطر باریکه چسب به ۸ میلیمتر برسد.

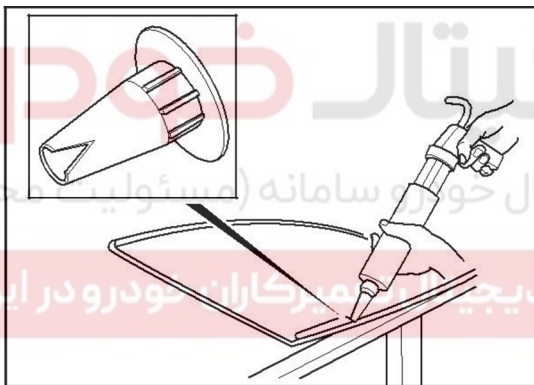

(۳) چسب ماستیکی را بطور پیوسته و یکنواخت بر روی سطح شیشه

اعمال کنید.

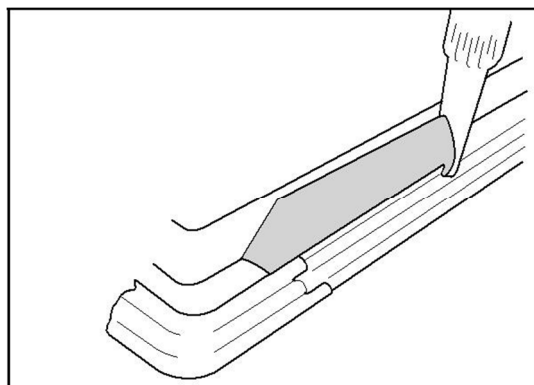

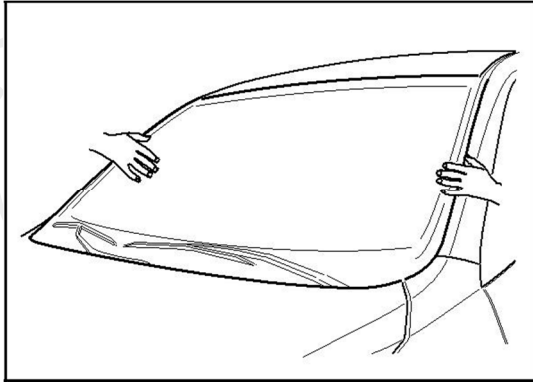

- (۴) به کمک فردی دیگر و گیره های چسبانکی شیشه را در محل خود نصب کنید.
- (۵) شیشه را فشار دهید و آنرا با نوار چسب در چند نقطه به بدنه بچسبانید.
- (۶) ۲۴ ساعت اجازه دهید تا چسب ماستیکی خشک شود.
- (۷) برای اطمینان از نبود نشتی و آب بندی شیشه جلو پس از خشک شدن چسب ماستیکی بر روی آن آب بریزید. در صورت وجود نشتی محل مورد نظر را با چسب پر کنید. در صورتیکه نشتی برطرف نشد، شیشه را جدا کنید و مراحل نصب را مجدد انجام دهید.
۲. قاب تهویه را ببندید.
۳. درب موتور را ببندید.
۴. ترمینال منفی باتری را وصل کنید.

# دیجیتال خودرو

شرکت دیجیتال خودرو سامانه (مسئولیت محدود)

اولین سامانه دیجیتال تعمیرکاران خودرو در ایران



**لچکی شیشه جانبی جلو****ابزار مخصوص (ندارد)****باز کردن**

۱. مراحل باز کردن لچکی شیشه جانبی جلو

۱) خارهای قاب لچکی را آزاد کنید و قاب را جدا کنید.

⚠ **هشدار:** پیش از پیش شروع به کار دستکش بپوشید. مراقب باشید که به بدنه خط و آسیب وارد نشود.

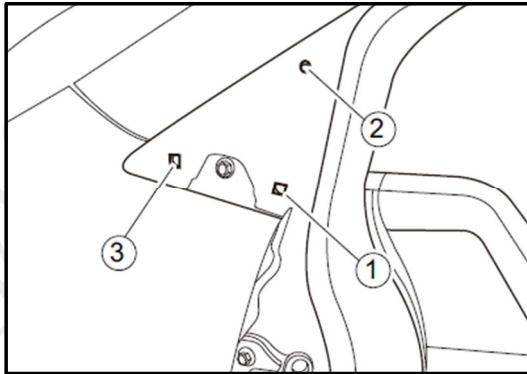

# دیجیتال خودرو

شرکت دیجیتال خودرو سامانه (مسئولیت محدود)

اولین سامانه دیجیتال تعمیرکاران خودرو در ایران

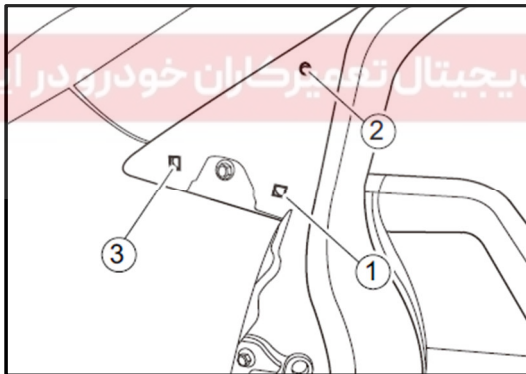
**بستن**

۱. مراحل بستن لچکی جلو

۱) خارهای قاب لچکی را جا بزنید.

⚠ **هشدار:** ابتدا خار شماره ۱ را جا زده و سپس خارهای شماره ۲ و ۳ را

به ترتیب جا بزنید.

**پانل سقف****ابزار مخصوص (ندارد)****باز کردن**

۱. باربند سقفی را باز کنید. به بخش "باز کردن باربند سقفی" مراجعه کنید.

۲. مراحل باز کردن پانل سقف

(۱) به کمک پیچ گوشتی دوسو یا ابزاری مشابه پانل سقف را باز کنید.

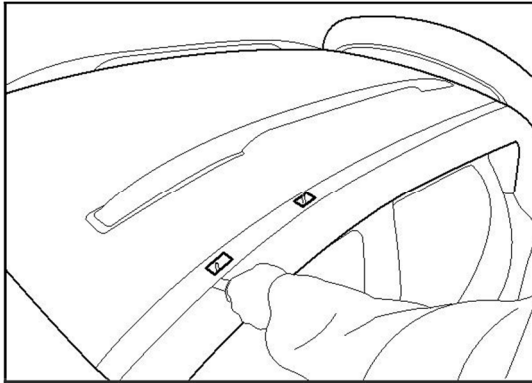
**بستن**

۱. مراحل بستن پانل سقف

(۱) هر دو پانل سقف را از جلو تا عقب جا بزنید.

(۲) هنگام نصب پانل سقف آنرا با قسمت جلوی سقف تنظیم کنید، سپس خارهای نگهدارنده آنرا جا بزنید. بررسی کنید که خارها به درستی در محل خود قرار دارند.

**⚠ هشدار:** مطمئن شوید که پانل به درستی نصب شده است و هیچگونه برآمدگی در سطح پانل نصب به سطح سقف وجود ندارد و کاملاً همتراز باشند.

۲. باربند سقفی را ببندید.



دیجیتال خودرو

شرکت دیجیتال خودرو سامانه (مسئولیت محدود)

سامانه دیجیتال تعمیرکاران خودرو در ایران

**بار بند سقفی****ابزار مخصوص (ندارد)****باز کردن**

۱. مراحل باز کردن باربند سقفی

۱) قاب جلویی و انتهایی باربند سقفی را باز کنید.

۲) مهره های نگهدارنده باربند (۴ مهره در هر سمت باربند) را باز کنید، سپس باربند را جدا کنید.

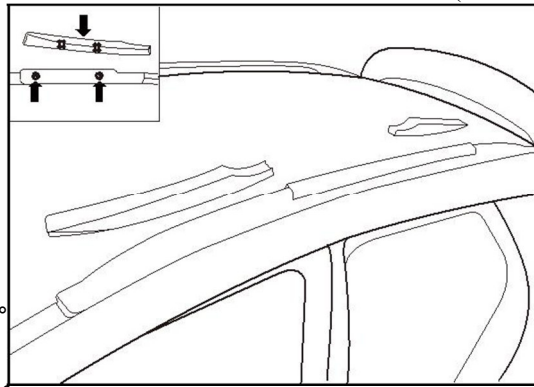

⚠ **هشدار:** برای جلوگیری از آسیب رنگ سقف در زمان جدا کردن باربند

سقفی، نوک پیچ گوشتی را با نوار چسب بپوشانید.

⚠ **هشدار:** برای محافظت از دستتان خود دستکش بپوشید.

⚠ **هشدار:** مراقب باشید به سقف و بدنه آسیب و خطی وارد نشود.

# دیجیتال خودرو

شرکت دیجیتال خودرو سامانه (مستقیمت محدود)

اولین سامانه دیجیتال تعمیرکاران خودرو در ایران

**بستن**

۱. مراحل بستن باربند سقفی

۱) باربند را نصب کنید و مهره های آنرا ببندید.

گشتاور بستن 7-9 N.m

۲. قابهای باربند را نصب کنید.



**شیشه لچکی عقب**

ابزار مخصوص (ندارد)

**باز کردن**

۱. مراحل باز کردن شیشه لچکی عقب

(۱) به کمک سیم فلزی چسب ماستیکی دور شیشه را ببرید.

△ **هشدار:** دو سر سیم فلزی را به دور دو تکه چوب بپیچید و عمل برش را به کمک فردی دیگر انجام دهید. برای جلوگیری از آسیب رنگ بدنه، بین سیم فلزی و بدنه خودرو قطعه ای لاستیکی قرار دهید.

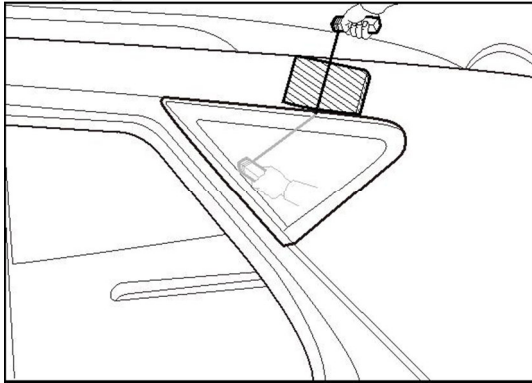

(۲) لچکی را از درون قاب خود جدا کنید و بیرون بیاورید.

△ **هشدار:** این مرحله از کار نیاز به دو نفر دارد.

# دیجیتال خودرو

شرکت دیجیتال خودرو سامانه (مسئولیت محدود)

اولین سامانه دیجیتال تعمیرکاران خودرو در ایران



بستن

۱. مراحل نصب شیشه لچکی عقب

(۱) سطح شیشه را تمیز کنید.

(۲) درپوش تیوب چسب ماستیکی توصیه شده را باز کنید و تیوب چسب را فشار دهید تا قطر چسب خروجی به ۸ میلیمتر برسد.

(۳) چسب ماستیکی را بطور پیوسته و یکنواخت در اطراف شیشه اعمال کنید.

(۴) شیشه لچکی را به کمک گیره چسبانکی در محل خود نصب کنید.

(۵) ۲۴ ساعت زمان لازم است تا چسب ماستیکی کاملاً خشک شود.

(۶) برای تست و بررسی نشستی شیشه لچکی بر روی آن آب بریزید. در صورت وجود نشستی شیشه را خشک کنید و منافذ را توسط چسب پر کنید.

در صورتیکه نشستی بر طرف نشد، شیشه را جدا کرده و مراحل چسباندن را مجدد تکرار کنید.

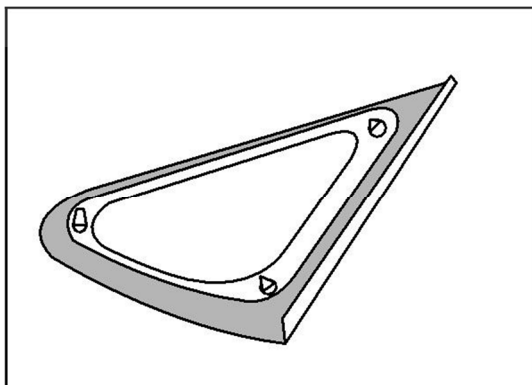



**باله عقب****ابزار مخصوص (ندارد)****باز کردن**

۱. درب صندوق عقب را باز کنید.
۲. قاب بالایی درب صندوق عقب را باز کنید. (به قسمت "باز کردن قاب بالایی درب صندوق عقب" مراجعه کنید).
۳. مراحل باز کردن باله عقب

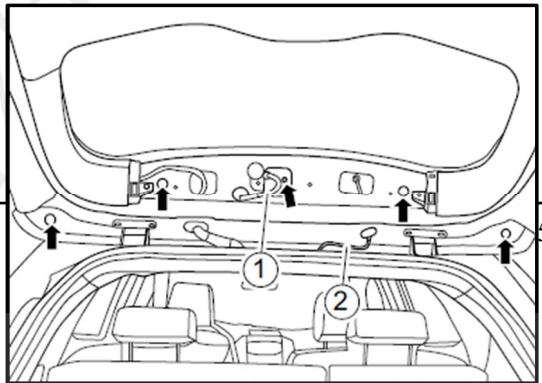

- ۱) کانکتور چراغ ترمز سوم را جدا کنید.
- ۲) شلنگ آبپاش شیشه عقب را جدا کنید.
- ۳) ۵ مهره نگهدارنده باله عقب را باز کنید و باله را جدا کنید.

**دیجیتال خودرو**

شرکت دیجیتال خودرو سامانه (مسئولیت محدود)

اولین سامانه دیجیتال تعمیرکاران خودرو در ایران

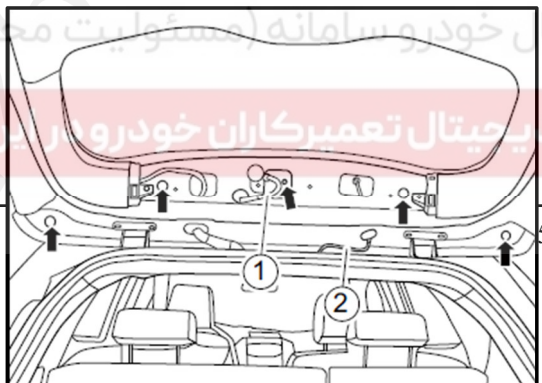
**بستن**

۱. مراحل بستن باله عقب
۱. سیم کشی چراغ ترمز سوم و شلنگ آبپاش شیشه عقب را از درون سوراخ های تعبیه شده در باله عقب عبور دهید.
۲. کانکتور چراغ ترمز سوم را وصل کنید.
۳. شلنگ آبپاش شیشه عقب را وصل کنید.
۴. ۵ مهره نگهدارنده باله عقب را ببندید.

**قاب بیرونی درب صندوق عقب****ابزار مخصوص (نیاز ندارد)****باز کردن**

۱. قاب بالایی درب صندوق عقب را باز کنید. (به قسمت "باز کردن قاب بالایی درب صندوق عقب" مراجعه کنید).
۲. مراحل باز کردن قاب درب صندوق عقب ۳ مهره نگهدارنده قاب درب صندوق را باز کنید.

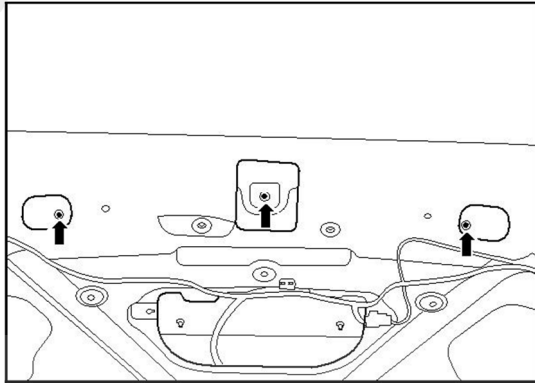

۱) کانکتور چراغ پلاک عقب را جدا کنید و سپس قاب درب صندوق

عقب را جدا کنید.

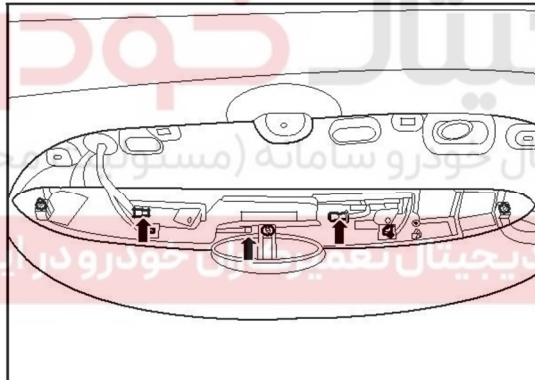

بستن

۱. مراحل بستن قاب بیرونی درب صندوق عقب.

۱) کانکتور چراغ پلاک عقب را وصل کنید.

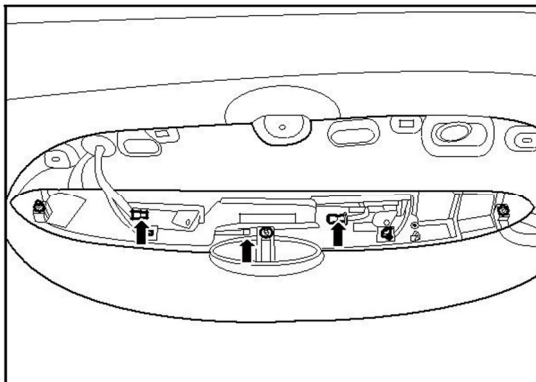

۲) ۳ مهره نگهدارنده قاب درب صندوق عقب را ببندید.

گشتاور بستن ۵-۷ N.m

۲. قاب بالایی درب صندوق عقب را نصب کنید.

۳. درب صندوق عقب را ببندید.

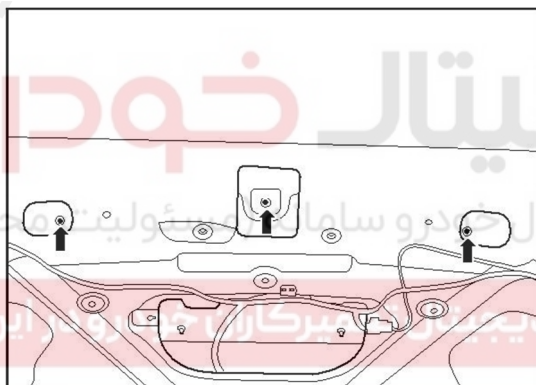

دیجیتال خودرو  
شرکت دیجیتال خودرو سامان سیستم‌های خودرو (محدود)  
اولین سامانه دیجیتال در ایران

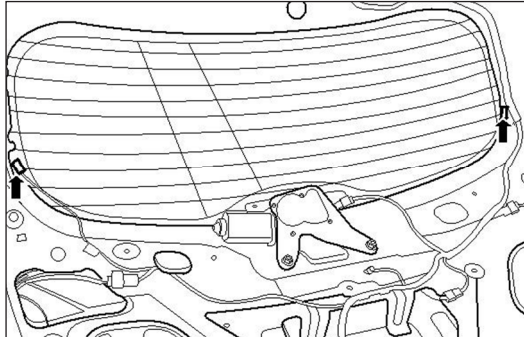
**شیشه عقب****ابزار مخصوص (ندارد)****باز کردن**

۱. ترمینال منفی باتری را جدا کنید.
۲. تیغه برف پاک کن عقب را باز کنید. (به بخش "باز کردن تیغه برف پاک کن عقب" مراجعه کنید).
۳. باله عقب را باز کنید. (به بخش "باز کردن باله عقب" مراجعه کنید).

۴. مراحل باز کردن شیشه عقب کانکتورهای گرمکن شیشه عقب را جدا کنید.

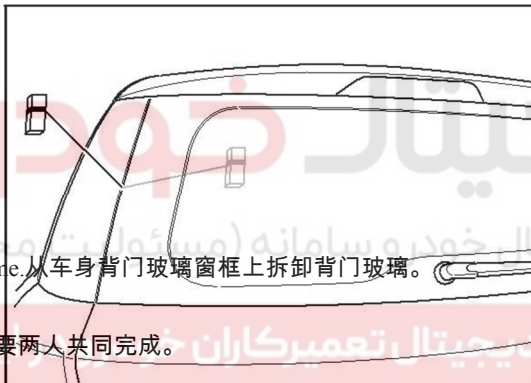

(۱) چسب شیشه عقب را به کمک سیم فلزی ببرید.

(۲) دو سر سیم فلزی را به دور دو تکه چوب بپیچید و مراحل برش چسب را به کمک فردی دیگر انجام دهید.

(۳) شیشه عقب را جدا کنید.

**△ هشدار:** انجام این مرحله نیاز به دو نفر دارد.

(۴) چسب باقیمانده محل نصب شیشه عقب را به کمک ابزاری تیز بتراشید.

(۵) به کمک تکه ای پارچه بدون پرز آغشته به محلول آب و الکل صنعتی (نسبت ۵۰درصد) حاشیه شیشه را تمیز کنید.

## بستن

۱. مراحل نصب شیشه عقب

(۱) درپوش تیوب چسب ماستیکی توصیه شده را باز کنید. تیوب را فشار دهید تا مقداری چسب از آن خارج شود و قطر چسب به ۸ میلیمتر برسد.

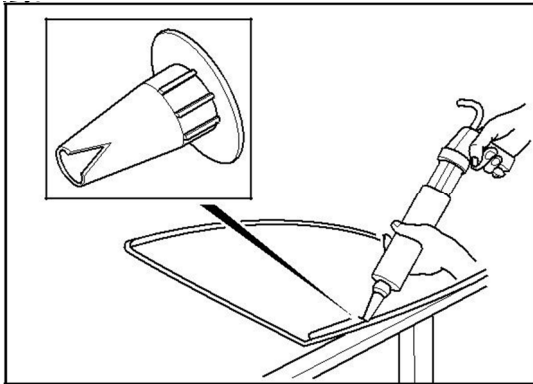

(۲) حاشیه شیشه را بطور پیوسته و یکنواخت به چسب ماستیکی آغشته کنید.

(۳) به کمک فردی دیگر و با استفاده از گیره های چسبانکی شیشه عقب را نصب کنید.

(۴) شیشه را کمی فشار دهید و سپس آنرا به کمک نوار چسب در چندین نقطه به بدنه بچسبانید.

(۵) ۲۴ ساعت اجازه دهید تا چسب ماستیکی خشک شود.

(۶) برای بررسی وجود نشئی بر روی شیشه آب بریزید. در صورت وجود نشئی محل مورد نظر را با چسب پر کنید. در صورتیکه به این روش نشئی بر طرف نشد، شیشه را جدا کنید و مراحل نصب را مجدد تکرار کنید.

(۷) کانکتورهای گرمکن شیشه عقب را وصل کنید.

۲. باله عقب را ببندید.

۳. تیغه برف پاک کن عقب را ببندید.

۴. ترمینال منفی باتری را ببندید.

## صندلی ها

- ۲.....بررسی اجمالی
- ۲.....ساختار کلی
- ۳.....گشتاورهای بستن
- ۳.....نکات مربوط به نگهداری و تعمیرات
- ۴.....صندلی های جلو
- ۴.....ابزار مخصوص (ندارد)
- ۴.....باز کردن
- ۵.....بستن
- ۷.....صندلی های عقب
- ۷.....ابزار مخصوص (ندارد)
- ۷.....باز کردن
- ۹.....بستن

# دیجیتال خودرو

شرکت دیجیتال خودرو سامانه (مسئولیت محدود)

اولین سامانه دیجیتال تعمیرکاران خودرو در ایران



بررسی اجمالی

ساختار کلی

جانمایی صندلی ها

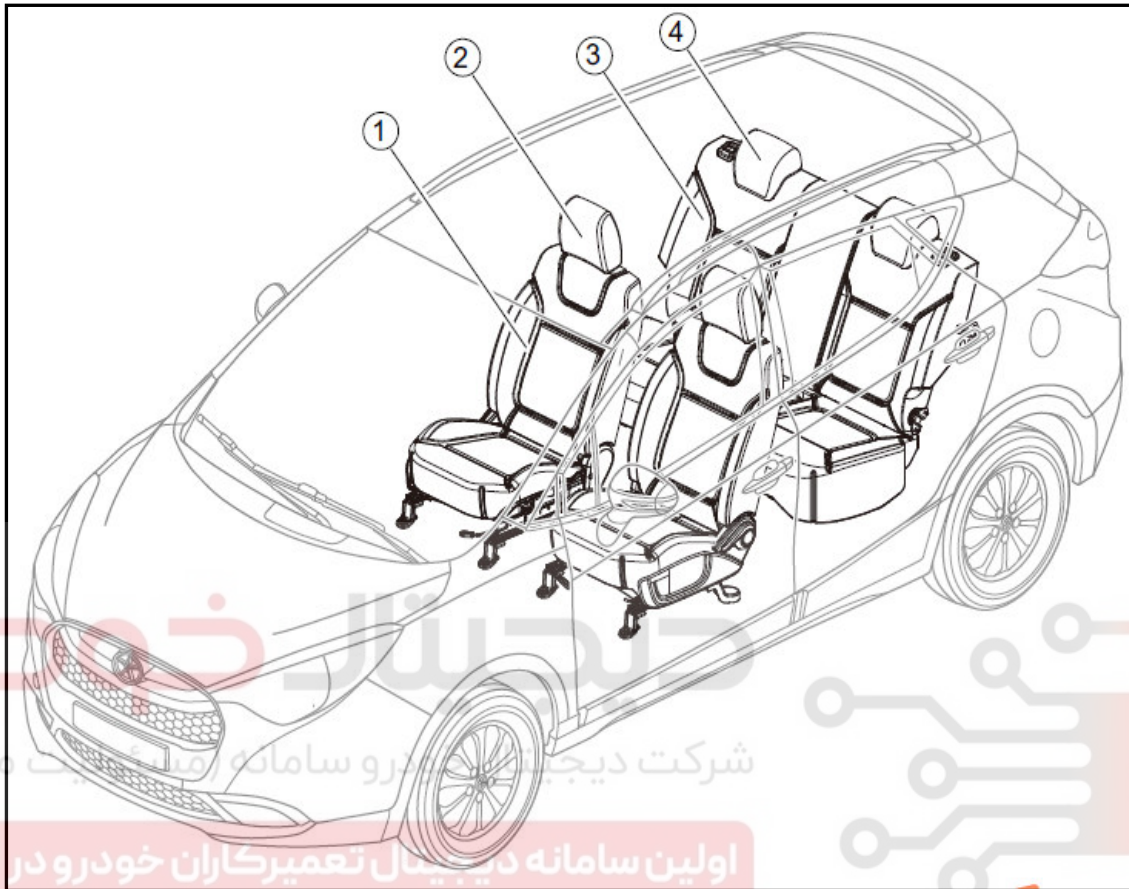

۱. صندلی جلو

۲. پشت سری صندل جلو

۳. صندلی عقب

۴. پشت سری صندلی عقب

## گشتاورهای بستن

گشتاور (N.m)	مورد	ردیف
6-7	پیچ های درپوش پایه های عقب صندلی جلو	۱
45-55	پیچ های صندلی جلو	۲
45-55	پیچ های لولای پشتی صندلی عقب	۳
45-55	پیچ های نگهدارنده تشک صندلی عقب	۴

## نکات مربوط به نگهداری و تعمیرات

۱. پیچ های نگهدارنده صندلی ها را به ترتیب ببندید.
۲. صندلی را به عقب هل دهید تا در انتهای کورس حرکتی خود قرار گیرد و وضعیت قفل شدن آن را بر روی هر دو ریل بررسی کنید. سپس بطور موقت پیچ های پایه های جلویی را ببندید.
۳. درپوش های پایه های عقب را ببندید.
۴. صندلی را به جلو هل دهید تا در انتهای کورس حرکتی خود قرار گیرد و وضعیت قفل شدن آن را بر روی هر دو ریل را بررسی کنید. سپس بطور موقت پیچ های پایه های عقبی را ببندید.
۵. مجددا صندلی را به عقب هل دهید و پیچ های پایه های جلویی را کامل و با گشتاور تعیین شده ببندید. حرکت روان صندلی به جلو و عقب را بر روی ریل ها بررسی کنید و از قفل شدن آن اطمینان حاصل کنید.
۶. قلاب های آسیب دیده و خراب تشک صندلی عقب را تعویض کنید.
۷. مراحل بستن پیچ ها و مهره های صندلی ها را به ترتیب دنبال کنید.
۸. حرکت صحیح پشتی صندلی ها جلو و پشتی تاشو صندلی عقب را بررسی کنید.

اولین سامانه دیجیتال تعمیرکاران خودرو در ایران



## صندلی های جلو

ابزار مخصوص (ندارد)

## باز کردن

۱. مراحل باز کردن پشت سری صندلی جلو

(۱) دکمه تنظیم ارتفاع پشت سری را به داخل فشار دهید و پشت سری را بیرون بکشید.

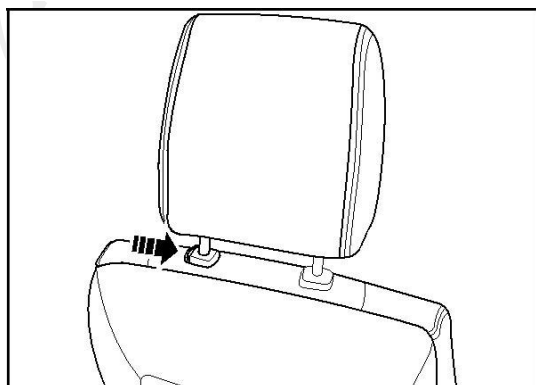

۲. مراحل باز کردن صندلی های جلو

(۱) دو پیچ نگهدارنده پایه های جلو صندلی را باز کنید.

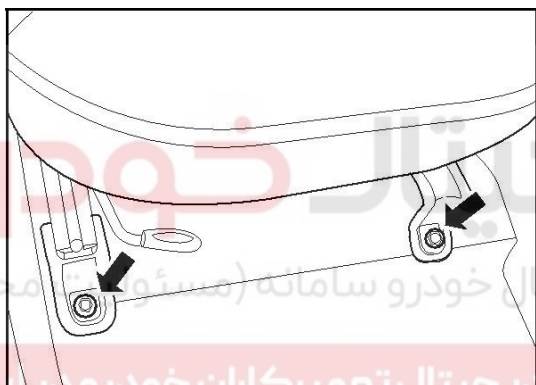

(۲) صندلی را به جلو هل دهید. پیچ های درپوش پایه های عقب

صندلی را باز کنید و درپوش ها را جدا کنید.

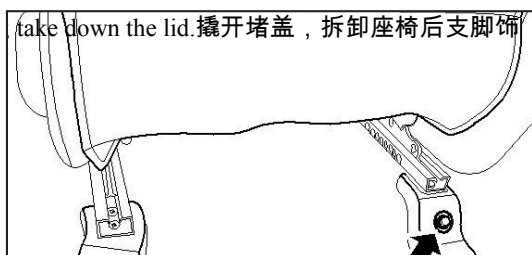

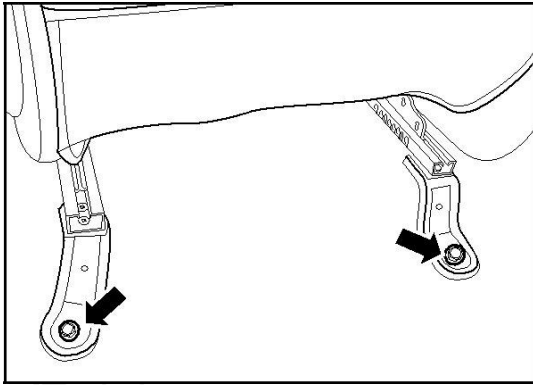

(۳) دو پیچ نگهدارنده پایه های عقب صندلی را باز کنید.

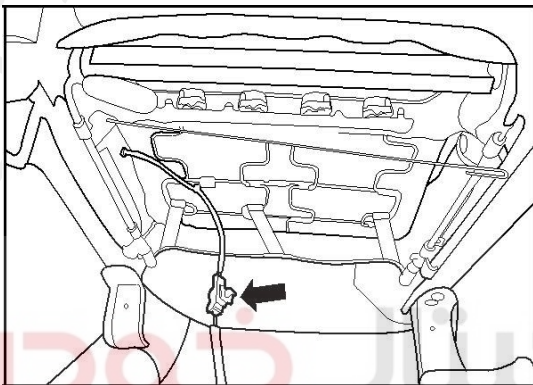

(۴) کانکتور سیم متصل به انتهای صندلی را جدا کنید.

دیجیتال خودرو  
شرکت دیجیتال خودرو سامانه (مسئولیت محدود)

بستن

۱. مراحل بستن صندلی های جلو

(۱) کانکتور سیم صندلی را وصل کنید. سوراخ های پایه های صندلی را با سوراخ های مربوطه در کف اتاق تنظیم کنید.

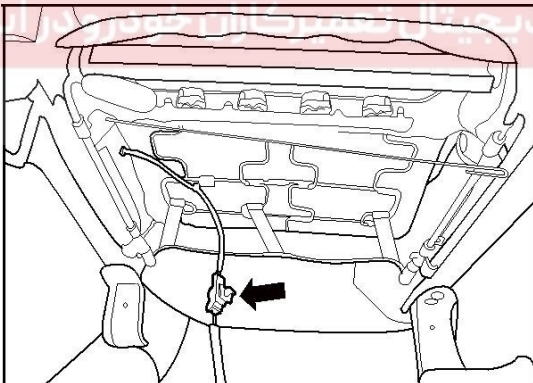

(۲) پیچ های پایه های عقب صندلی را به طور موقت ببندید. سپس

صندلی را به سمت عقب هل دهید و پیچ های پایه های جلو را ببندید. پیچ

های پایه های عقب را با گشتاور تعیین شده سفت کنید.

گشتاور بستن: 45-45 N.m

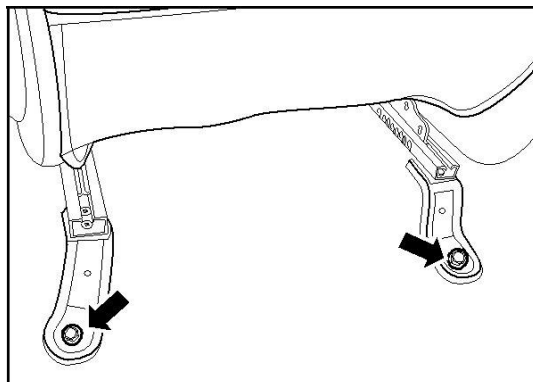

گشتاور بستن: 6-7 N.m

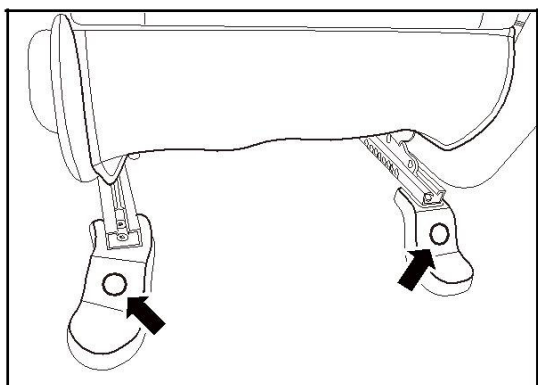

۲. مراحل بستن پشت سری صندلی جلو

(۱) دکمه تنظیم ارتفاع را به داخل فشار دهید، سپس پشت سری را

نصب کنید.

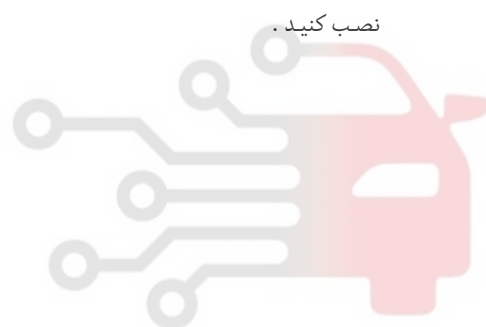
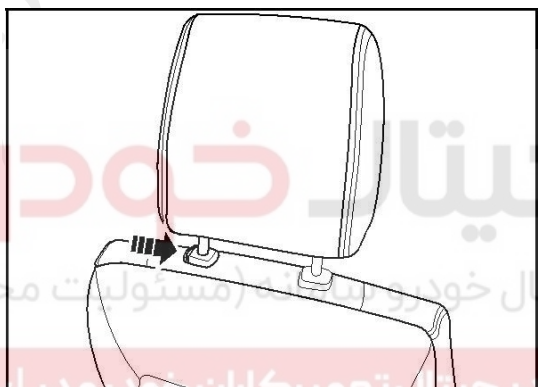

دیجیتال خودرو  
شرکت دیجیتال خودرو (مستولیت محدود)  
اولین سامانه دیجیتال تعمیرکاران خودرو در ایران

## صندلی های عقب

ابزار مخصوص (ندارد)

## باز کردن

۱. پشت سری های صندلی های عقب را در بیاورید. (به بخش "پشت سری صندلی جلو" مراجعه کنید).

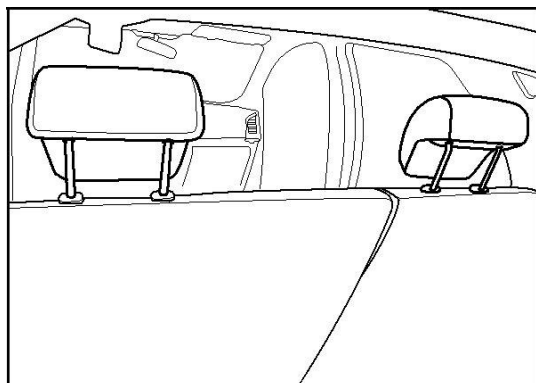

۲. مراحل باز کردن پشتی صندلی سمت راست

- (۱) اهرم صندلی را فشار دهید تا پشتی آزاد شود، سپس پشتی صندلی را بخواهید.

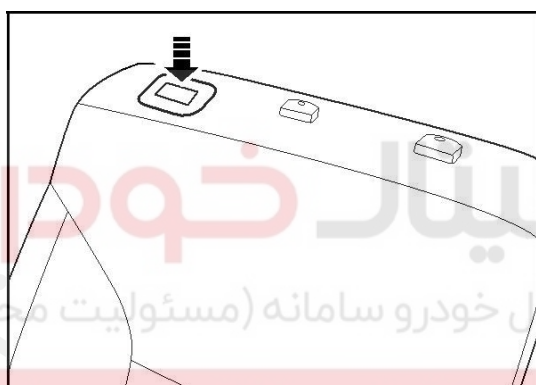

دیجیتال خودرو  
شرکت دیجیتال خودرو سامانه (مسئولیت محدود)  
اولین سامانه دیجیتال تعمیرکاران خودرو در ایران

- (۲) ۲ پیچ نگهدارنده پشتی صندلی را باز کنید و پشتی را جدا کنید.

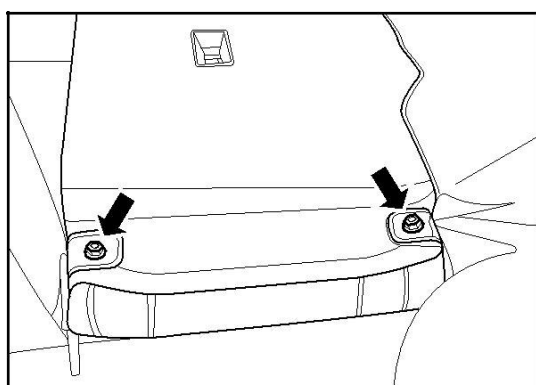

۳. مراحل باز کردن پشتی صندلی سمت چپ

(۱) اهرم صندلی را فشار دهید تا پشتی آزاد شود، سپس پشتی صندلی را بخواهید.

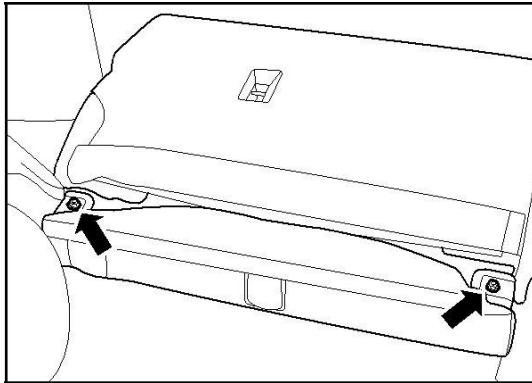

(۲) پیچ نگهدارنده پشتی صندلی را باز کنید و پشتی را جدا کنید.

۴. مراحل باز کردن تشک صندلی های عقب

(۱) روکش چرخ زاپاس را بردارید و سپس پیچ های نگهدارنده در عقب تشک را باز کنید.

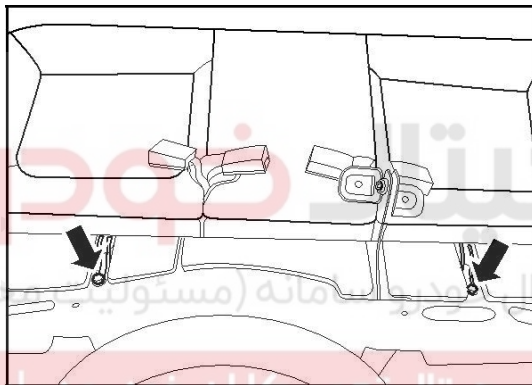

(۲) قلاب های جلویی تشک را آزاد کنید و تشک را جدا کنید.

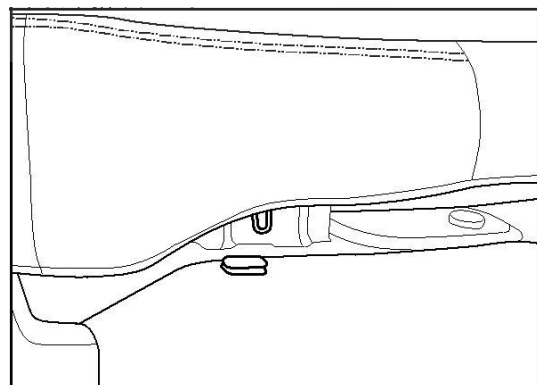

دیجیتال خودرو  
شرکت دیجیتال خودرو سامانه (مستوی) خودرو  
اولین سامانه دیجیتال تعمیرکاران خودرو در ایران

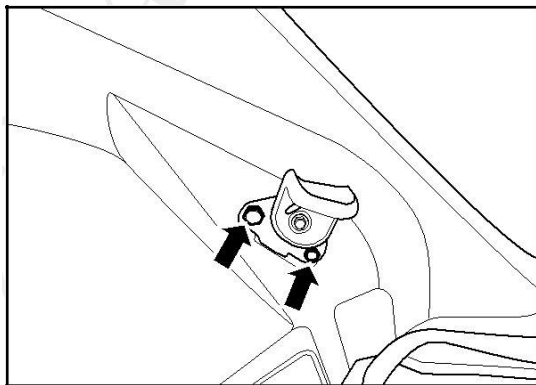

۵. پایه های پشتی صندلی را در هر دو طرف باز کنید.

(۱) ۲ پیچ لولاهای راست و چپ را باز کنید.

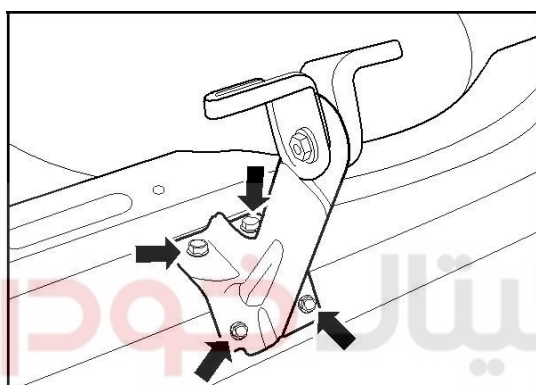

۶. مراحل باز کردن پایه مرکزی صندلی عقب

(۱) ۴ پیچ نگهدارنده پایه مرکزی صندلی را باز کنید و پایه را جدا کنید.

دیجیتال خودرو  
شرکت دیجیتال خودرو سامانه (مسئولیت محدود)



اولین سامانه دیجیتال تعمیرکاران خودرو در ایران

۱. مراحل بستن پایه مرکزی صندلی عقب

(۱) پایه را در محل خود نصب کنید و ۴ پیچ نگهدارنده آن را ببندید.

گشتاور بستن: 45-55 N.m

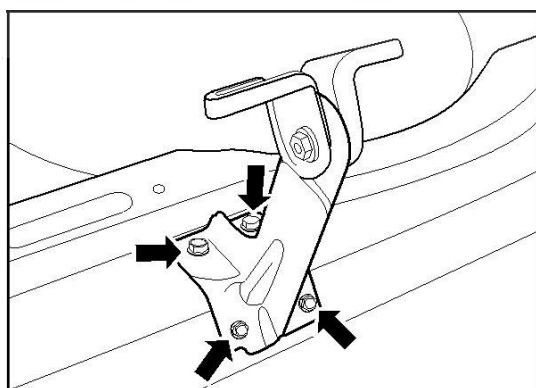

## ۲. مراحل بستن لولاهای پشتی صندلی عقب

(۱) لولاها را در محل خود نصب کنید و پیچ های آنها را ببندید.

گشتاور بستن: 45-55 N.m

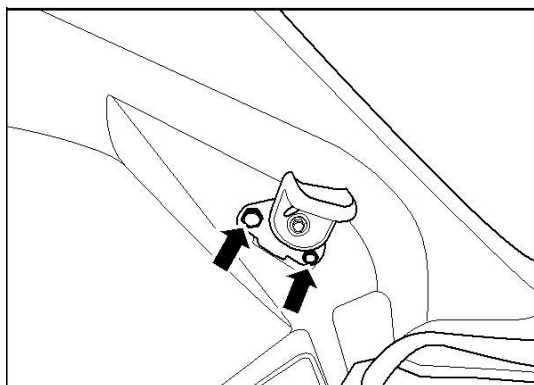

## ۳. مراحل بستن تشک صندلی های عقب

(۱) تشک را در محل خود نصب کنید و قلابهای جلوی تشک را جا

بزنید. سپس پیچ های عقب تشک را ببندید.

گشتاور بستن: 45-55 N.m

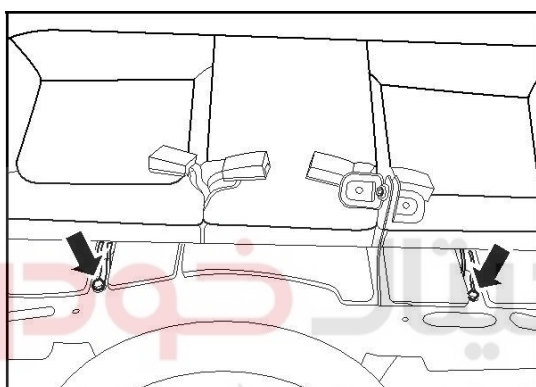

## ۴. مراحل بستن پشتی سمت چپ صندلی عقب

(۱) پشتی را بر روی تشک قرار دهید، سوراخ های پشتی را با سوراخ

های لولا و پایه تنظیم کنید و سپس پیچ ها را ببندید.

گشتاور بستن: 45-55 N.m

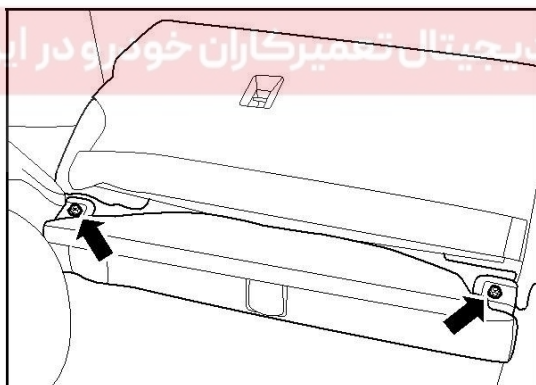

## ۵. مراحل بستن پشتی سمت راست صندلی عقب

(۱) پشتی را بر روی تشک قرار دهید، سوراخ های پشتی را با سوراخ

های لولا و پایه تنظیم کنید و سپس پیچ ها را ببندید.

گشتاور بستن: 45-55 N.m

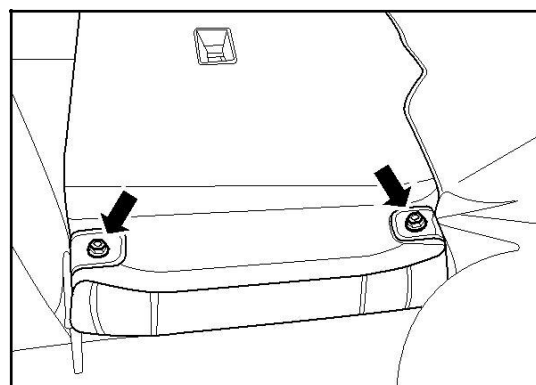

۶. پشت سری ها را نصب کنید

## دانشبورد

۱. بررسی اجمالی..... ۲
- (I) بررسی اجمالی ساختاری..... ۲
- (II) اندازه های گشتاور..... ۲
- (III) نکات تعمیراتی..... ۳
- II جعبه داشبورد..... ۳
- (I) ابزار مخصوص (ندارد)..... ۳
- (II) بازکردن..... ۳
- (III) بستن..... ۴
- III حفاظ پایین داشبورد..... ۵
- (I) ابزار مخصوص (ندارد)..... ۵
- (II) بازکردن..... ۵
- (III) بستن..... ۷
- IV داشبورد..... ۸
- (I) ابزار مخصوص (ندارد)..... ۸
- (II) بازکردن..... ۸
- (III) بستن..... ۱۰
- ۷ تیر عرضی داشبورد..... ۱۲
- (I) ابزار مخصوص (ندارد)..... ۱۲
- (II) بازکردن..... ۱۲
- (III) بستن..... ۱۴
- VI کنسول وسط..... ۱۵
- (I) ابزار مخصوص (ندارد)..... ۱۵
- (II) بازکردن..... ۱۵
- (III) بستن..... ۱۷

دیجیتال خودرو  
شرکت دیجیتال خودرو سامانه (مسئولیت محدود)

اولین سامانه دیجیتال تعمیرکاران خودرو در ایران



۱. بررسی اجمالی

(۱) بررسی اجمالی ساختاری

نمای کلی داشبورد

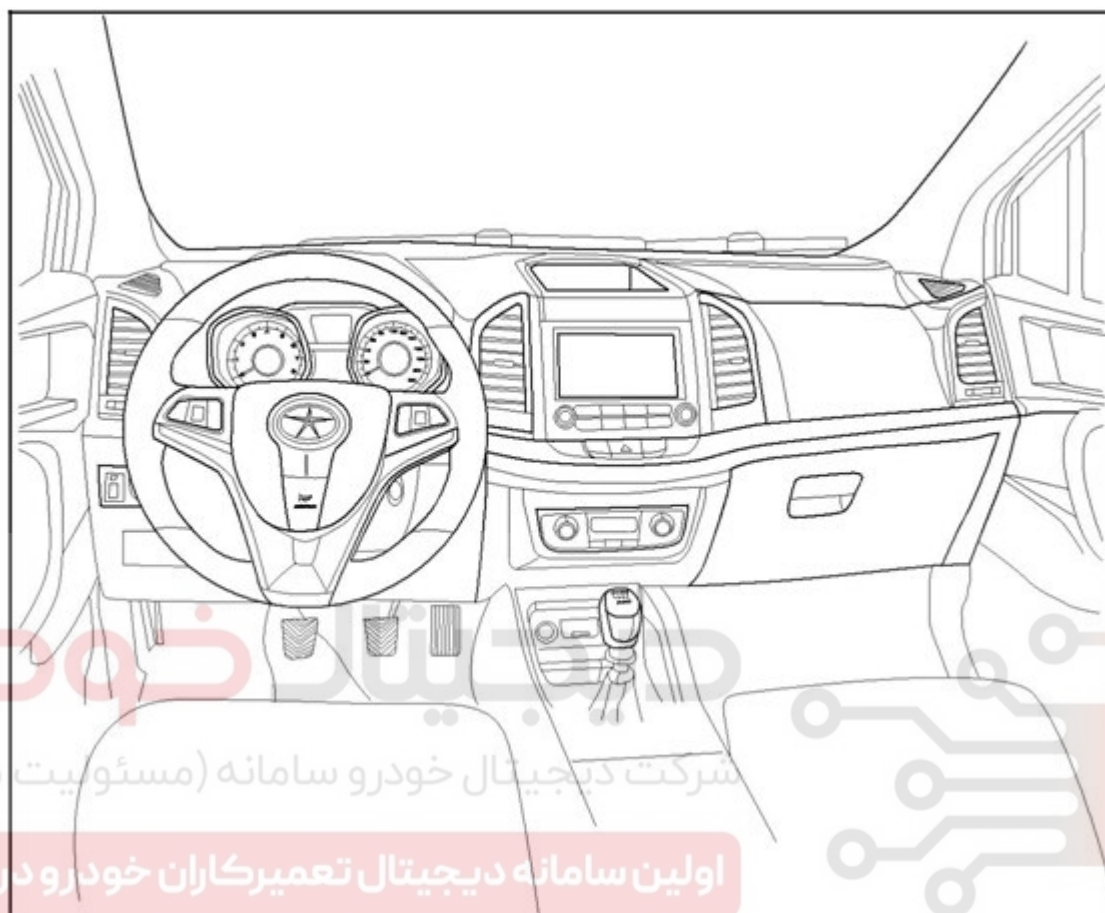

(۲) اندازه های گشتاور

شماره	موضوع	گشتاور (N.m)
1	پیچ ها و مهره های بدنه داشبورد	5
2	پیچ ها و مهره های تیرها و کف داشبورد	20
3	پیچ ها و مهره های تیرهای داشبورد و ستون A شکل (جلو)	20
4	پیچ های تیرها و پانل داشبورد	20

**(لا) نکات تعمیراتی**

۱. لطفا دستورالعمل های سیستم کیسه هوا را به شدت رعایت کنید، زیرا ممکن است باعث آسیب رساندن به خودرو و یا صدمات شخصی شود.
۲. کابل منفی باتری را جدا کنید و قبل از بازکردن اتصالات الکتریکی، حداقل یک دقیقه صبر کنید، در غیر این صورت ممکن است به خودرو آسیب می رسد.
۳. هنگام بازکردن و بستن قطعات، جهت جلوگیری از آسیب دیدن، آنها را با پارچه بپوشانید.
۴. هنگام بازکردن قاب ها و تریم های پلاستیکی، تیغه مسطح پیچ گوشتی را با پارچه یا نوار نازک بپوشانید.
۵. قطعات بدنه را در برابر آسیب دیدگی محافظت کنید.
۶. هنگام بستن تریم های بدنه، مطمئن شوید که خارهای نگهدارنده آن ها در سوراخ های ورق بدنه خودرو محکم شده اند، سپس آنها را با دقت در جای خود قرار دهید.
۷. در صورتی که یک نفر نتواند به طور کامل عمل بازکردن و بستن قطعات را انجام دهد، جهت انجام صحیح و کامل کار، به دو نفر نیاز است.
۸. هنگام بازکردن و بستن قاب ها، از اعمال نیروی بیش از حد خودداری کنید، زیرا ممکن است سبب تغییر شکل قطعات شود.

**II جعبه داشبورد****(I) ابزار مخصوص (ندارد)****(II) بازکردن**

۱. بازکردن جعبه داشبورد

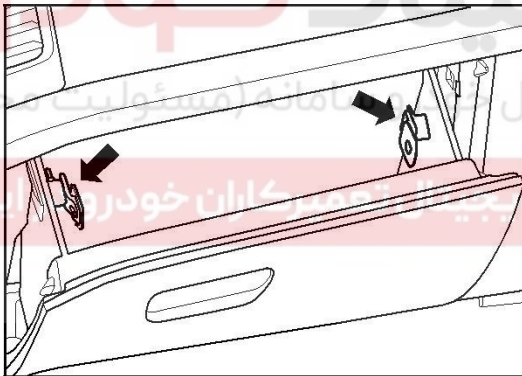

- (۱) درب جعبه داشبورد را باز کنید سپس اتصالات سمت چپ و راست آن و ضربه گیر را باز کنید. کنید.

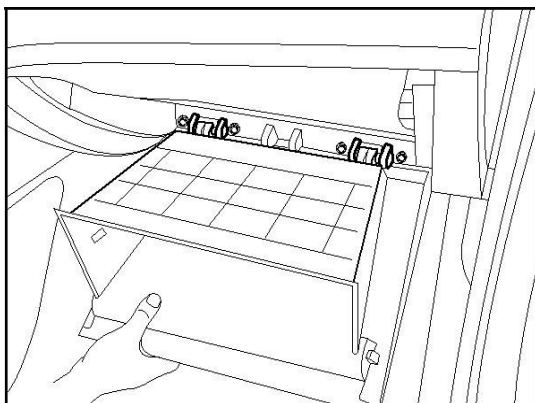

- (۲) جعبه داشبورد را به سمت پایین بچرخانید تا دهانه جعبه داشبورد مقابل دهانه بدنه قرار گیرد، سپس جعبه داشبورد را بیرون بیاورید.

**(للا) بستن**

۱. بستن جعبه داشبورد

(۱) ابتدا جعبه داشبورد را بخواهانیید به طوریکه دهانه جعبه داشبورد در راستای لولای بدنه قرار گیرد، جعبه داشبورد را به جلو هل دهید تا لولای بدنه داخل دهانه جعبه داشبورد به طور کامل جا رود.

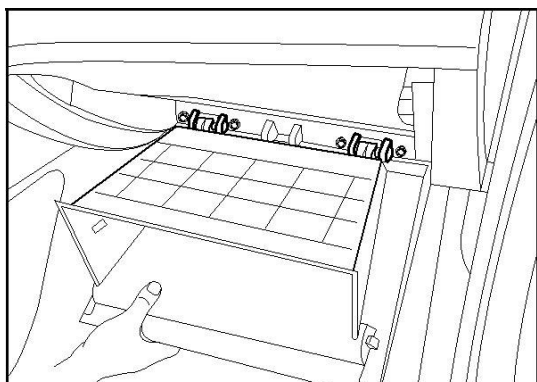

(۲) جعبه داشبورد را به سمت بالا بچرخانید تا طول دهانه آن برابر ۱۰۰ میلی متر شود. اتصالات سمت چپ و راست جعبه داشبورد را ببندید و ضربه گیر را باز کنید.

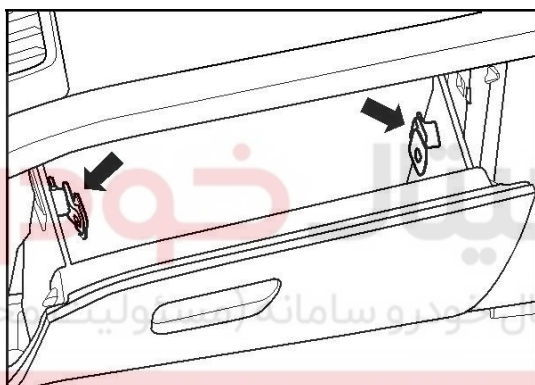

دیجیتال خودرو (سازمان ملی خودروسازی ایران)

اولین سامانه دیجیتال تعمیرکاران خودرو در ایران

**للا حفاظ پایین داشبورد**

(I) ابزار مخصوص (ندارد)

**(II) بازکردن**

۱. جعبه داشبورد را باز کنید. (بخش جعبه داشبورد را مطالعه کنید.)
۲. قاب محافظ پایه درب جلو سمت چپ را باز کنید. (بخش تریم محافظ پایه درب جلو را مطالعه کنید.)
۳. حفاظ زیر ستون A شکل را باز کنید. (بخش حفاظ زیر ستون A شکل را مطالعه کنید.)
۴. بازکردن نوار قاب سمت راست داشبورد
- (۱) پیچ های قاب سمت راست را باز کنید.

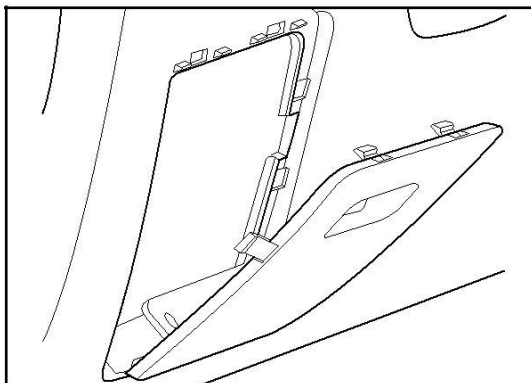
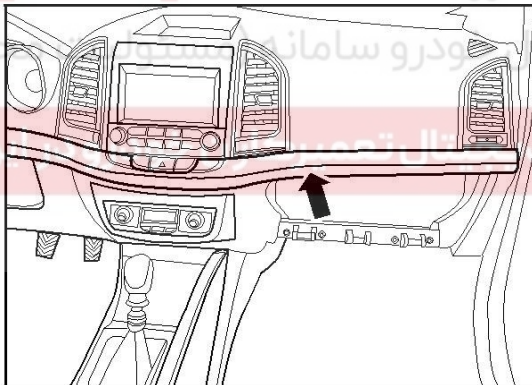
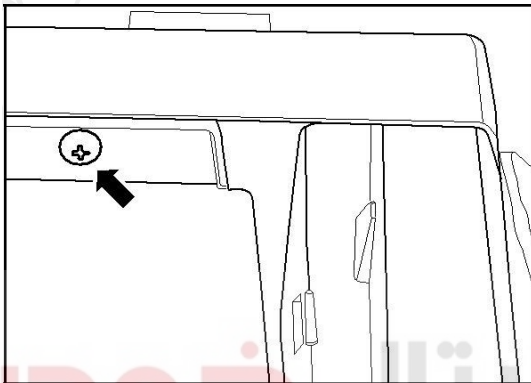

- (۲) بست های قاب سمت راست را از راست به چپ آزاد کنید و قاب را بیرون بکشید.

۵. باز کردن قاب سمت چپ پانل داشبورد
- (۱) قاب جعبه فیوز داخلی پایین سمت راننده را باز کرده و پایین بیاورید. جهت تعویض قاب سمت راست بازکردن جعبه داشبورد ضروری است.

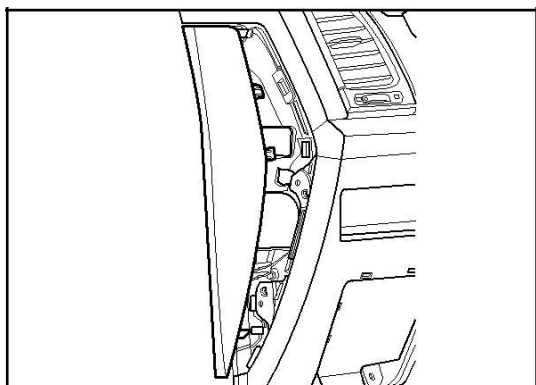

(۲) قسمتی از قاب را از داخل پانل داشبورد بیرون بکشید و سپس در راستای دهانه، تمام قاب را باز کنید.

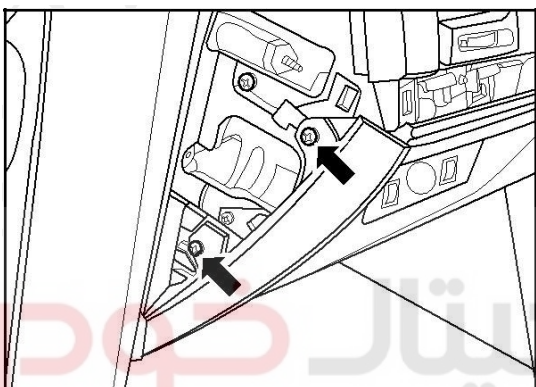

(۱) باز کردن قاب محافظ زیر داشبورد دو عدد پیچ سمت چپ قاب محافظ پایین را باز کنید.

(۲) دو عدد پیچ جعبه فیوز داخلی (۱) را باز کنید.

(۳) یک عدد پیچ سمت چپ قاب محافظ پایین (۲) را باز کنید.

(۴) پیچ بالا و پایین سمت راست قاب محافظ پایین (۳) را باز کرده و

قاب محافظ پایین را بیرون بیاورید.

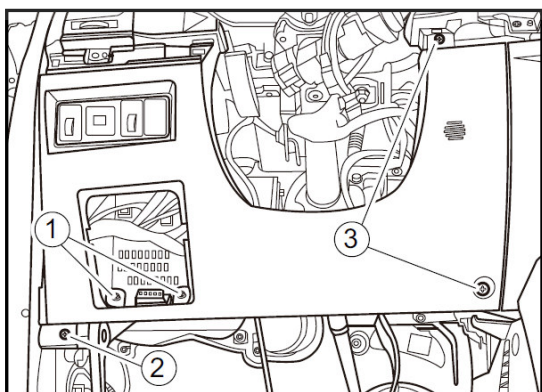



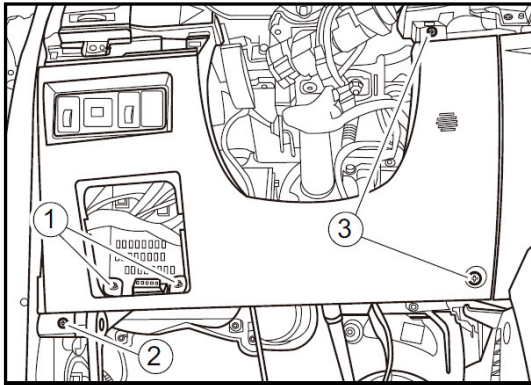

(للا) بستن

۱. بستن قاب محافظ پایین داشبورد
  - (۱) قاب محافظ پایین را ببندید و دو عدد پیچ بالا و پایین سمت راست قاب محافظ پایین (۳) را ببندید.
  - گشتاور سفت کردن: 3~5 N.m
  - (۲) جعبه فیوز داخلی (۱) را ببندید و سفت کنید.
  - گشتاور سفت کردن: 3~5 N.m
  - (۳) پیچ های سمت چپ قاب محافظ پایین (۲) را بسته و سفت کنید.
  - گشتاور سفت کردن: 3~5 N.m
  - (۴) دو عدد پیچ بالا و پایین لبه سمت چپ قاب محافظ پایین (۳) را بسته و سفت کنید.
  - گشتاور سفت کردن: 5~7 N.m

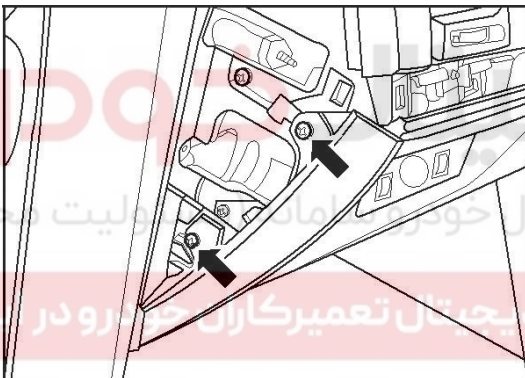

۲. بستن قاب پانل سمت چپ داشبورد
  - (۱) قاب پانل سمت چپ داشبورد را ببندید و پیچ را سفت کنید.

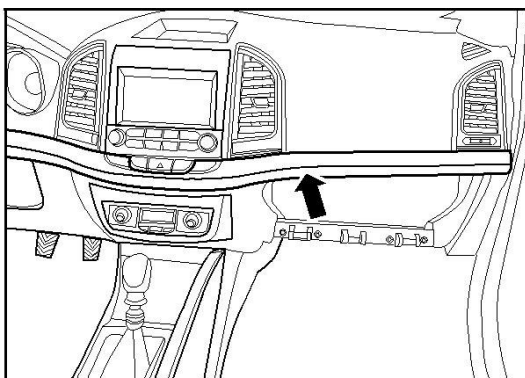

۳. بستن نوار قاب سمت راست داشبورد
  - (۱) نوار قاب را ببندید و پیچ های سمت راست قاب را سفت کنید.
  - گشتاور سفت کردن: 3~5 N.m
۴. حفاظ پایین ستون A شکل را ببندید.
۵. قاب محافظ پایه درب جلو را ببندید.
۶. جعبه داشبورد را ببندید.

## ۱۷ داشبورد

## (۱) ابزار مخصوص (ندارد)

## (۲) بازکردن

۱. قاب محافظ پایه درب جلو را باز کنید. (بخش قاب محافظ پایه درب جلو را مطالعه کنید.)
۲. حفاظ پایین ستون A شکل را باز کنید. (بخش حفاظ پایین ستون A شکل را مطالعه کنید.)
۳. ایربرگ سمت راننده را باز کنید. (بخش ایربرگ راننده را مطالعه کنید.)
۴. قاب ستون فرمان را باز کنید. (بخش قاب ستون فرمان را مطالعه کنید.)
۵. حفاظ پایین داشبورد را باز کنید. (بخش حفاظ پایین داشبورد را مطالعه کنید.)
۶. غربیلک فرمان را باز کنید. (بخش غربیلک فرمان را مطالعه کنید.)
۷. فنر ساعتی را باز کنید. (بخش فنر ساعتی را مطالعه کنید.)
۸. سوئیچ راهنما و چراغ را باز کنید. (بخش قطعات سوئیچ را مطالعه کنید.)
۹. صفحه کیلومتر را باز کنید. (بخش صفحه کیلومتر را مطالعه کنید.)
۱۰. ستون فرمان را باز کنید. (بخش ستون فرمان را مطالعه کنید.)
۱۱. جعبه داشبورد را باز کنید. (بخش جعبه داشبورد را مطالعه کنید.)
۱۲. کنسول وسط را باز کنید. (بخش کنسول وسط را مطالعه کنید.)
۱۳. نوار قاب سمت راست را باز کنید. (بخش نوار قاب سمت راست را مطالعه کنید.)
۱۴. خروجی هوای داشبورد را باز کنید. (بخش خروجی هوای داشبورد را مطالعه کنید.)
۱۵. پخش خودرو را باز کنید. (بخش پخش MP5 را مطالعه کنید.)
۱۶. کنترل کننده تهویه هوا را باز کنید. (بخش کنترل کننده تهویه هوا را مطالعه کنید.)
۱۷. قاب محافظ بالای ستون A جلو را باز کنید. (بخش قاب محافظ بالای ستون A شکل را مطالعه کنید.)
۱۸. سنسور شرایط هوای محیط خودرو را باز کنید. (بخش سنسور شرایط هوای محیط خودرو را مطالعه کنید.)
۱۹. براب بازکردن رام عرضی پشت داشبورد.

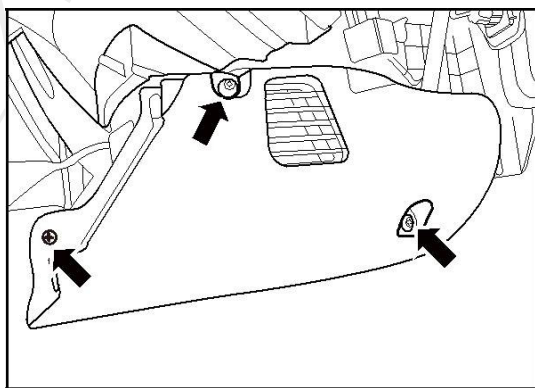

- (۱) هشت عدد پیچ بین رام عرضی و ستون جلو را باز کنید.
- (۲) دو عدد پیچ رام به کف اتاق را باز کنید.
- (۳) یک عدد پیچ بین رام و داشبورد را باز کنید.
- (۴) کیسه هوای سمت شاگرد را پیاده کنید.
- (۵) سیم کشی به پشت داشبورد را آزاد کنید و رام را پیاده کنید.

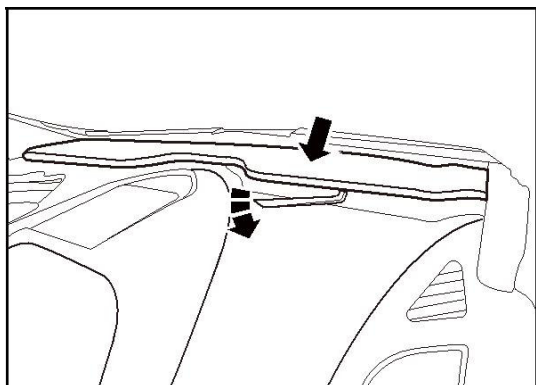

۲۰. باز کردن قاب جلوی پنل داشبورد

(۱) قلاب های متصل به قاب جلو و داشبورد را بالا ببرید و قاب جلو را باز کنید.

۲۱. بازکردن بدنه داشبورد

⚠ هشدار: هنگام بازکردن بدنه داشبورد، یک نفر کمکی باید بدنه داشبورد را نگه دارد.

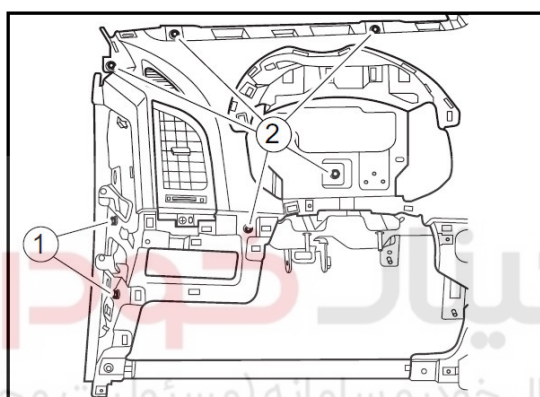

(۱) دو عدد پیچ (۱) و پنج عدد پیچ (۲) مربوط به سمت چپ داشبورد را که در شکل نشان داده شده است، باز کنید.

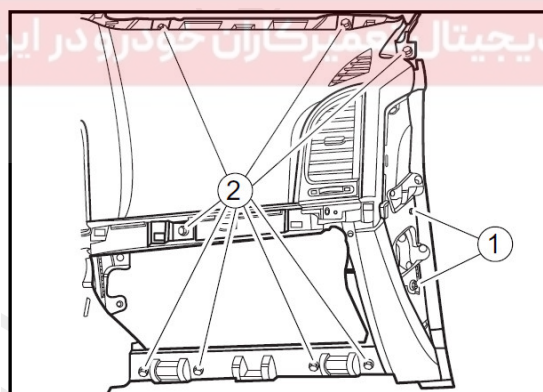

(۲) دو عدد پیچ (۱) و هشت عدد پیچ (۲) مربوط به سمت راست داشبورد را که در شکل نشان داده شده است، باز کنید و سپس داشبورد را بیرون بکشید.

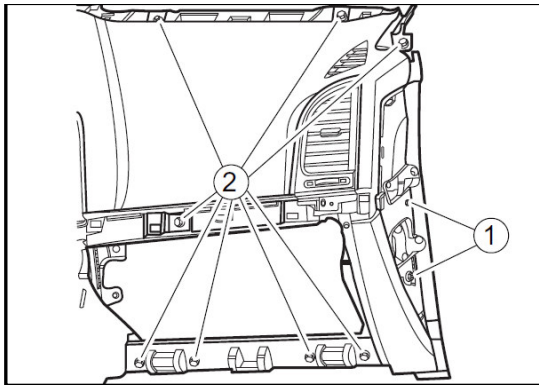

**(للا بستن)**

۱. بستن داشبورد

۱) بدنه داشبورد را ببندید و دو عدد پیچ (۱) و هشت عدد پیچ (۲) مربوط به سمت راست پانل قاب بالا را که در شکل نشان داده شده است، سفت کنید.

گشتاور سفت کردن: 5 N.m

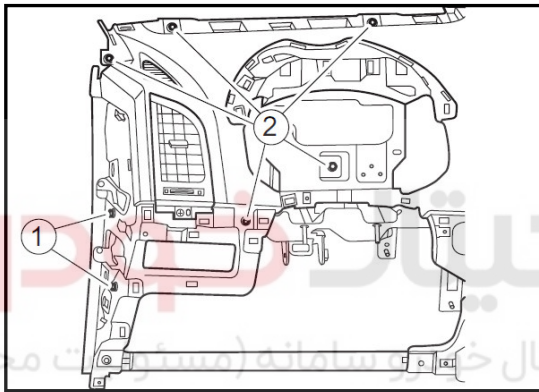

۲) دو عدد پیچ (۱) و پنج عدد پیچ (۲) مربوط به سمت چپ داشبورد را که در شکل نشان داده شده است، سفت کنید.

گشتاور سفت کردن: 5 N.m

دیجیتال خودرو سامانه (مسئولیت محدود)  
شرکت دیجیتال خودرو سامانه (مسئولیت محدود)

اولین سامانه دیجیتال تعمیرکاران خودرو در ایران



۲. بستن قاب جلوی داشبورد

۱) قاب جلو را ببندید و آن را به قاب داشبورد قفل کنید.

۳. بستن قاب الحاقی جلو

۱) قاب الحاقی جلو را ببندید و پیچ ها و دو عدد قلاب (سگک) قاب الحاقی را سفت کنید.

گشتاور سفت کردن: 3~5 N.m

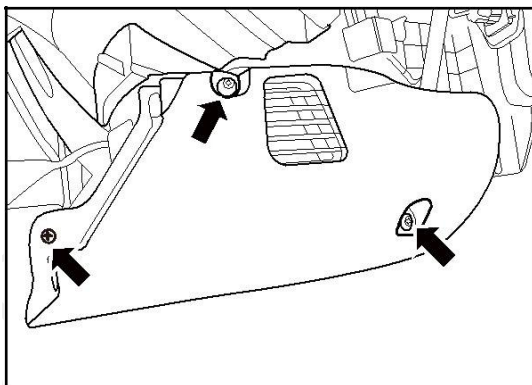

- ۴. سنسور شرایط هوای بیرون خودرو را ببندید.
- ۵. قاب محافظ بالای ستون A جلو را ببندید.
- ۶. کنترل کننده تهویه هوا را ببندید.
- ۷. پخش خودرو را ببندید..
- ۸. خروجی هوای داشبورد را ببندید.
- ۹. حفاظ پایین داشبورد را ببندید.
- ۱۰. نوار قاب سمت راست را ببندید.
- ۱۱. کنسول وسط را ببندید.
- ۱۲. جعبه داشبورد را ببندید.
- ۱۳. نوار قاب سمت چپ را ببندید.
- ۱۴. ستون فرمان را ببندید.
- ۱۵. صفحه کیلومتر را ببندید.
- ۱۶. قطعات سوئیچ را ببندید.
- ۱۷. فنر ساعتی را ببندید.
- ۱۸. غریبک فرمان را ببندید.
- ۱۹. قاب ستون فرمان را ببندید.



# دیجیتال خودرو

شرکت دیجیتال خودرو سامانه (مسئولیت محدود)

اولین سامانه دیجیتال تعمیرکاران خودرو در ایران

## ۷ تیر عرضی داشبورد

## (I) ابزار مخصوص (ندارد)

## (II) بازکردن

۱. قاب محافظ پایه درب جلو را باز کنید. (بخش قاب محافظ پایه درب جلو را مطالعه کنید.)
۲. حفاظ پایین ستون A جلو را باز کنید. (بخش حفاظ پایین ستون A شکل را مطالعه کنید.)
۳. ایربیگ سمت راننده را باز کنید. (بخش ایربیگ سمت راننده را مطالعه کنید.)
۴. قاب ستون فرمان را باز کنید. (بخش قاب ستون فرمان را مطالعه کنید.)
۵. حفاظ پایین داشبورد را باز کنید. (بخش حفاظ پایین داشبورد را مطالعه کنید.)
۶. غربیلک فرمان را باز کنید. (بخش غربیلک فرمان را مطالعه کنید.)
۷. فنر ساعتی را باز کنید. (بخش فنر ساعتی را مطالعه کنید.)
۸. قطعات سوئیچ را باز کنید. (بخش غربیلک فرمان را مطالعه کنید.)
۹. صفحه کیلومتر را باز کنید. (بخش صفحه کیلومتر را مطالعه کنید.)
۱۰. ستون فرمان را باز کنید. (بخش ستون فرمان را مطالعه کنید.)
۱۱. جعبه داشبورد را باز کنید. (بخش جعبه داشبورد را مطالعه کنید.)
۱۲. کنسول وسط را باز کنید. (بخش کنسول وسط را مطالعه کنید.)
۱۳. نوار قاب سمت راست را باز کنید. (بخش حفاظ پایین داشبورد را مطالعه کنید.)
۱۴. خروجی هوای داشبورد را باز کنید. (بخش جعبه داشبورد را مطالعه کنید.)
۱۵. پخش خودرو را باز کنید. (بخش پخش پخش MP5 را مطالعه کنید.)
۱۶. کنترل کننده تهویه هوا را باز کنید. (بخش کنترل کننده تهویه هوا را مطالعه کنید.)
۱۷. قاب محافظ بالای ستون A جلو را باز کنید. (بخش قاب محافظ بالای ستون A جلو را مطالعه کنید.)
۱۸. بدنه داشبورد را باز کنید. (بخش بدنه داشبورد را مطالعه کنید.)
۱۹. بازکردن تیر عرضی داشبورد

(۱) هشت عدد پیچ مربوط به سرهای تیر عرضی و ستون A شکل را باز کنید.

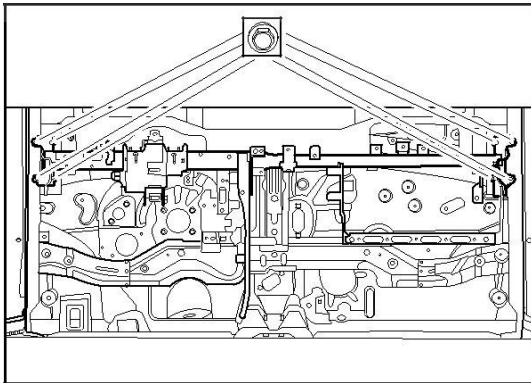



(۲) دو پیچ وسط تیر عرضی بر روی کف را باز کنید.

(۳) یک عدد پیچ جلوی تیر عرضی داشبورد را باز کنید.

(۴) تهویه هوا و مهره های بسته شده به تیر عرضی را باز کنید.

(۵) ایربگ سرنشین جلو و مهره های بسته شده به تیر عرضی را باز

کنید.

(۶) دسته سیم مربوط به سیم کشی داشبورد را جدا کرده و تیر عرضی

داشبورد را پایین بیاورید.

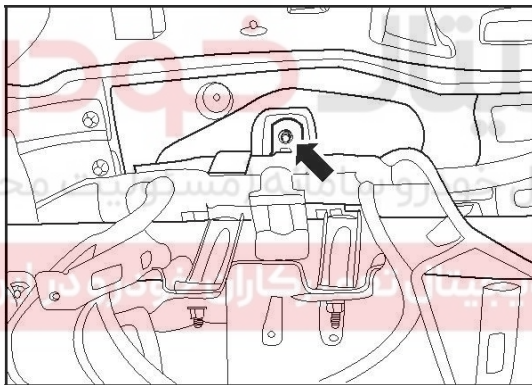

**(لا) بستن**

۱. بستن تیر عرضی داشبورد

(۱) تیر عرضی داشبورد را ببندید و کانکتور دسته سیم مربوط به سیم کشی را وصل کنید و بست دسته سیم را به تیر عرضی ببندید.

(۲) نگهدارنده سیستم تهویه هوا را ببندید و مهره های تیر عرضی را سفت کنید.

گشتاور سفت کردن: 5~7 N.m

(۳) ایربگ سرنشین جلو را ببندید و مهره های تیر عرضی را سفت کنید.

گشتاور سفت کردن: 5~7 N.m

(۴) پیچ جلوی عضو عرضی داشبورد را ببندید.

گشتاور سفت کردن: 20 N.m

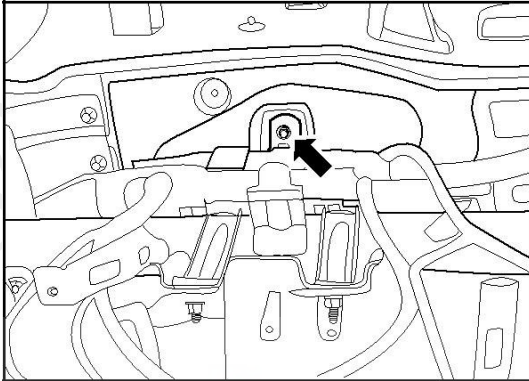

(۵) دو پیچ وسط تیر عرضی بر روی کف را ببندید.

گشتاور سفت کردن: 20 N.m

(۶) هشت عدد پیچ مربوط به سرهای تیر عرضی و ستون A جلو را ببندید.

گشتاور سفت کردن: 20 N.m

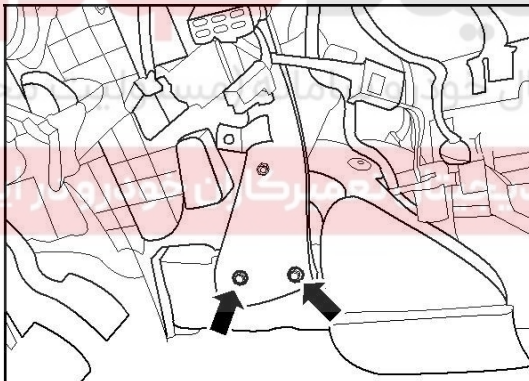

۲. بدنه داشبورد را ببندید.

۳. قاب محافظ بالای ستون A جلو را ببندید.

۴. کنترل کننده تهویه هوا را ببندید.

۵. پخش خودرو را ببندید.

۶. حفاظ پایین داشبورد را ببندید.

۷. نوار قاب سمت راست را ببندید.

۸. کنسول وسط را ببندید.

۹. جعبه داشبورد را ببندید.

۱۰. ستون فرمان را ببندید.

۱۱. صفحه کیلومتر را ببندید.

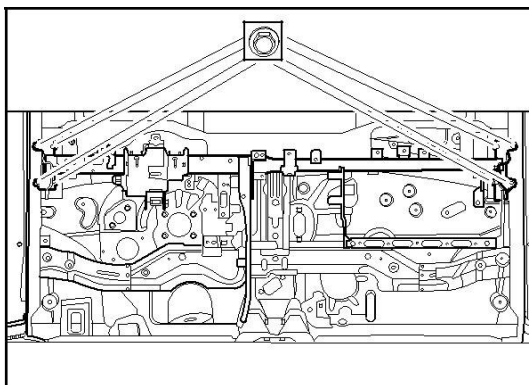

- ۱۲. کلید سوئیچ برف پاک‌کن و چراغ‌ها را ببندید.
- ۱۳. فنر ساعتی را ببندید.
- ۱۴. غریبک فرمان را ببندید.
- ۱۵. قاب ستون فرمان را ببندید.
- ۱۶. حفاظ پایین داشبورد را ببندید.
- ۱۷. قاب ستون فرمان را ببندید.
- ۱۸. ایربگ سمت راننده را ببندید.
- ۱۹. قاب محافظ پایین ستون A جلو را ببندید.
- ۲۰. قاب محافظ جلو را ببندید.

### ۷۱ کنسول وسط

(۱) ابزار مخصوص (ندارد)

(۲) بازکردن

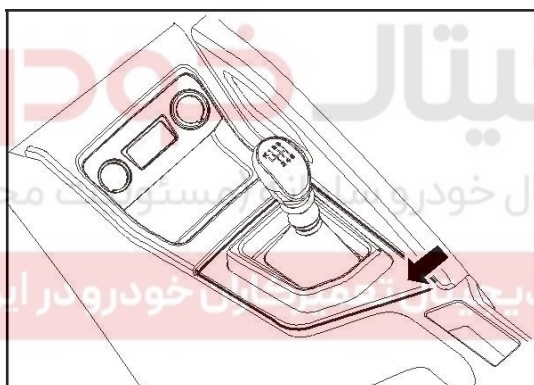

- ۱. بازکردن قاب اهرم تعویض دنده
- (۱) قاب اهرم تعویض دنده را بالا بکشید.



۲. بازکردن جعبه وسایل جلو

- (۱) اتصال جعبه وسایل و کنسول وسط را بلند کنید و سپس کانکتور دسته سیم مربوط به سیم کشی را جدا کنید و جعبه وسایل را پایین بیاورید.

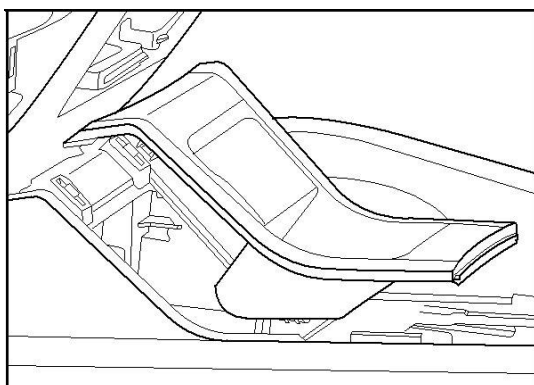



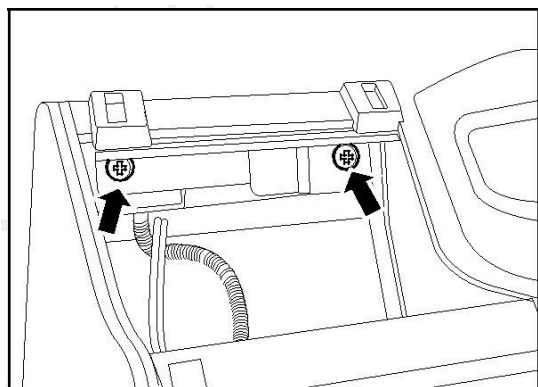

۳. بازکردن کنسول وسط  
 (۱) دو عدد پیچ جلوی داشبورد را باز کنید.

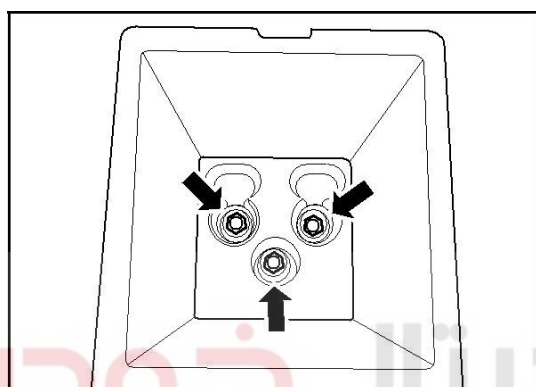

(۲) قاب بالای نقاط نگهدارنده عقب کنسول وسط را پایین بکشید و سه عدد پیچ قسمت عقب را باز کنید.

(۳) قلاب (سگک) پیچ های وسط قطعات زیر کنسول وسط را بالا بزنید و پیچ ها را باز کنید.

(۴) پیچ های قسمت عقب قطعه زیر کنسول وسط را باز کنید.

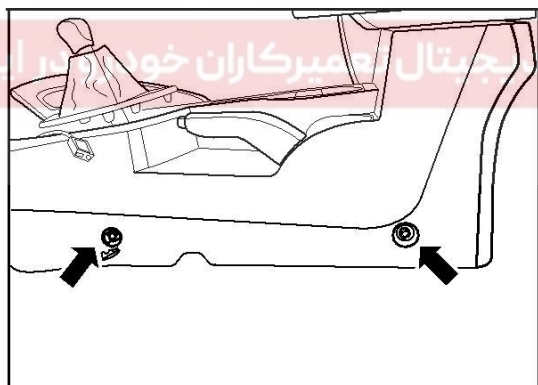

(۵) قاب عقب کنسول وسط را باز کنید و پیچ های سیم اهرم ترمزدستی را شل کنید.

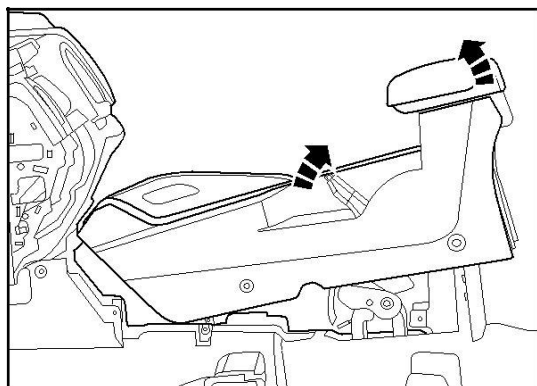

(۶) اهرم ترمزدستی را بالا بکشید و کنسول وسط را بیرون بیاورید.

**(للا) بستن**

۱. بستن کنسول وسط

(۱) اهرم ترمزدستی را بالا بکشید و کنسول وسط را ببندید.

(۲) پیچ های سیم اهرم ترمزدستی را سفت کنید و قاب عقب کنسول وسط را ببندید.

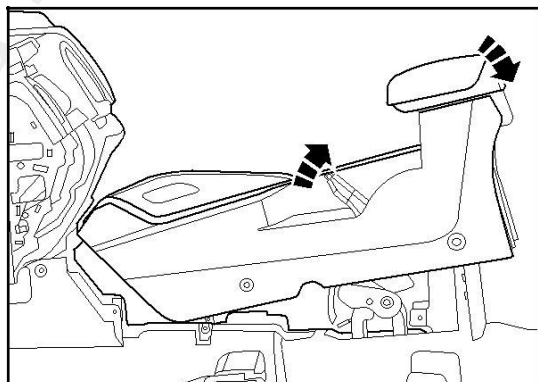

(۳) پیچ های قطعه بالای عقب کنسول وسط را سفت کنید و قاب را ببندید.

گشتاور سفت کردن: 3~5 N.m

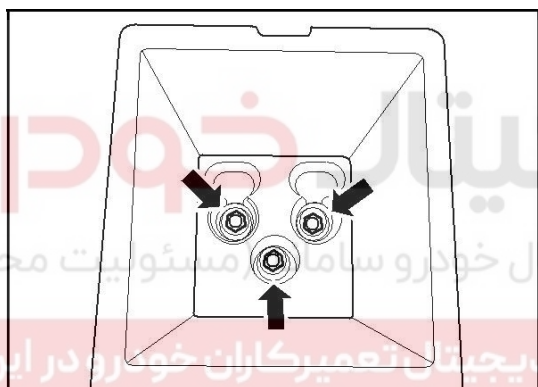

(۴) دو عدد پیچ جلوی کنسول وسط را سفت کنید.

گشتاور سفت کردن: 3~5 N.m

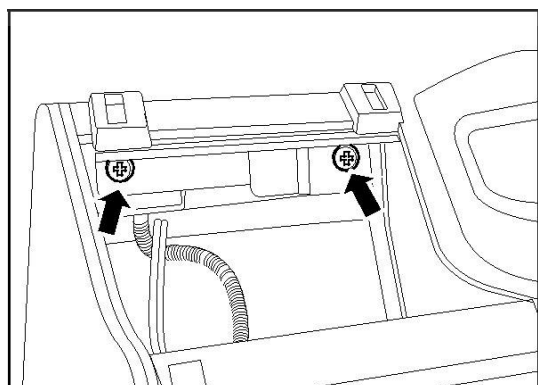



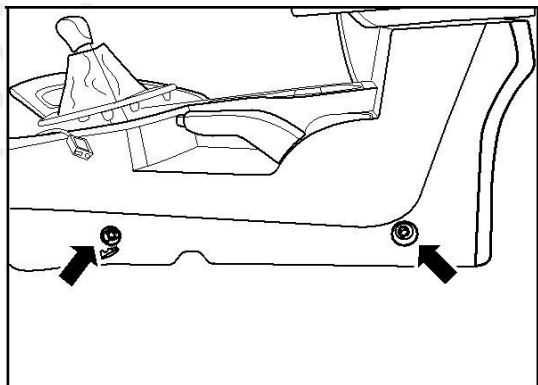

۵) پیچ های سمت چپ و راست وسط قطعه پایین کنسول وسط را سفت کنید و قاب را ببندید.

گشتاور سفت کردن: 3~5 N.m

۶) پیچ های عقب وسط قطعه پایین کنسول وسط را سفت کنید.

گشتاور سفت کردن: 3~5 N.m

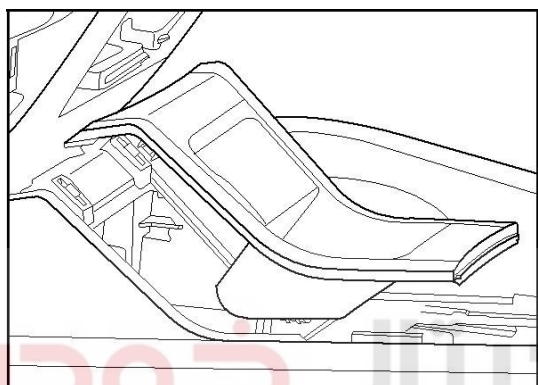

۲) بستن جعبه وسایل جلو

۱) جعبه وسایل جلو را ببندید و گیره را سفت کنید.

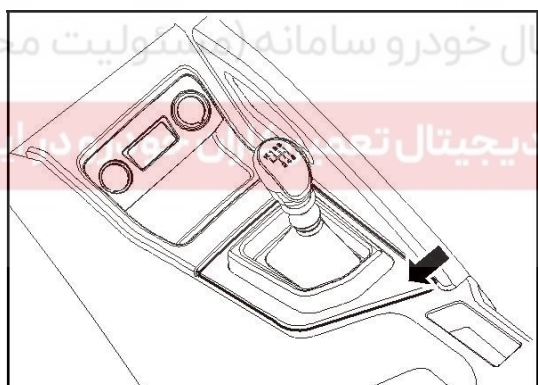

۳) بستن قاب اهرم تعویض دنده

۱) قاب را ببندید و گیره را سفت کنید.

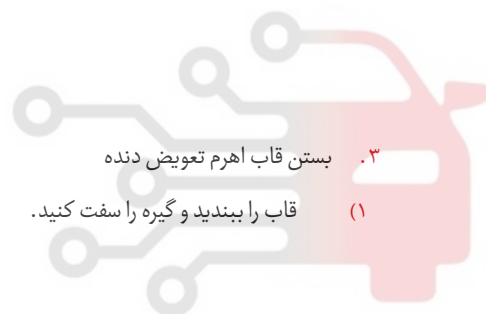

دیجیتال خودرو  
شرکت دیجیتال خودرو سامانه (مستولیت محدود)  
اولین سامانه دیجیتال تعمیرات خودرو در ایران