

باز کردن: زیر موتور (موتور EP)

مهم: نکات ایمنی را رعایت نمایید.

۱. ابزار

ابزار	کد ابزار	شرح
	[0199-J]	جدا کننده کارتل (ابزار عمومی)

دیجیتال خودرو

شرکت دیجیتال خودرو سامانه (مسئولیت محدود)

اولین سامانه دیجیتال تعمیرکاران خودرو در ایران

۲. آماده سازی

خودرو را بر روی استند موتور قرار دهید.

روغن موتور را تخلیه نمایید.

سرسیلندر را باز نمایید.

۳. باز کردن: فلاویل موتور

Figure : B1BG1NCD

باز کنید :

- پیچ ها (1)
- فلاپویل (2)
- چرخ دنده سنسور دور موتور (3)

احتیاط: در زمان نصب کردن از پیچ های (1) نو استفاده نمایید.

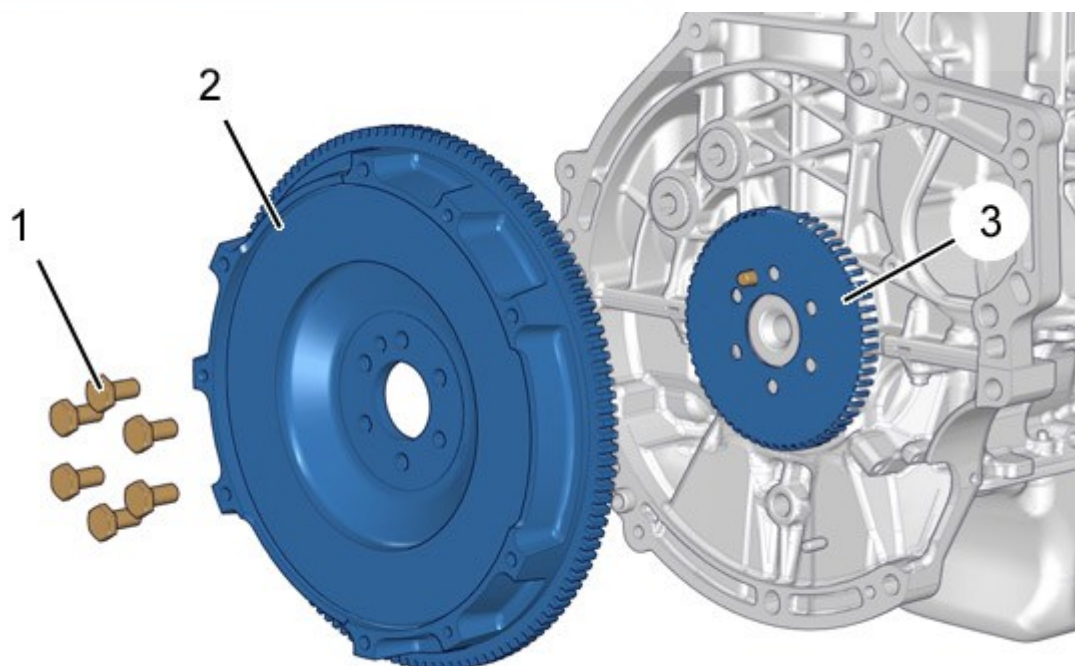
۴. باز کردن : کارتل روغن موتور

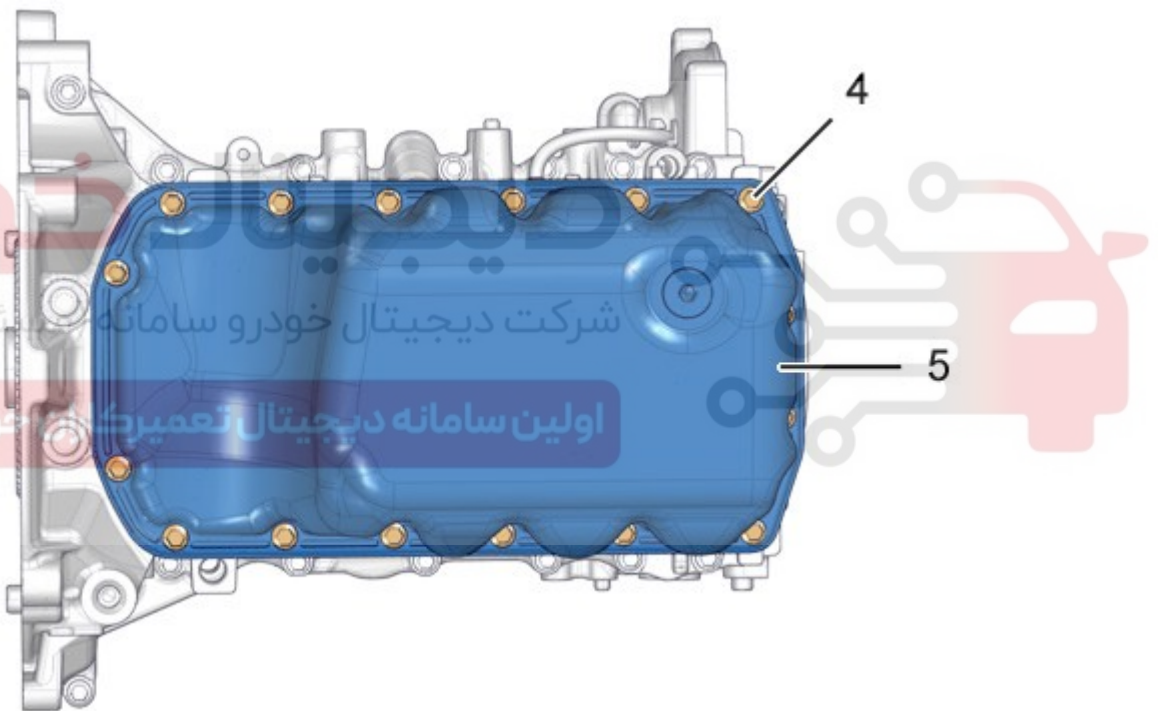
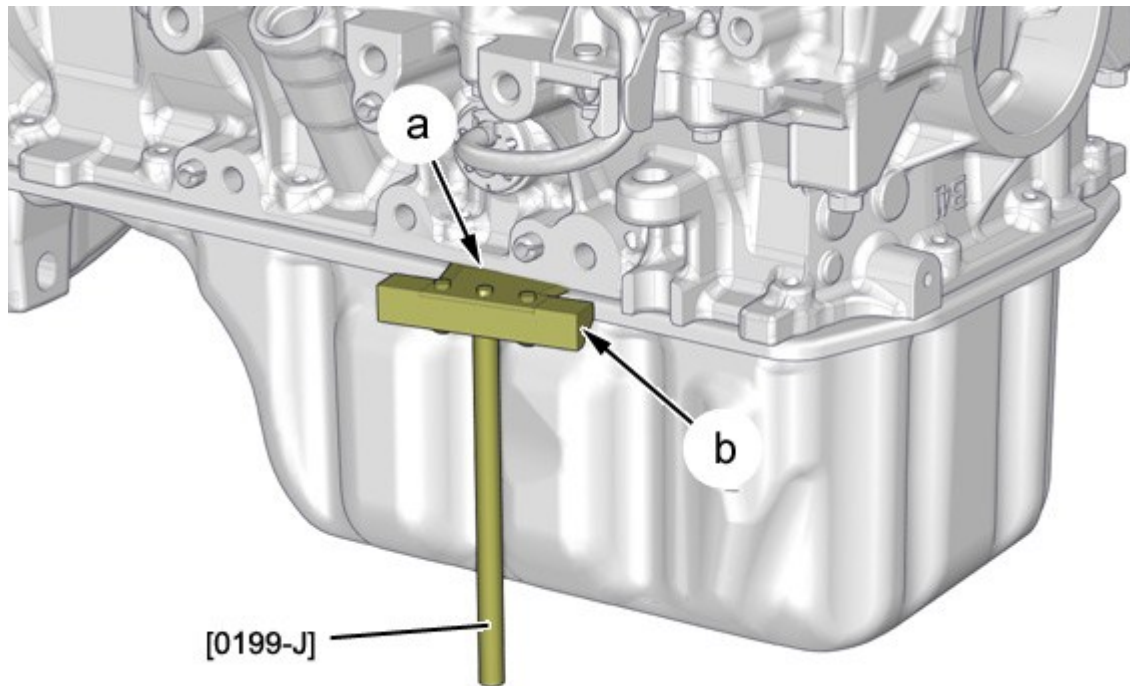

Figure : B1BG1NFD

بلوکه سیلندر را بچرخانید.

پیچ های اتصال (4) و کارتل روغن موتور (5) را باز نمایید.



احتیاط: از اهرم برای جدا نمودن کارتیل روغن موتور استفاده نکنید: زیرا باعث دفرمگی کارتیل روغن موتور خواهد شد.

شرکت دیجیتال خودرو سامانه (مسئولیت محدود)

ابزار [J-0199] را بیت کارتیل و بلوکه قرار دهید

با چکش لاستیکی به قسمت "b" ضربه بزنید تا چسب های بین کارتیل و بلوکه برش زده شود کارتیل روغن موتور را باز نمایید.

۵. باز کردن: اوایل پمپ

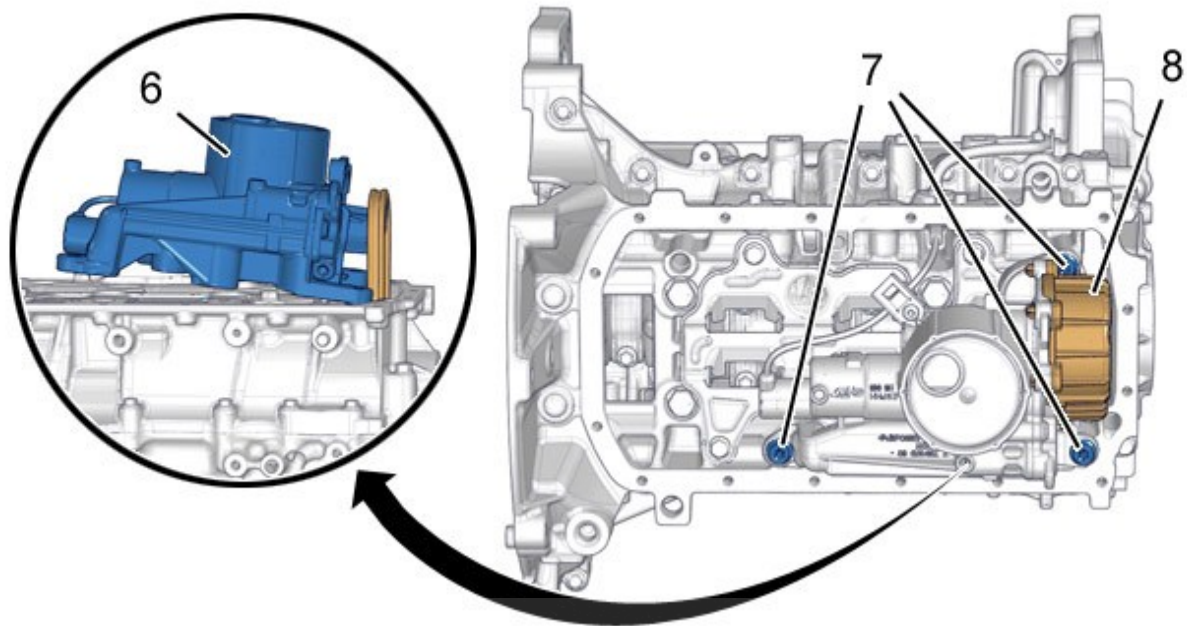

Figure : B1BG1NLD

باز کنید :

شرکت دیجیتال خودرو سامانه (مسئولیت محدود)

- کاور چرخ دنده اوایل پمپ (8)
- پیچ های نگهدارنده اوایل پمپ (7)

سامانه دیجیتال تعمیرکاران خودرو در ایران

اوایل پمپ (6) را کج نموده و سپس آن را خارج نمایید.

نکته: نیاز به خارج نمودن چرخ دنده اوایل پمپ (6) نمی باشد.

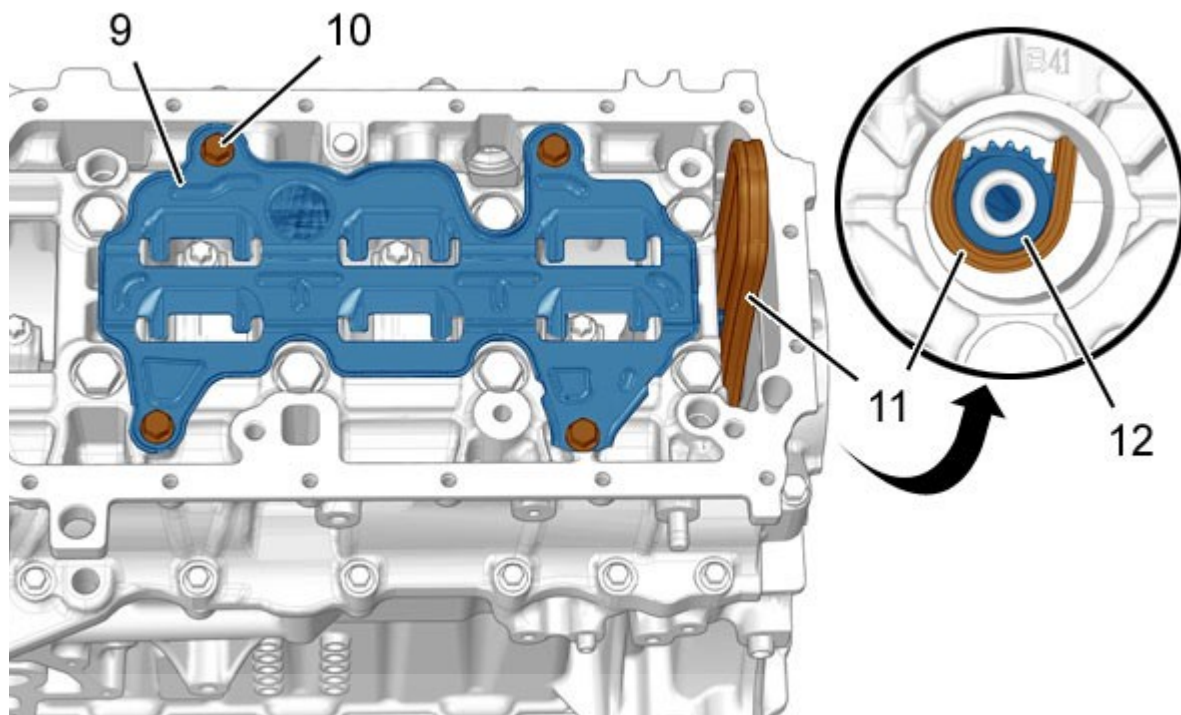

Figure : B1BG1NOD

باز کنید:

شرکت دیجیتال خودرو (مسئولیت محدود)

- چرخ دنده محرک اویل پمپ (12)
- زنجیر اویل پمپ (11) **لین سامانه دیجیتال تعمیرکاران خودرو در ایران**
- پیچ اتصال (10)
- صفحه ضد تلاطم روغن (9)

۶. باز کردن: پوسته کپه یاتاقان ثابت میل لنگ

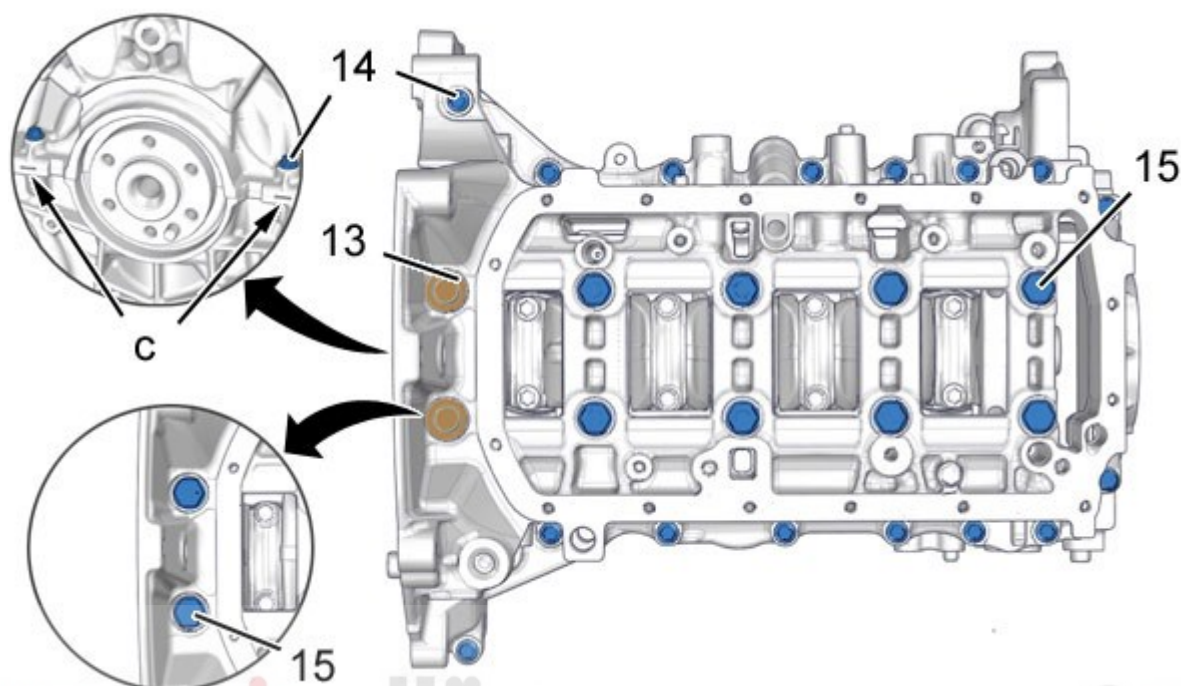

Figure : B1BG298D

شرکت دیجیتال خودرو سامانه (مسئولیت محدود)

باز کنید:

- درپوش (قاب نردبانی) (13)
- پیچ های اتصال (14)
- پیچ های اتصال کپه یاتاقان ثابت (15)

پیچ گوشتی دو سو را در موقعیت "C" قرار داده و پوسته کپه یاتاقان ثابت را آزاد نمایید.

احتیاط: در زمان نصب کردن پیچ های (15), (14) را با قطعات نو تعویض نمایید.

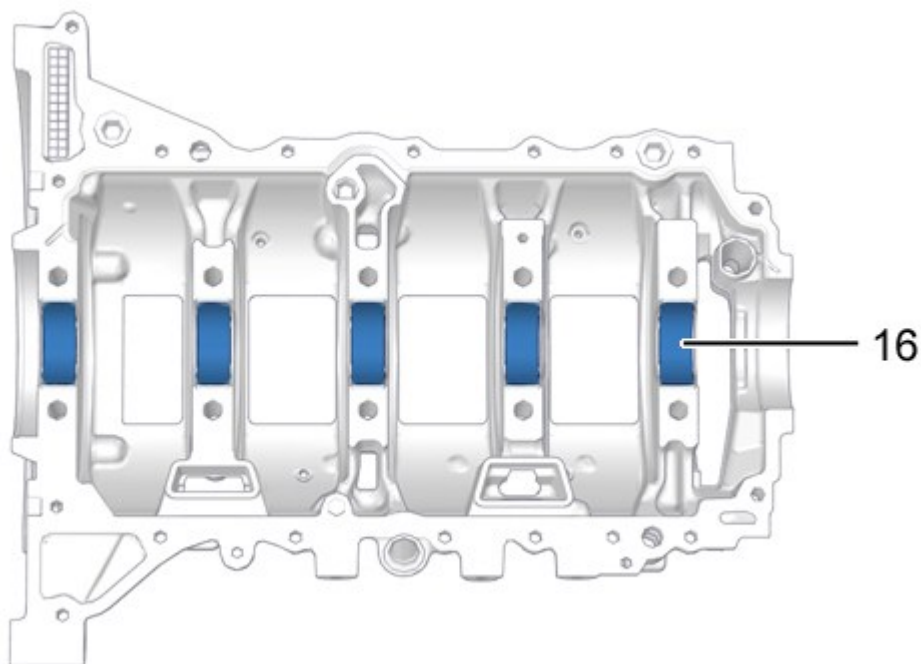

Figure : B1BG299D

به آرامی یاتاقان های ثابت میل لنگ (16) را از روی پوسته کپه یاتاقان ثابت خارج نمایید
شرکت دیجیتال خودرو سامانه (مسئولیت محدود)

۷. باز کردن: میل لنگ

اولین سامانه دیجیتال تعمیرکاران خودرو در ایران

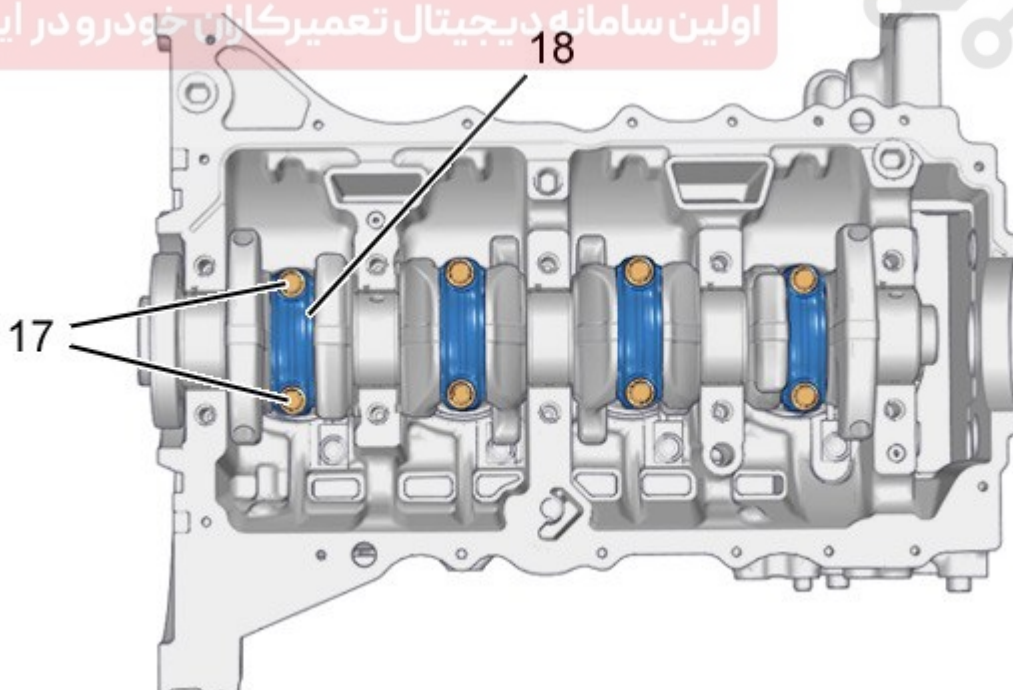

Figure : B1BG2RYD

احتیاط: قبل از جدا نمودن کپه شاتون (18) جهت نصب آن ها را علامت گذاری نمایید.

هشت عدد پیچ کپه شاتون (17) را باز نمایید. (سیلندر به سیلندر).

احتیاط: در زمان نصب کردن پیچ های (17) را با قطعات نو تعویض نمایید.

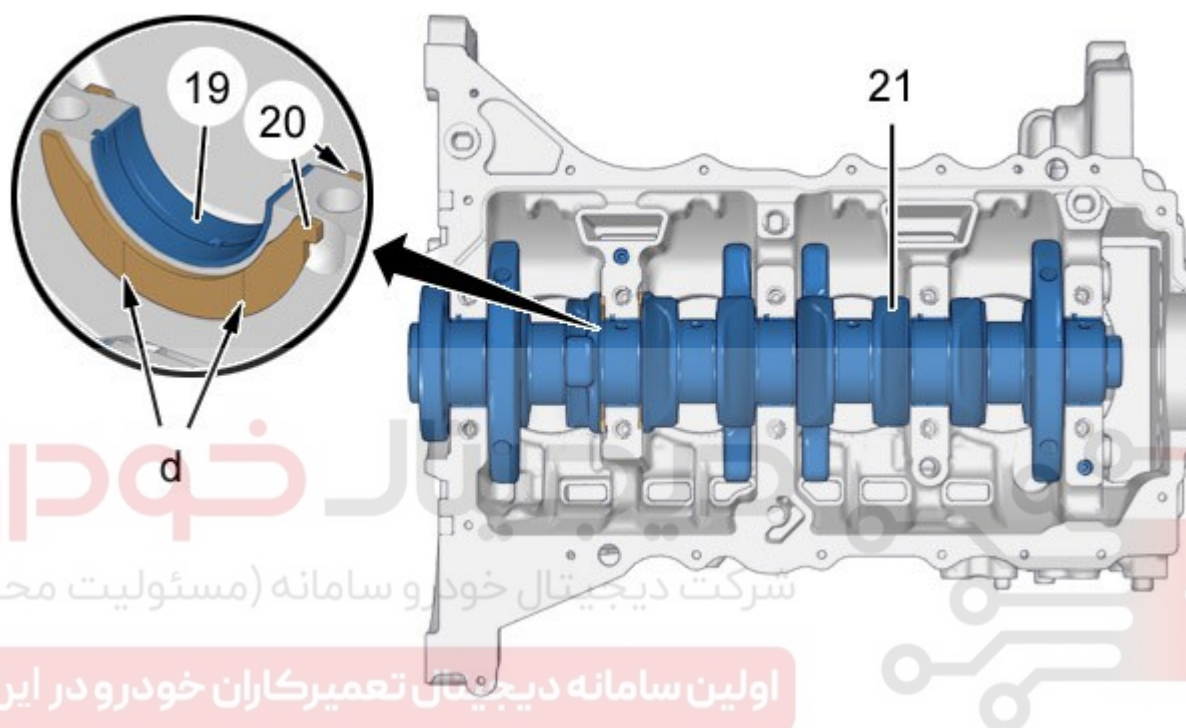

Figure : B1BG2S1D

باز کنید:

- میل لنگ (21)
- دو عدد بغل یاتاقانی (20) بر روی کپه یاتاقان ثابت شماره 2
- یاتاقان ثابت شیاردار (19)

احتیاط : جهت شیارهای بغل یاتاقانی در موقعیت "d" باید به سمت میل لنگ قرار بگیرد .

۸. باز کردن : مجموعه شاتون / پیستون

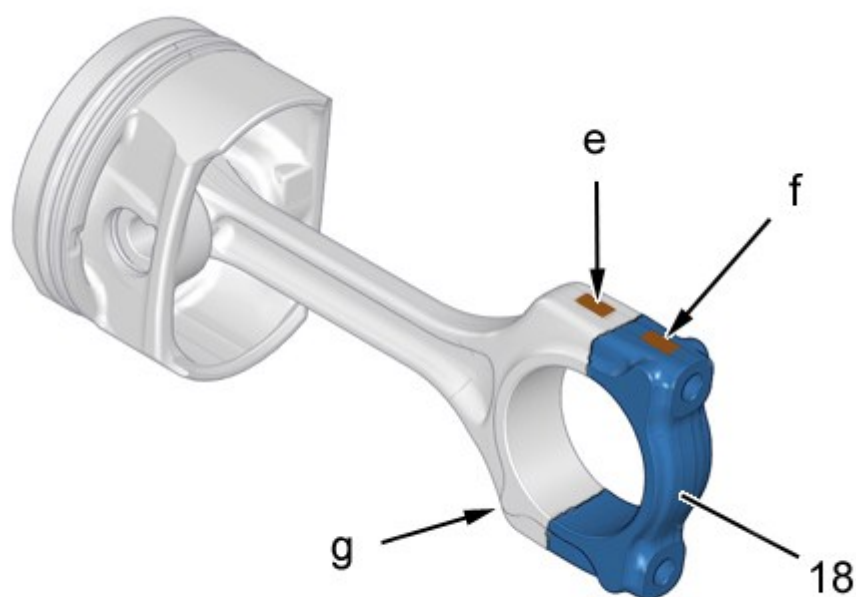

Figure : B1BG29CD

هر مجموعه پیستون/شاتون را از داخل سیلندر خارج نمایید. شیکتال خودرو سامانه (مسئولیت محدود)

احتیاط: به موقعیت و اتصال کپه شاتون و شاتون توجه نمایید. دیجیتال تعمیرکاران خودرو در ایران

علامت گذاری کنید:

- شاتون در موقعیت "e"
- کپه شاتون در موقعیت "f"

کپه های شاتون (18) را باز نمایید.

احتیاط: جهت نصب شاتون موقعیت "g" را به سمت سینی جلو موتور قرار دهید.

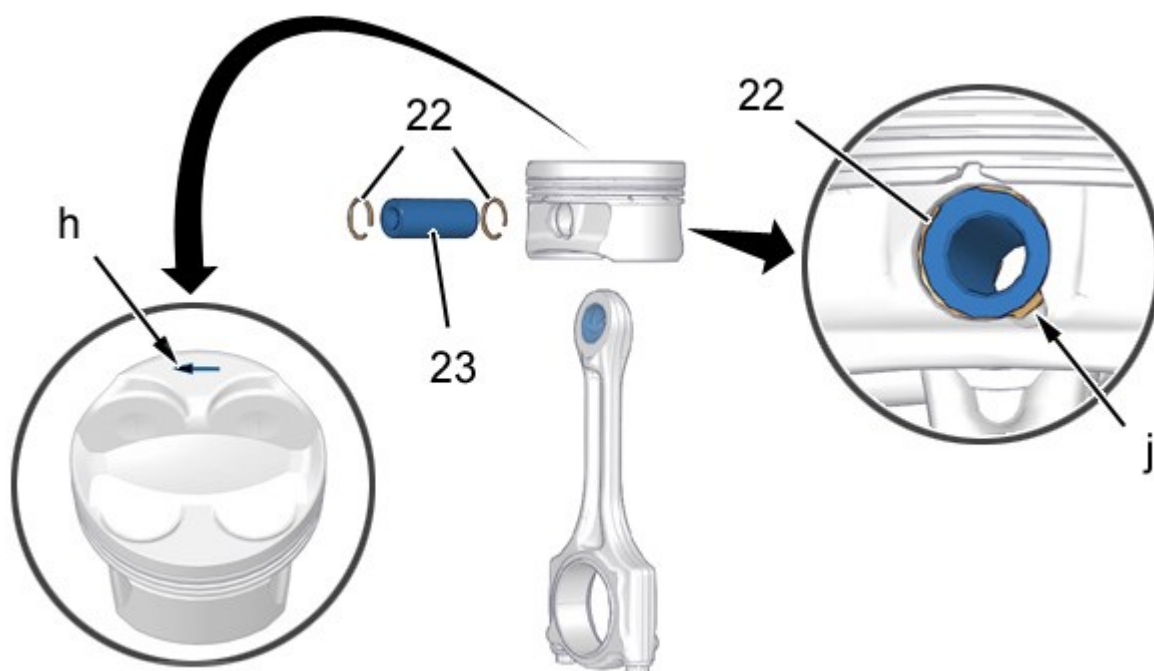

Figure : B1BG29DD

احتیاط: از قرار گرفتن جهت فلش در موقعیت "h" در زمان نصب پیستون به سمت سینی جلو موتور مطمئن شوید.

نکته: گزن پین در داخل شاتون به صورت آزاد نصب شده و توسط خار از حرکت آن جلوگیری می گردد.

باز کنید :

- خار گزن پین (22) با استفاده از پیچ گوشتی در موقعیت "j" خارج نمایید.
- گزن پین (23)
- پیستون

۹. باز کردن: نازل پاشش روغن

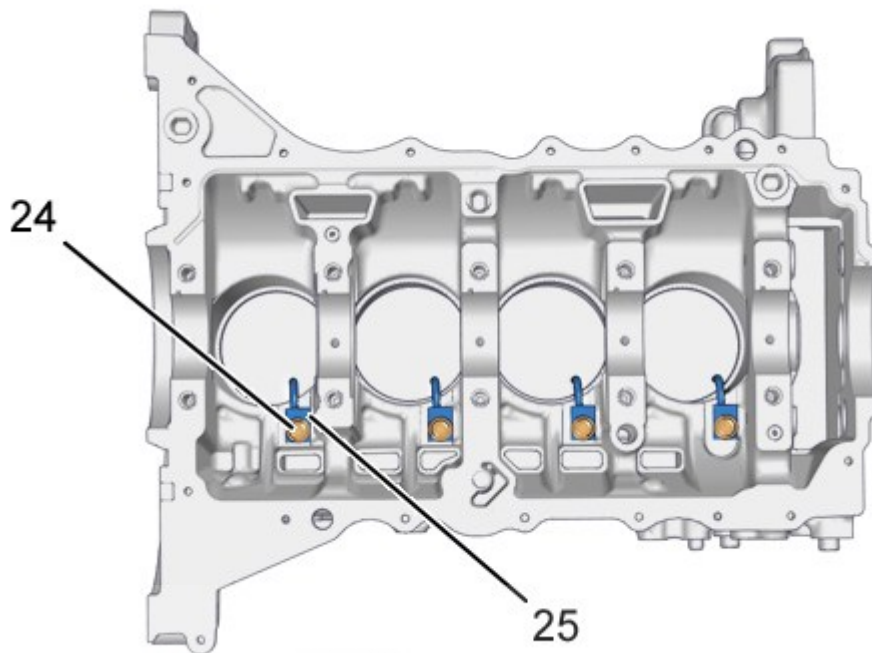

دیجیتال خودرو

Figure : B1BG2S7D

شرکت دیجیتال خودرو سامانه (مسئولیت محدود)

باز کنید :

- پیچ های اتصال (24) اولین سامانه دیجیتال تعمیرکاران خودرو در ایران
- نازل پاشش روغن (25)