

بازو بست : گیربکس از روی موتور**مهم : نکات ایمنی و نظافت را رعایت نمایید.****۱. قطعات تعویض**

ردیف	شرح	تعداد
۱	مهروه تورک کنورتور	۶

۲. ابزار مخصوص

شرح ابزار	کد اختصاصی	تصویر
راهنمای نصب گیربکس	[۰۳۳۸-A]	 <p>[0338-A]</p> <p>Figure : e°ab•c</p>
نگهدارنده تور کنور تور	[۰۳۳۶-۲D]	 <p>[0336-2D]</p> <p>Figure : e°ab•cjt</p>

<p>[0338-E]</p>  <p>Figure : e°ab·l۳t</p>	<p>[۰۳۳۸]</p>	<p>جدا کننده اتصالات سیبکی</p>
--	---------------	--------------------------------

۳. باز کردن

خودرو را بروی جک قرار دهید.

خودرو را روی ک ثابت کنید.

لیور دسته دنده را در حالت خلاص قرار دهید

اتصالات باطری را جدا کنید.

نکته: روغن گیربکس را تخلیه نکنید

مایع خنک کننده موتور را تخلیه کنید.

باز کنید:

- لوله هوای ورودی به توربو شارژ
- لوله هوای ورودی
- رزوناتور
- کنترل یونیت موتور

• کنترل یونیت مدیریت باطری (بسته به تجهیزات)

• باطری و سینی زیر باطری (در صورت لزوم)

دیجیتال خودرو
شرکت دیجیتال خودرو سامانه (مسئولیت محدود)

اولین سامانه دیجیتال تعمیرکاران خودرو در ایران

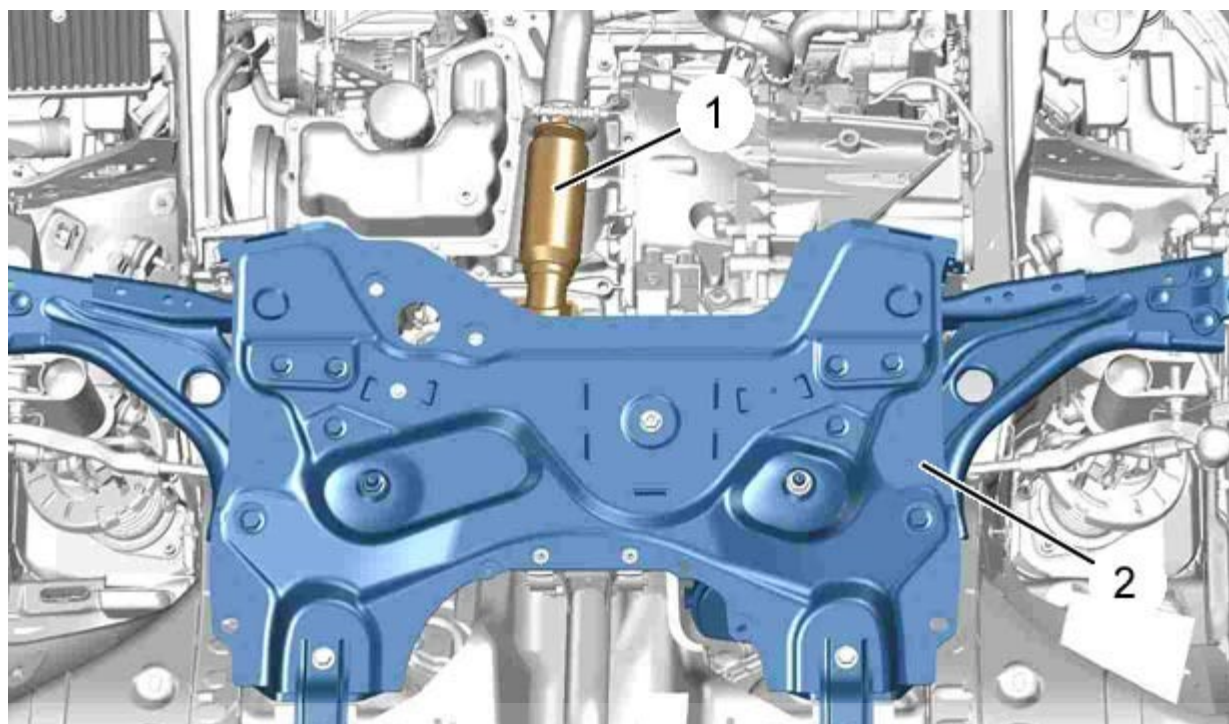

شکل : b2cg3gpd

دیجیتال خودرو

شرکت دیجیتال خودرو سامانه (مسئولیت محدود)

اولین سامانه دیجیتال تعمیرکاران خودرو در ایران

باز کنید :

- سینی زیر موتور
- لوله ارتجاعی اگزوز
- رام
- پلوس

بست های دسته سیک متصل به گیربکس را آزاد کنید .

پیچ اتصال سیم منفی به گیربکس را باز کنید.

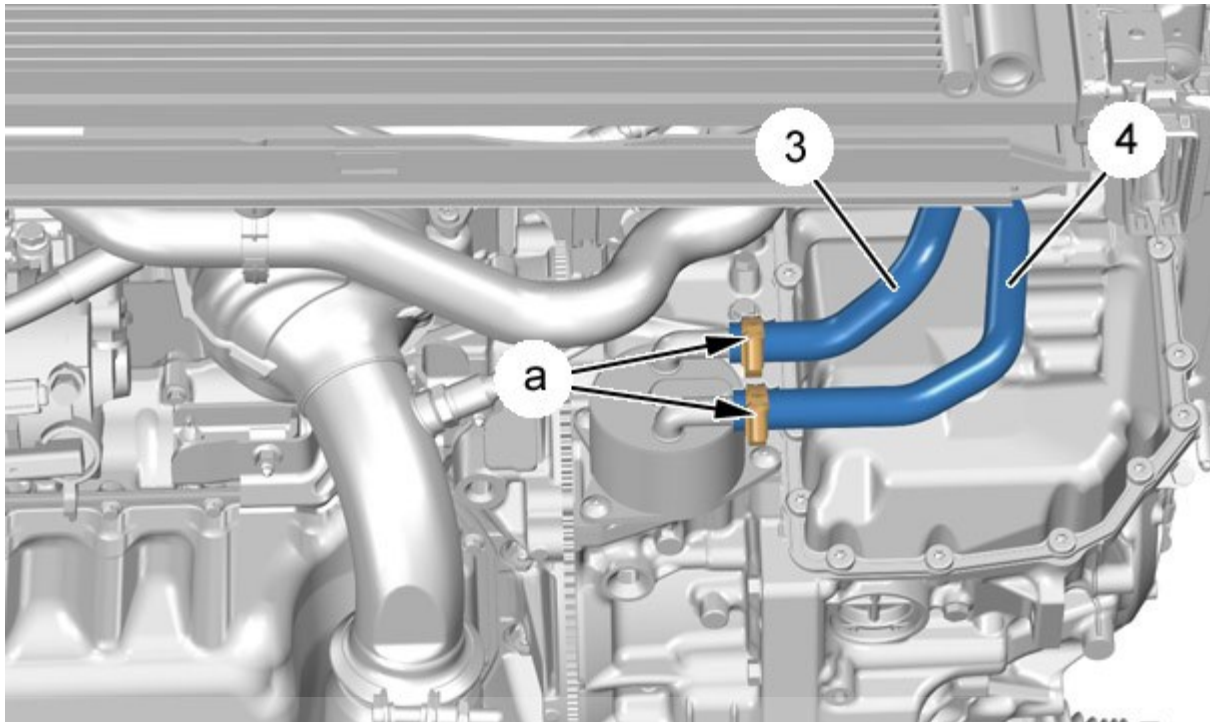

شکل : b2cg3gqd

بست شیلنگ ها را باز کنید (در نقاط "a")
 شیلنگ ها را از محل خود خارج کنید. شرکت دیجیتال خودرو سامانه (مسئولیت محدود)
 اولین سامانه دیجیتال تعمیرکاران خودرو در ایران

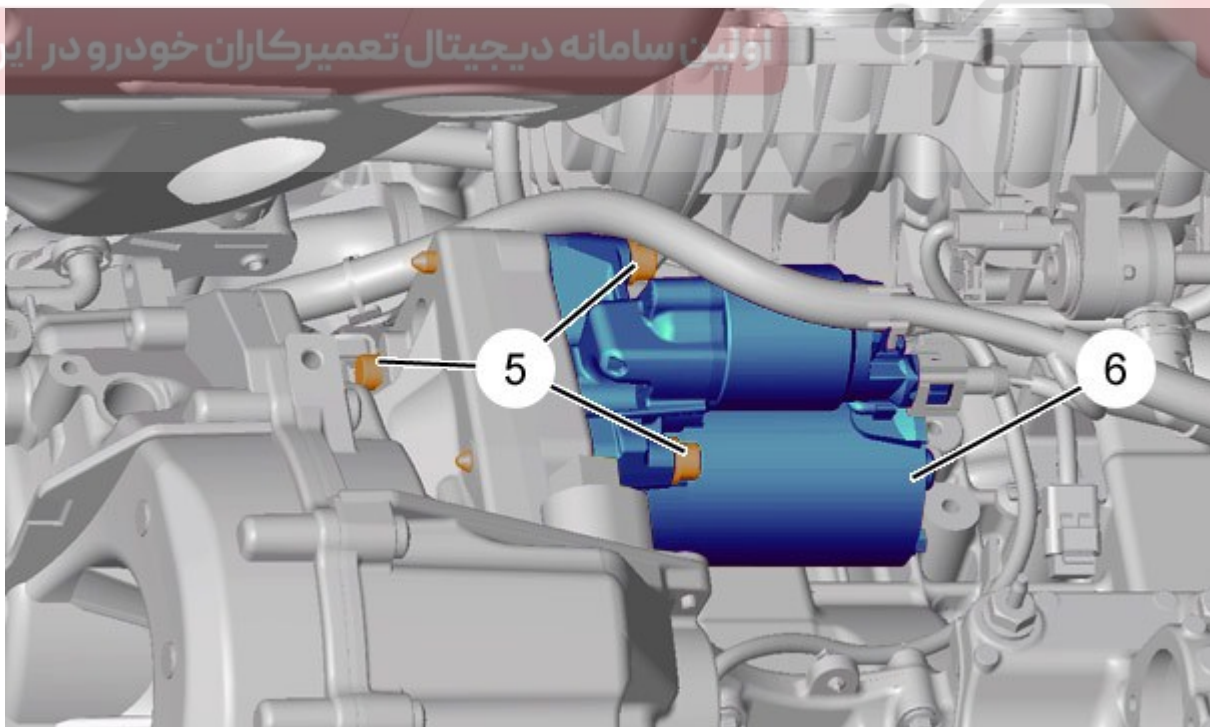

شکل : b2cg3grd

کابل استارت را جدا کنید .

باز کنید:

- پیچ ها (۵)
- استارت (۶)

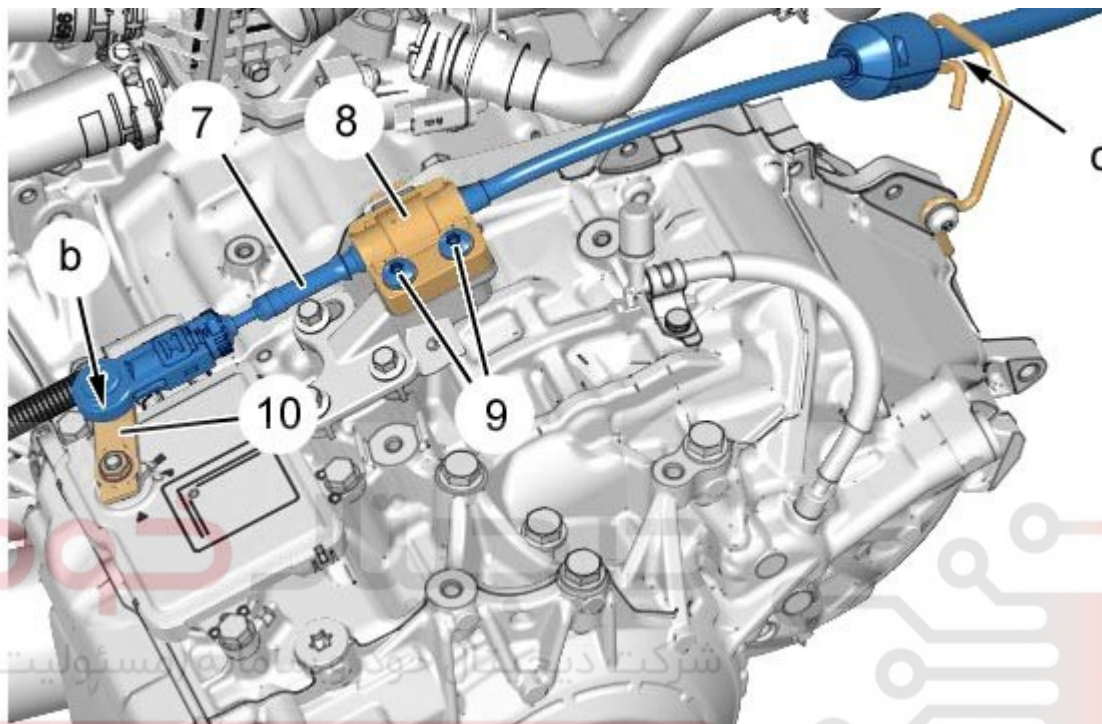

اولین سامانه دیجیتال تعمیرکاران b2cg3gsd : شکل

اتصال کابل تعویض دنده را از اهرم تعویض دنده (۱۰) را آزاد کنید . با استفاده از ابزار مخصوص -۰۳۳۸ [

E] (در نقطه "b")

باز کنید:

- پیچ ها (۹)
- نگهدارنده کابل (۸)

کابل تعویض دنده (۷) را از راهنمای آن آزاد کنید (در نقطه "C")

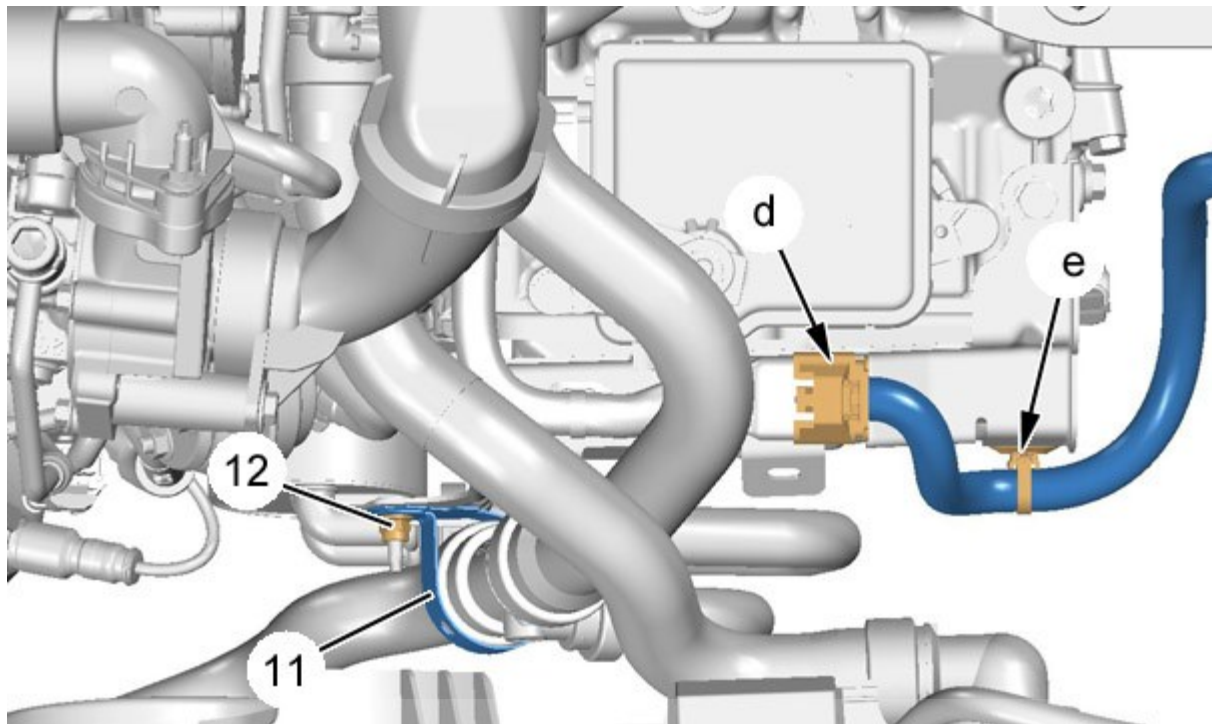

شکل : b2cg3gvd

دیجیتال خودرو

مهره را باز کنید (۱۲)
 بست را به یک سمت حرکت دهید. (۱۱)
 اتصال کانکتور را جدا کنید. (در "d") شرکت دیجیتال خودرو سامانه (مسئولیت محدود)
 بست نگه دارنده دسته سیم را آزاد کنید و آنرا به یک سمت حرکت دهید. (در "e")
 اولین سامانه دیجیتال تعمیرکاران خودرو در ایران

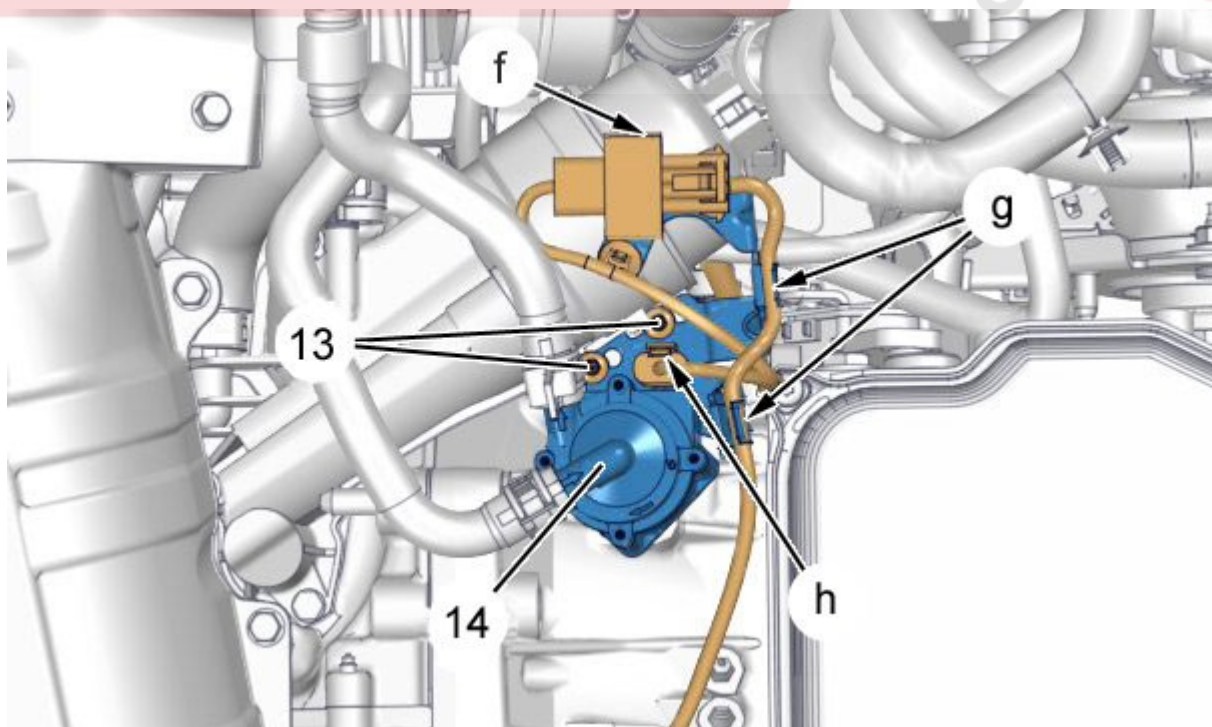

شکل : b2cg3gwd

- اتصال کانکتور را جدا کنید (در "f")
- بست دسته سیم را آزاد کنید (در "g")
- اتصال کانکتور را جدا کنید. (در "h")
- پیچ ها را باز کنید (۱۳)
- پمپ آب را به یک سمت حرکت دهید (۱۴)
- درپوش ترموستات را باز کنید .

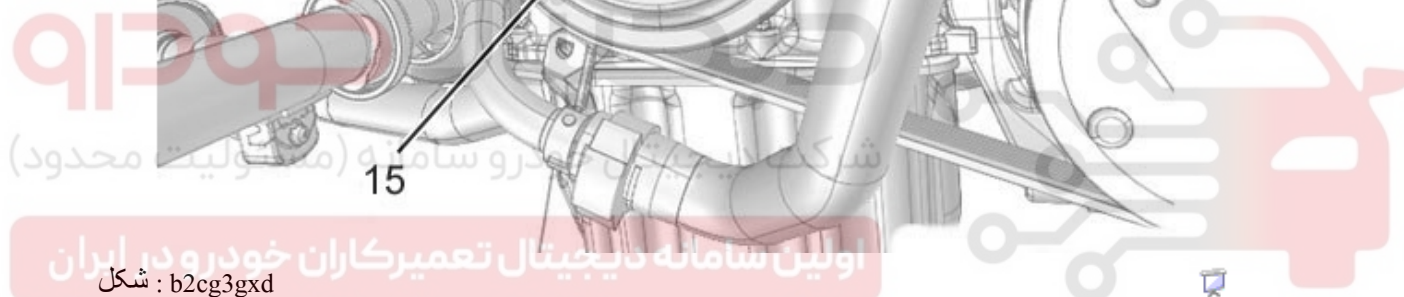
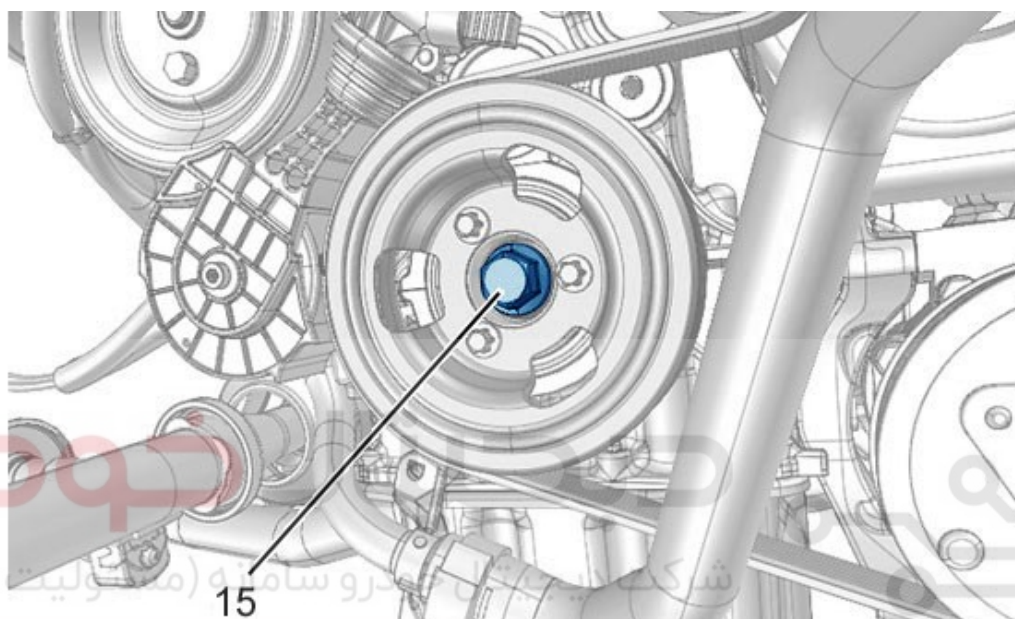

نکته: بوسیله پیچ پولی، موتور را در جهت گردش عقربه های ساعت بچرخانید.

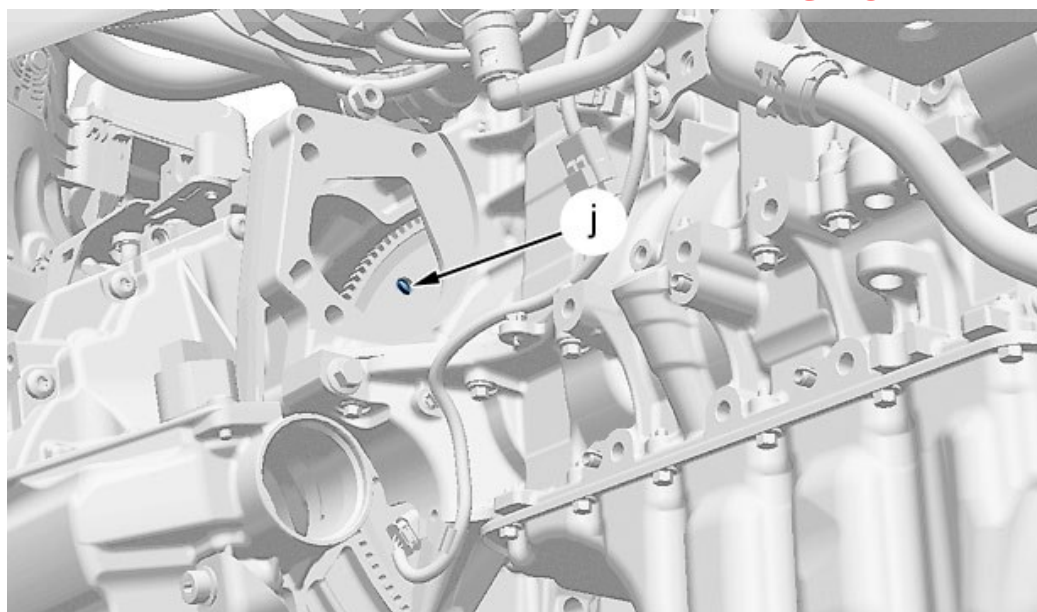

شکل : b2cg3gyd

۶مهره اتصال تور کنور تور به فلاپویل را باز کنید. (در نقطه "j")
دسته موتور پائین را باز کنید .

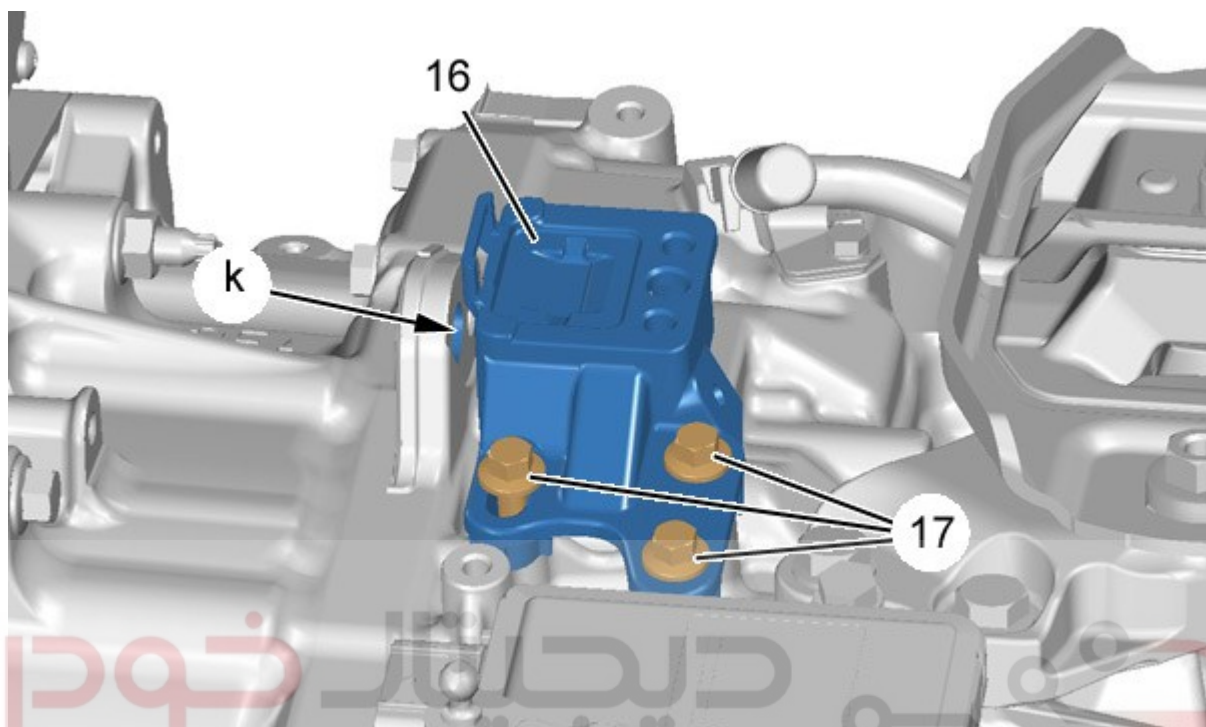

شرکت دیجیتال خودرو سامانه (مسئولیت محدود)
شکل : b2cg3gzd

باز کنید :

پیچ ها (۱۷)

نگخ دارنده کابل تعویض دنده (۱۶)

با استفاده از جرثقیل کارگاهی را از نقطه "k" نگه دارید .
گیربکس را توسط جک از سمت پائین نگه دارید.

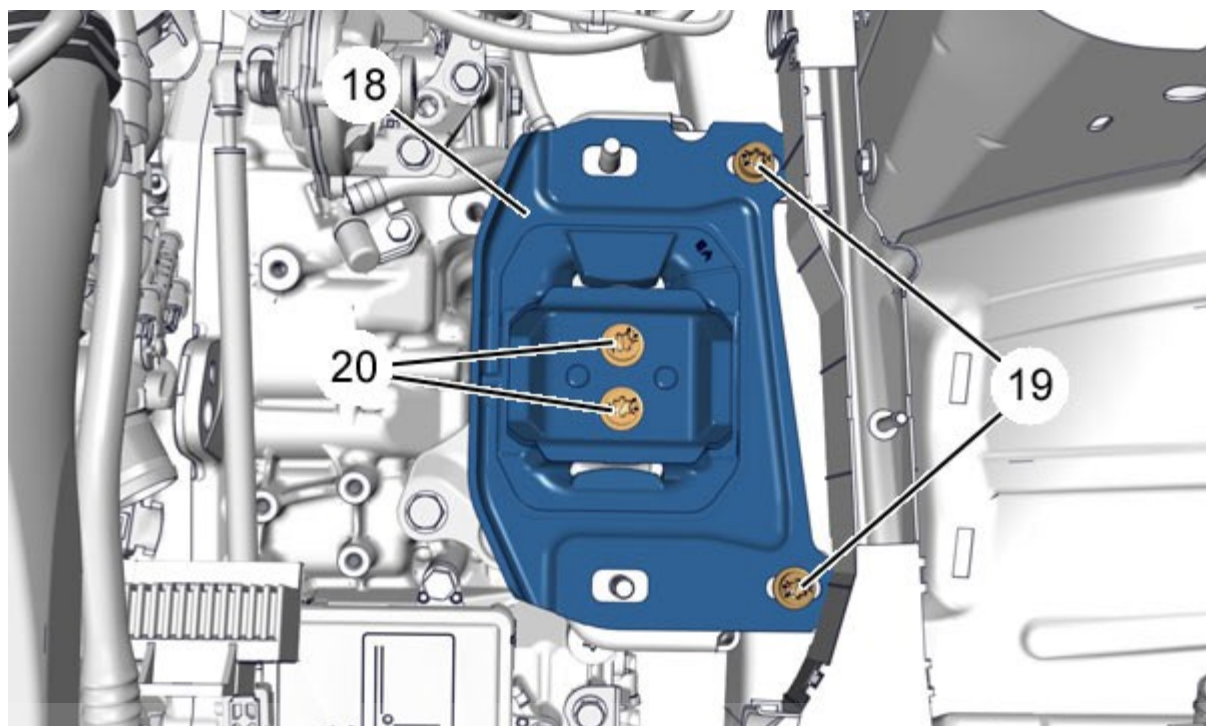

شکل : b2cg3h0d

باز کنید:

- پیچ ها (۲۰)
 - پیچ ها (۱۹)
 - نگهدارنده (دسته موتور سمت گیربکس) (۱۸)
- پیچ های بالائی اتصال گیربکس به موتور را باز کنید.

دیجیتال خودرو
شرکت دیجیتال خودرو سامانه (مسئولیت محدود)

ایران سامانه دیجیتال تعمیرکاران خودرو در ایران

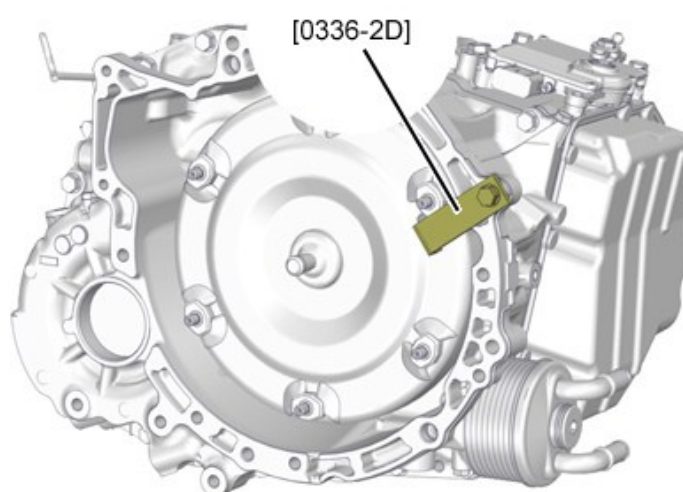

شکل : b2cg3h1d

گیربکس را به یک سمت حرکت دهید.
ابزار مخصوص [۰۳۳۶-۲D] را روی پین هم مرکز کننده در سمت راست روی گیربکس نصب کنید.
گیربکس را از زیر خودرو بیرون آورید
موتور را در جای خود نگه دارید.

۴. نکاتی که می بایست قبل از عمل نصب به آن توجه کرد:

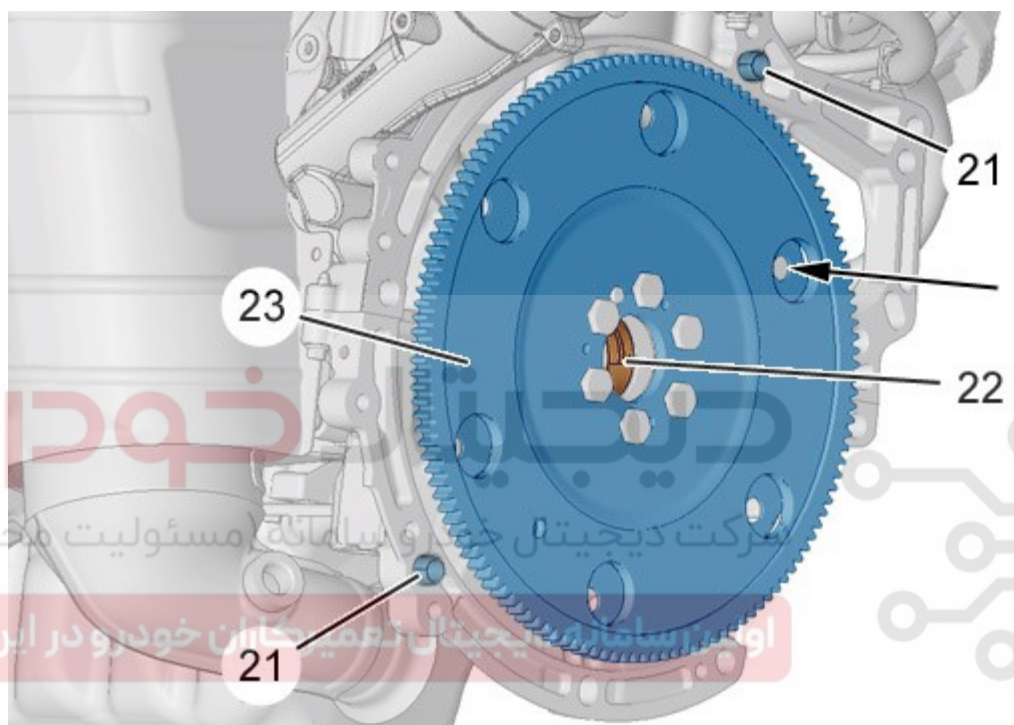

شکل : b2cg3h2d

بوش هم مرکز کننده را روانکاری کنید. (۲۲)
از وجود پین هم مرکز کننده روی موتور اطمینان حاصل کنید. (۲۳)
نکته: تورک کنورتور می بایست روی گیربکی قرار گیرد و با استفاده از ابزار مخصوص [۰۳۳۶-۲D] در محل خود ثابت گردد.

۵. بستن

نکته: گشتاور اتصالات را رعایت کنید.

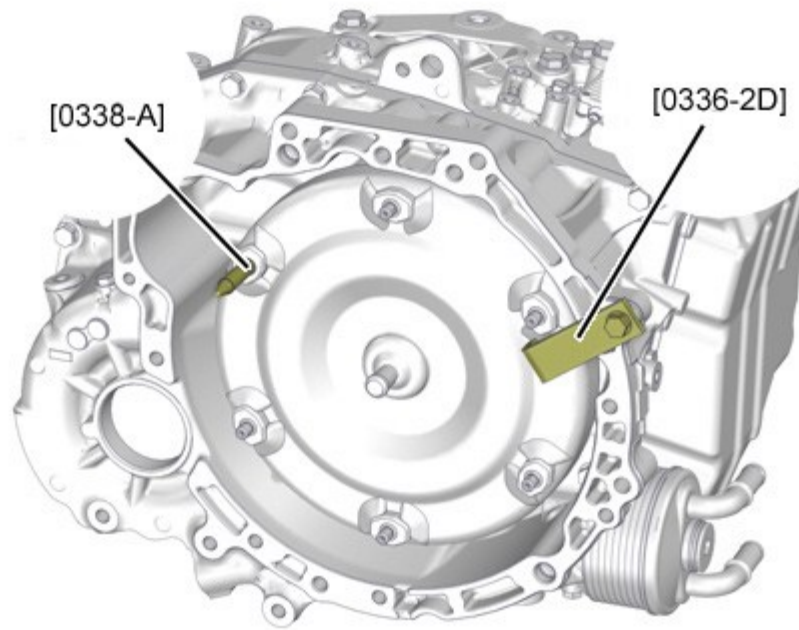

شکل : b2cg3h3d

ابزار [۰۳۸-A] را ببندید.

نکته: ابزار مخصوص [۰۳۳۶-۲D] را در محل خودر نصب کنید

ابزار مخصوص VH NV LPG [۰۳۳۸-A] در محل "J" نصب و گیربکس را نزدیک موتور کنید.

ابزار مخصوص [۰۳۳۶-۲D] را باز کنید. اولین سامانه دیجیتال تعمیرکاران خودرو در ایران
احتیاط: موقعیت فلاپویل را تغییر ندهید (۲۳)

ببندید:

- پیچ های بالائی اتصال گیربکس به موتور
 - نگهدارنده (۱۸)
 - پیچ ها (۱۹)
 - پیچ ها (۲۰)
- جک نگه دارنده گیربکس را به یک سمت حرکت دهید.

ابزار مخصوص [۰۳۳۸-A] را باز کنید.

ببندید:

- پیچ های پائینی اتصال گیربکس به موتور
- مهره هی تورک کنورتور(در نقطه "J")

ببندید:

- ترموستات
- پمپ آب (۱۴)

- پیچ ها (۱۳)

اتصال کانکتور را وصل کنید (در نقاط "f" و "h")

بست دسته سیم را ببندید (در نقطه "g")

ببندید:

- بست (۱۱)

- مهره (۱۲)

اتصال کانکتور (در نقطه "d")

بست دسته سیم (در نقطه "e")

ببندید

- نگهدارنده (۸)

- پیچ ها (۹)

کابل تعویض دنده را در راهنما مربوطه قرار دهید (در نقطه "c")

اهرم تعویض دنده را متصل کنید (در نقطه "b")

نکته: کابل متصل به اهرم تعویض دنده را تنظیم کنید

نکته: عدم تنظیم صحیح منجر به مشکل در اتصال دسته سیم استارت میشود (۶)

ببندید:

- استارت موتور (۶)

- پیچ ها (۵)

شیلنگ هارا متصل کنید. (۳و۴)

ببندید:

- بستها (در نقاط "a")

- پیچ کابل منفی متصل به گیربکس را ببندید.

بست اتصال دسته سیم به گیربکس را ببندید.

ببندید:

- پلوس

- رام

- لوله ارتجاعي اگزوز

- سینی نگه دارنده باطری

- کنترل یونیت مدیریت باطری (بسته به تجهیزات)

ببندید:

- کنترل یونیت موتور

- رزوناتور
 - لوله ورودی هوا به دریچه گاز
 - لوله های ورودی ها به توربوشارژ
- نکته: اقدامات لازم جهت نصب مجدد باطری را انجام دهید
اتصالات باطری را وصل کنید.
اقدامات تکمیلی زیر را انجام دهید.
- پرکردن مایع خنک کننده موتور و هواگیری سیستم
 - استارت
 - بررسی عدم نشستی
 - سینی زیر موتور.

دیجیتال خودرو

شرکت دیجیتال خودرو سامانه (مسئولیت محدود)

اولین سامانه دیجیتال تعمیرکاران خودرو در ایران

