

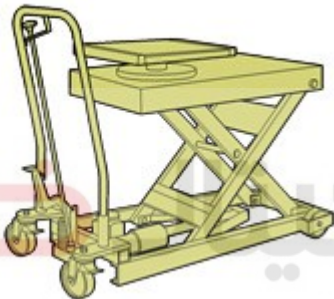



بازو بست : مجموعه موتور / گیربکس**مهم : نکات ایمنی و نظافت را رعایت نمایید.****مهم : پیش از کار بروی سیستم اگزوز و توربوشارژر برای جلوگیری از آسیب دیدگی حداقل بمدت یک ساعت صبر نمایید.****۱. ابزار مخصوص**

تصویر	کد اختصاصی	شرح ابزار
<p>[0004]</p>  <p>Figure : E5AB05KT</p>	[0004]	جک بالابر موتور (تجهیز عمومی)
<p>[0005]</p> 	[۰۰۰۵C]	پایه نگهدارنده موتور (ابزار عمومی)
	[۰۰۰۵G]	پایه نگهدارنده موتور (ابزار عمومی)

<p>[1520]</p> 	<p>۲۶۵۰۱۰۳۲</p>	<p>درپوش برای مسدود کردن لوله های سوخت به قطر ۸ میلیمتر</p>
<p>[0216-G1]</p> 	<p>[0216-G1]</p>	<p>بزار آزادسازی اهرم بندی کلاچ با کد اختصاصی ۲۵۵۰۱۰۰۶</p>

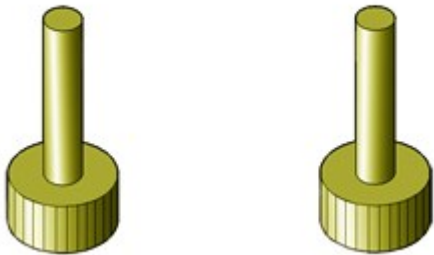
۲. باز کردن

خودرو را بروی یک جک دو ستون قرار دهید.
اتصالات باتری را جدا نمایید.
خودرو را بالا ببرید.

شرکت دیجیتال خودرو سامانه (مسئولیت محدود)

اولین سامانه دیجیتال تعمیرکاران خودرو در ایران

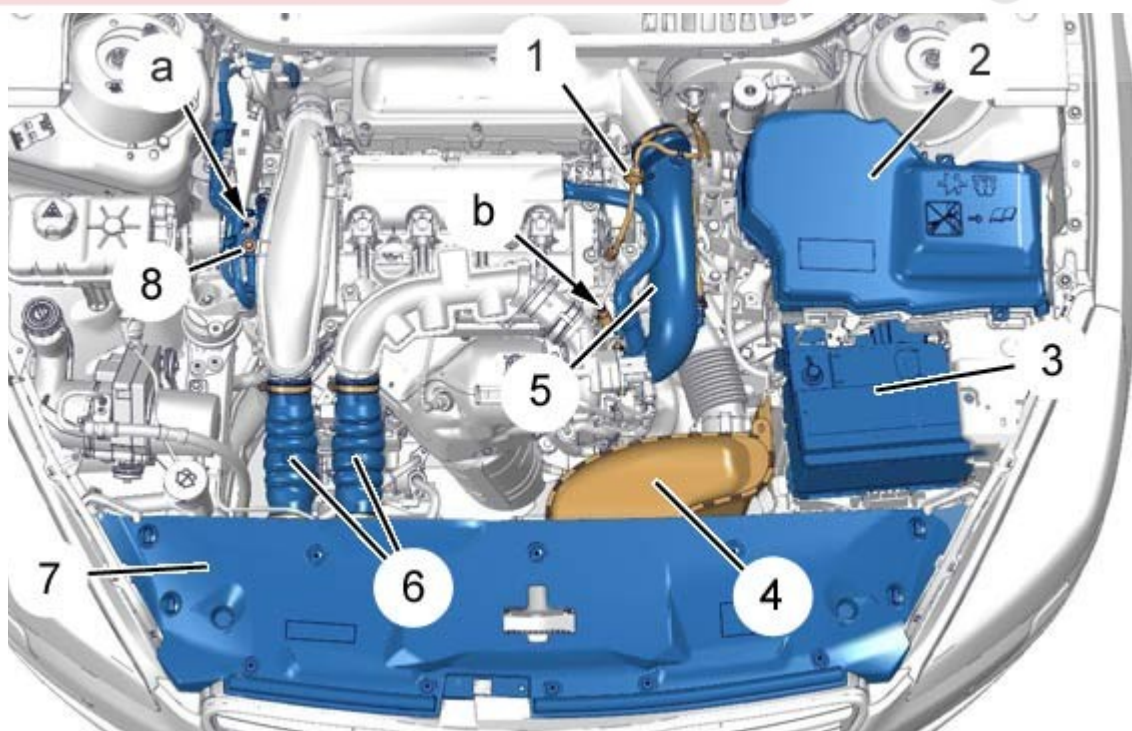

Figure : B1BG265D 

مهم: در زمان جدا نمودن لوله های سوخت ، برای جلوگیری از پاشیدن سوخت بروی خودتان از یک پارچه استفاده نمایید

احتیاط: لوله های سوخت را با استفاده از ابزار (1520) (درپوش برای مسدود کردن لوله های سوخت به قطر ۸ میلیمتر با کد اختصاصی ۲۶۵۰۱۰۳۲) برای جلوگیری از نشتی مسدود نمایید.

احتیاط: مسیر و نقاط اتصال دسته سیم را به خاطر بسپارید.

لوله های تغذیه و برگشت سوخت را در موقعیت "a" جدا نمایید.

کانکتور را در موقعیت "b" جدا نمایید .

باز کنید :

- پیچ (۸)
- صفحه روی سینی فن (۷)
- تشدید کننده هوا (۴)
- خرطومی هواکش (۵)
- شیلنگ های خرطومی (۶)
- باتری (۳)
- درپوش جعبه فیوز محفظه موتور (۲)

شیلنگ خلا (۱) (مربوط به پمپ خلا) را جدا کنید.

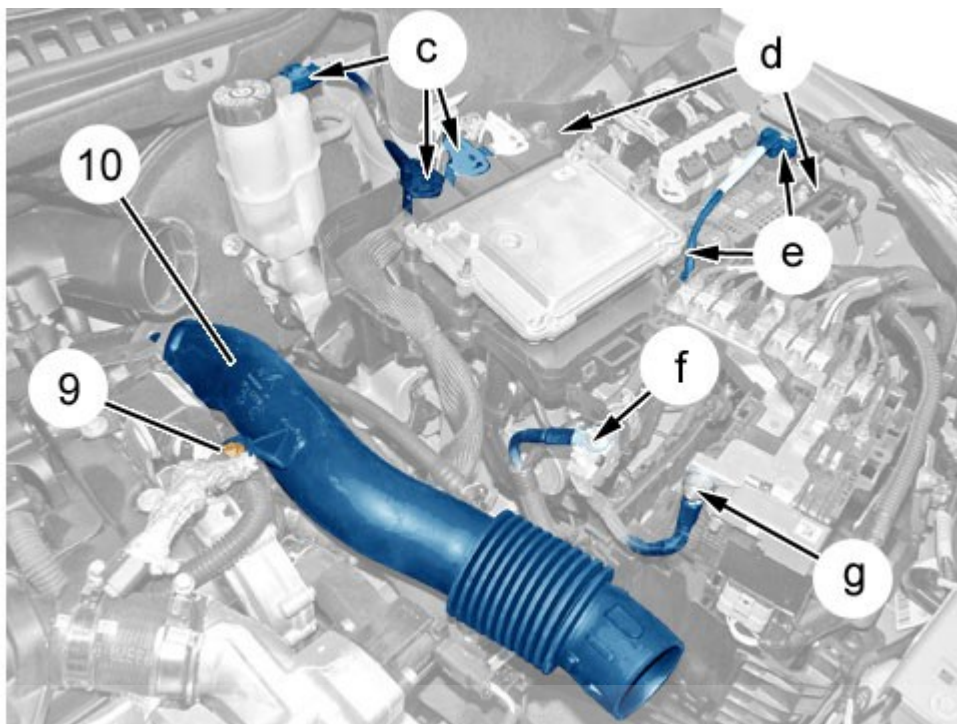

Figure : B1BG266D

باز کنید :

شرکت دیجیتال خودرو سامانه (مسئولیت محدود)

اولین سامانه دیجیتال تعمیرکاران خودرو در ایران

• پیچ اتصال (۹)

• کانال هوای ورودی (۱۰)

احتیاط : تغذیه الکتریکی در موقعیت "g" را جدا نکنید.

جعبه فیوز را جدا نموده و در کناری قرار دهید.

کانکتورهای موقعیت "c" و "e" را جدا نمایید.

باز کنید :

• پیچهای اتصال نگهدارنده واحد کنترل یونیت مدیریت موتور را در موقعیت "d"

• نگهدارنده واحد کنترل یونتی مدیریت موتور

کابل تغذیه الکتریسیته در موقعیت "f" را جدا و آزاد نمایید.

دسته سیم را در کناری قرار دهید.

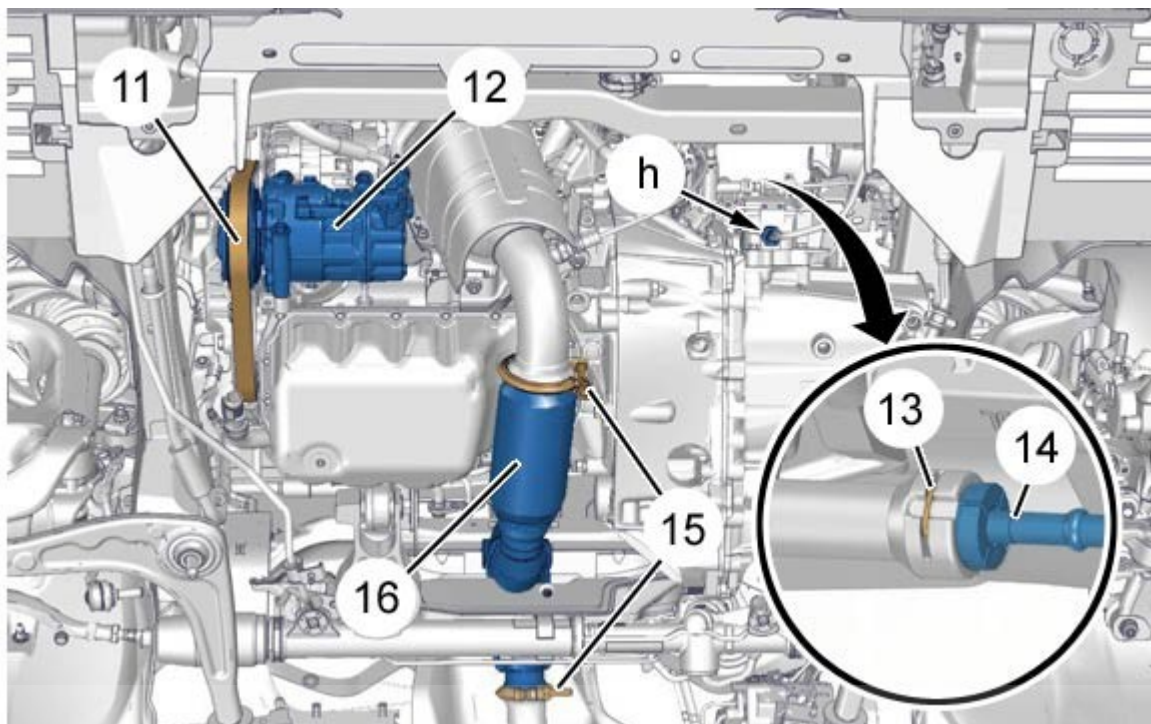

Figure : B1BG267D

باز کنید:

شرکت دیجیتال خودرو (مسئولیت محدود)

چرخ های جلو •
سینی محافظ زیر موتور •

تخلیه کنید :

- سیستم خنک کاری •
- روغن گیربکس دنده معمولی •

باز کنید :

- شل گیر جلو •
- پلوس •
- رام موتور •
- بست اگزوز (۱۵) •
- لوله ارتجاعی اگزوز جلو (۱۶) •
- تسمه تجهیزات موتور (۱۱) •

احتیاط: گاز کولر را تخلیه نکنید.

کانکتور کمپرسور کولر (۱۲) را جدا نمایید.
سه عدد پیچهای اتصال کمپرسور کولر (۱۲) را باز نمایید.

احتیاط: لوله های سیستم کولر را خم نکنید.

بدون جدا نمودن شیلنگ ، کمپرسور کولر (12) را در یک کناری قرار داده و آن را با استفاده از بست (یک سیم) محکم نمایید.

کانکتور فشنگی دنده عقب را در موقعیت "h" جدا نمایید.

خار (13) کنترل کننده کلاچ هیدرولیک (14) را جدا نمایید.

نکته: کنترل کننده کلاچ هیدرولیک را با استفاده از یک محافظ آزاد نموده تا از آزاد شدن دو شاخه کلاچ جلوگیری شود.

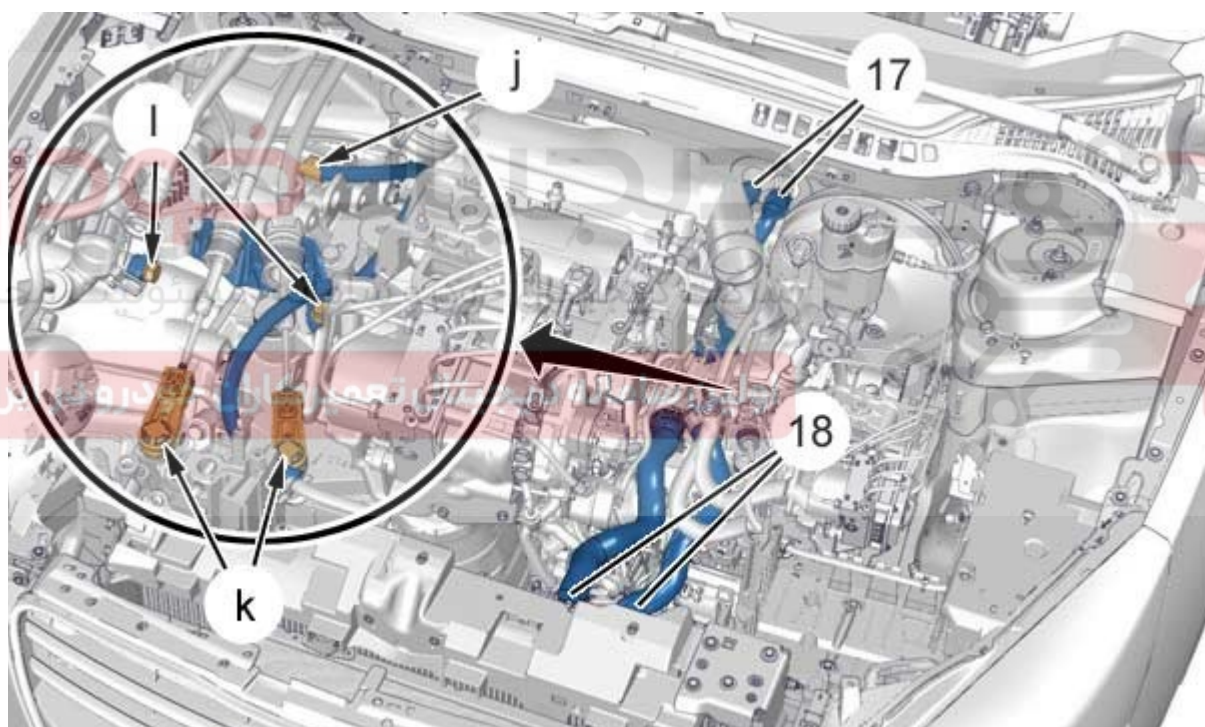

Figure : B1BG268D

جدا کنید و در کناری قرار دهید:

- شیلنگ های بخاری (17)
- شیلنگ های خنک کننده (18)

دو عدد سبک کابل کنترل دنده را در موقعیت "k" جدا نمایید. با استفاده از ابزار [G۱-۰۲۱۶].

باز کنید :

- دو عدد پیچ اتصال کابل کنترل گیربکس در موقعیت "ا"
- پیچ کابل بدنه بروی گیربکس در موقعیت "ج"

آزاد کنید :

- کابل اتصال بدنه
- کابل کنترل گیربکس

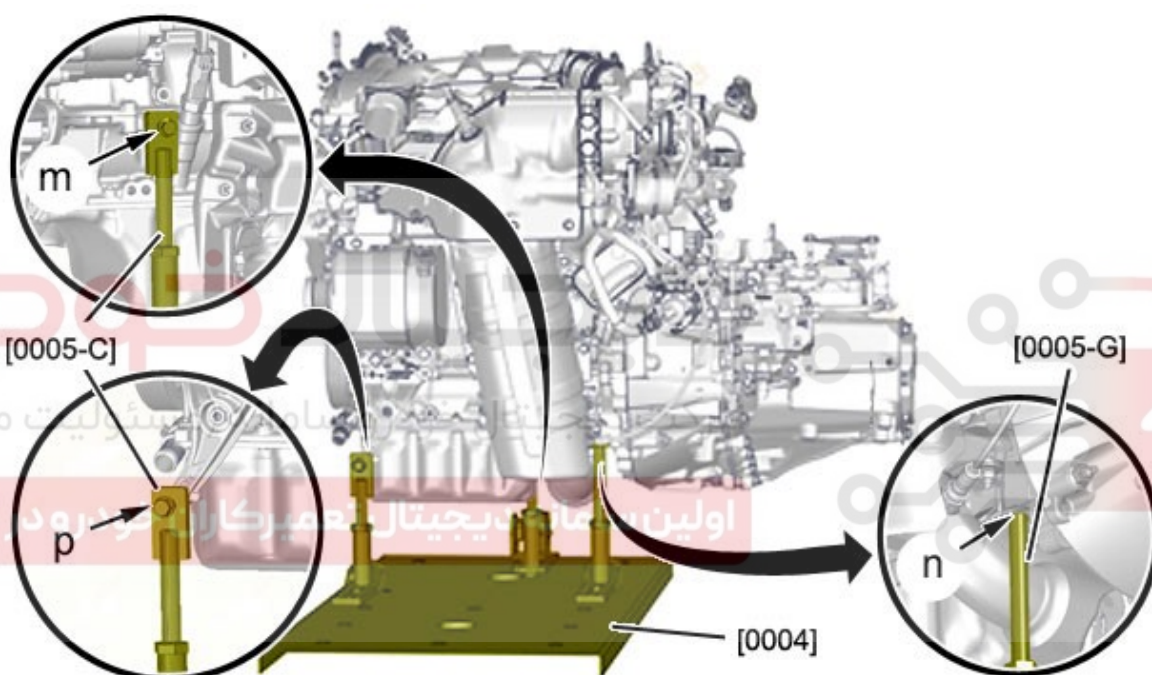

موقعیت:

ابزار [۰۰۰۵-G] در نقطه "n"

ابزار [۰۰۰۵-C] در نقطه "m"

ابزار [۰۰۰۵-C] در نقطه "p"

تعیین موقعیت کنید:

مرکز جک بالابر موتور را زیر موتور قرار دهید.

ابزار های [۰۰۰۵-G] و [۰۰۰۵-C] را روی جک بالابر موتور [۰۰۰۴] قرار دهید

میز را مقداری بالا ببرید تا فشار به مجموعه موتور و گیربکس کاهش یابد.

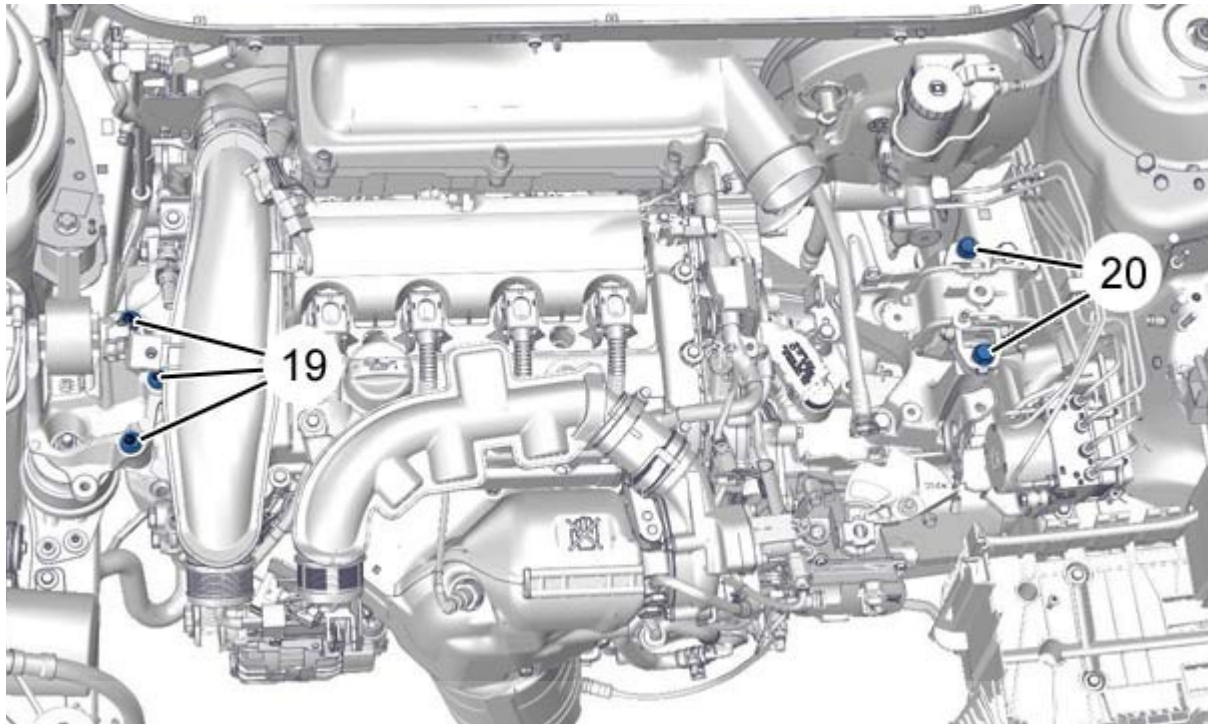

Figure : B1BG26AD

باز کنید:

شرکت دیجیتال خودرو (مسئولیت محدود)

- سه عدد پیچ اتصال (19)
- دو عدد پیچ اتصال (20)

احتیاط : مطمئن شوید که هیچ قطعه ای باز شده بین مجموعه موتور و گیربکس و خودرو وجود ندارد.

مجموعه موتور و گیربکس را از روی خودرو پیاده نمایید .

۳. نصب کردن

احتیاط: گشتاور سفت کردن را مراعات نمایید.



گشتاور:

- نوع گیربکس اتوماتیک AT۶
- سیستم اگزوز
- موتور

• نصب کردن موتور / گیربکس

احتیاط: مطمئن شوید که هیچ قطعه ای باز شده بین مجموعه موتور و گیربکس و خودرو وجود ندارد.

موقعیت مجموعه موتور - گیربکس

ببندید :

• دو عدد پیچ اتصال (20)

• سه عدد پیچ اتصال (19)

ابزار های [C-0005] و [G-0005] را باز کنید.

میز بالا بر [0004] (تجهیز عمومی) را در کناری قرار دهید.

تعیین موقعیت کنید:

• کابل بدنه

• کابل های کنترل گیربکس

ببندید:

• پیچ کابل اتصال بدنه بروی گیربکس در موقعیت "J"

• دو عدد پیچ اتصال کابل کنترل گیربکس در موقعیت "I"

متصل کنید :

• دو عدد سبک کابل کنترل دنده در موقعیت "k"

• شیلنگ های خنک کننده (18)

• شیلنگ های بخاری (17)

ببندید:

• کنترل کننده کلاچ هیدرولیک (14)

• خار (13) از کنترل کلاچ هیدرولیک (14)

کانکتور فشنگی دنده عقب را در موقعیت "h" نصب نمایید.

احتیاط: لوله های سیستم کولر را خم نکنید.

بیندید :

- کمپرسور کولر (12)
- سه عدد پیچ اتصال کمپرسور کولر (12)

کانکتور کمپرسور کولر (12) را متصل نمایید .

بیندید:

- تسمه تجهیزات (۱۱)
- لوله ارتجاعی اگزوز موتور (16)
- بست اگزوز (15)
- رام موتور
- پلوس
- شل گیر جلو
- چرخ های جلو

مجددا پر کنید:

- گیربکس دنده معمولی
- سیستم خنک کاری

دسته سیم موتور رادر موقعیت خودش نصب نمایید .

بیندید :

- نگهدارنده واحد کنترل یونیت مدیریت موتور
- پیچهای اتصال نگهدارنده واحد کنترل یونیت مدیریت موتور را در موقعیت "d"

کانکتورهای موقعیت "e", "c" را متصل نمایید .

محکم کردن جعبه فیوز

کابل تغذیه و برگشت سوخت را در موقعیت "a" متصل نمایید.

بیندید :

- کانال هوای ورودی (10)
- پیچ اتصال (9)
- درپوش جعبه فیوز محفظه موتور (2)
- باتری (3)
- شیلنگ های خرطومی (6)
- خرطومی هواکش (5)
- رزوناتور هوا (4)
- سینی فن (7)
- پیچ (8)

کانکتور را در موقعیت "b" نصب نمایید .

شیلنگ خلا (1) (مربوط به پمپ خلا) را وصل کنید.
نوارهای نگهدارنده را باز کنید.

دیجیتال خودرو

احتیاط : عملیات مورد نیاز برای نصب باتری را جدا نمایید. (مسئولیت محدود)

اولین سامانه دیجیتال تعمیرکاران خودرو در ایران

اتصالات باتری را متصل نمایید.
موتور را روشن نمایید .

بررسی کردن :

- عدم وجود صدا و نویز
- عدم وجود نشتی

موتور را خاموش نمایید.

سینی محافظ زیر موتور را نصب نمایید.
با استفاده از دستگاه عیب یاب کد های خطا را بخوانید.

لیست ابزار الکتریکی

شکل	شرح	کد اختصاصی	ردیف
	DIAGBOX	۲۴۸۰۳۰۶۱	۱

دیجیتال خودرو

شرکت دیجیتال خودرو سامانه (مسئولیت محدود)

اولین سامانه دیجیتال تعمیرکاران خودرو در ایران

