





باز و بست مبدل کاتالیستی

مهم: توصیه های ایمنی و نظافت را رعایت کنید.

۱. قطعاتی که در تمامی موارد باید تعویض شوند

توضیح	تعداد
واشر مبدل کاتالیستی	1
بست مبدل کاتالیستی	1

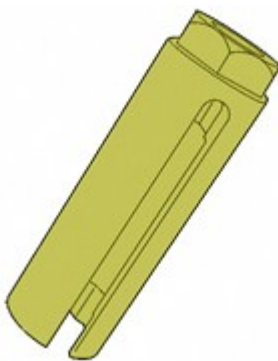
۲. ابزار مخصوص

تصویر	کد اختصاصی	شرح ابزار
<p>[0193-B]</p>  <p>Figure : E5AG06ZT </p>	۲۴۳۰۲۰۰۳	انبر مخصوص باز و بست بست شیلنگ
<p>[4386-T]</p>  <p>Figure : E5AG070T </p>	۲۴۸۰۳۰۱۱	ابزار باز و بست سنسور اکسیژن

۳. باز کردن

مهم: قبل از انجام هر اقدامی روی مسیر آگزوز، حداقل یک ساعت صبر کنید.

خودرو را روی جک قرار دهید.

اتصالات باتری را جدا کنید.

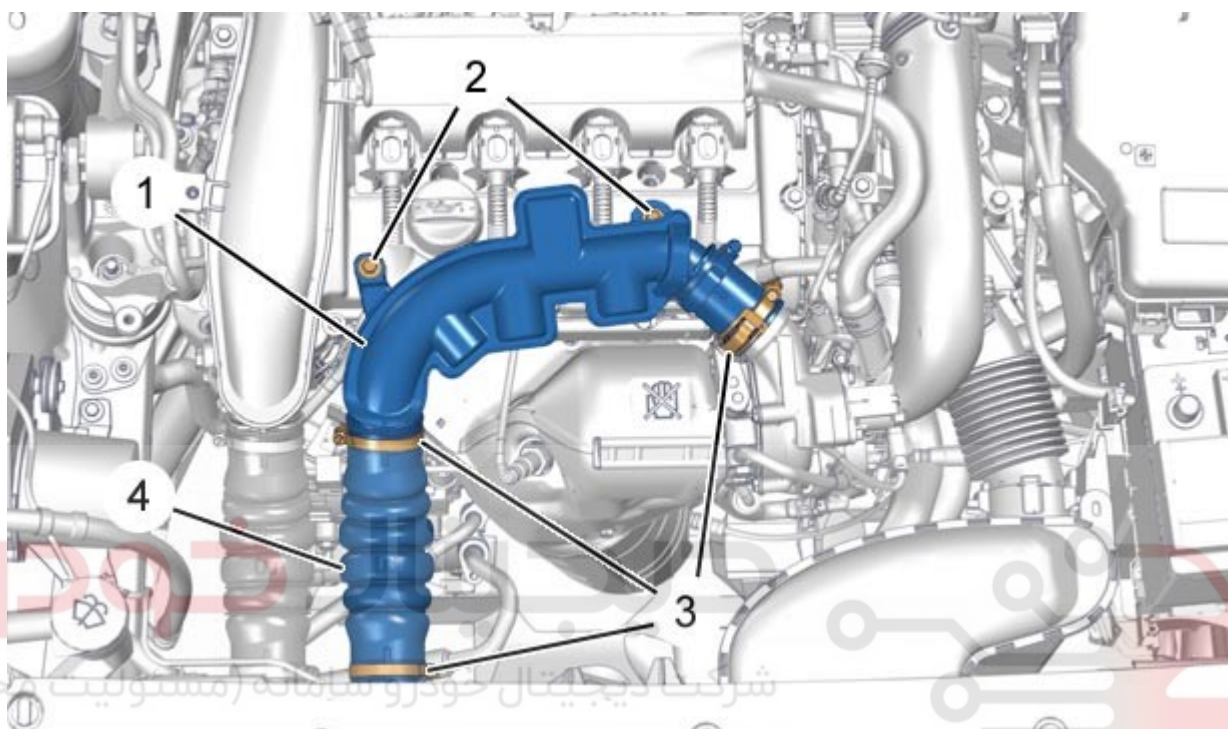

شرکت دیجیتال خودرو سامانه (مسئولیت محدود)

اولین سامانه دیجیتال تعمیرکاران خودرو در ایران

Figure : B1BG24AD

باز کنید:

- پیچ (۲)
- بست ها (۳)
- کانال هوا (۴)
- اتصال خروجی هوای توربوشارژر (۱)

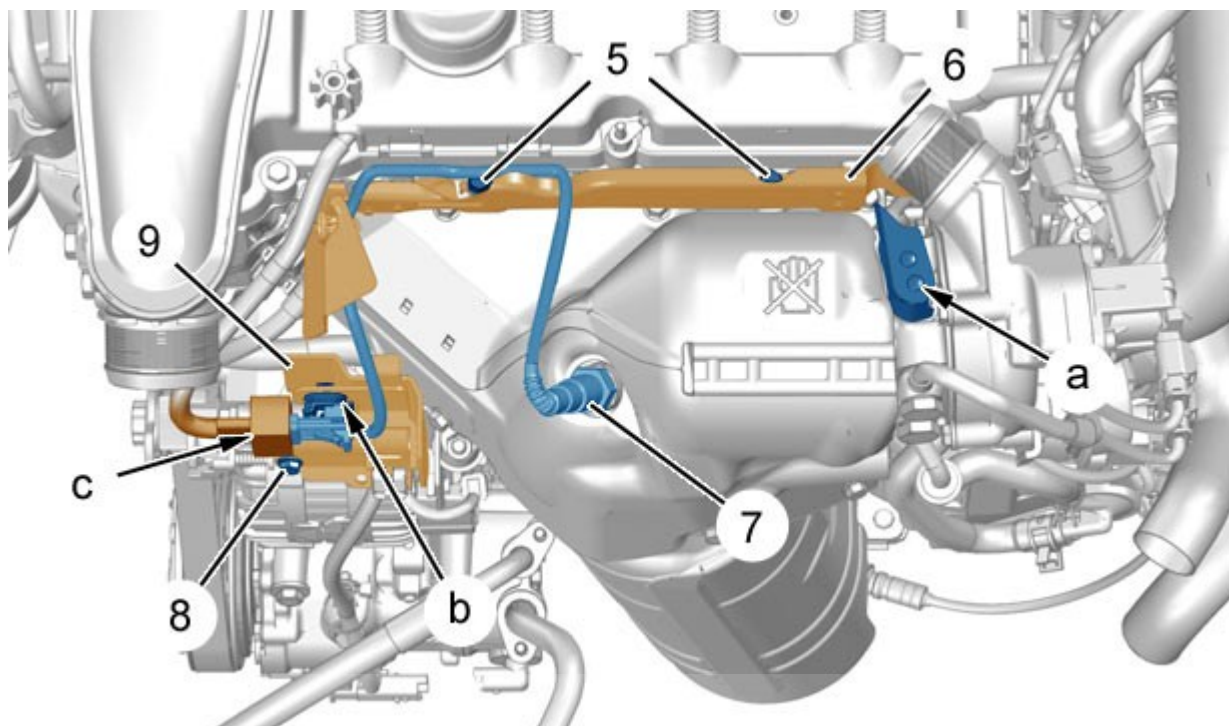

Figure : B1JG0GED

قفل کانکتور (در نقطه C) سنسور اکسیژن بالا (۷) را باز کرده و کانکتور را جدا کنید.
 کانکتور سنسور اکسیژن بالا (۷) را از نگهدارنده (در نقطه b) جدا کنید.
 بست محافظ حرارتی (در نقطه a) را باز کنید. لین سامانه دیجیتال تعمیرکاران خودرو در ایران

باز کنید:

- پیچ‌ها (۵)
- محافظ حرارتی (۶)
- با استفاده از ابزار [4386-T] (ابزار باز و بست سنسور اکسیژن با کد اختصاصی ۲۴۸۰۳۰۱۱)
- سنسور اکسیژن بالا
- پیچ (۸)
- نگهدارنده کانکتور (۹) سنسور اکسیژن بالا (۷)

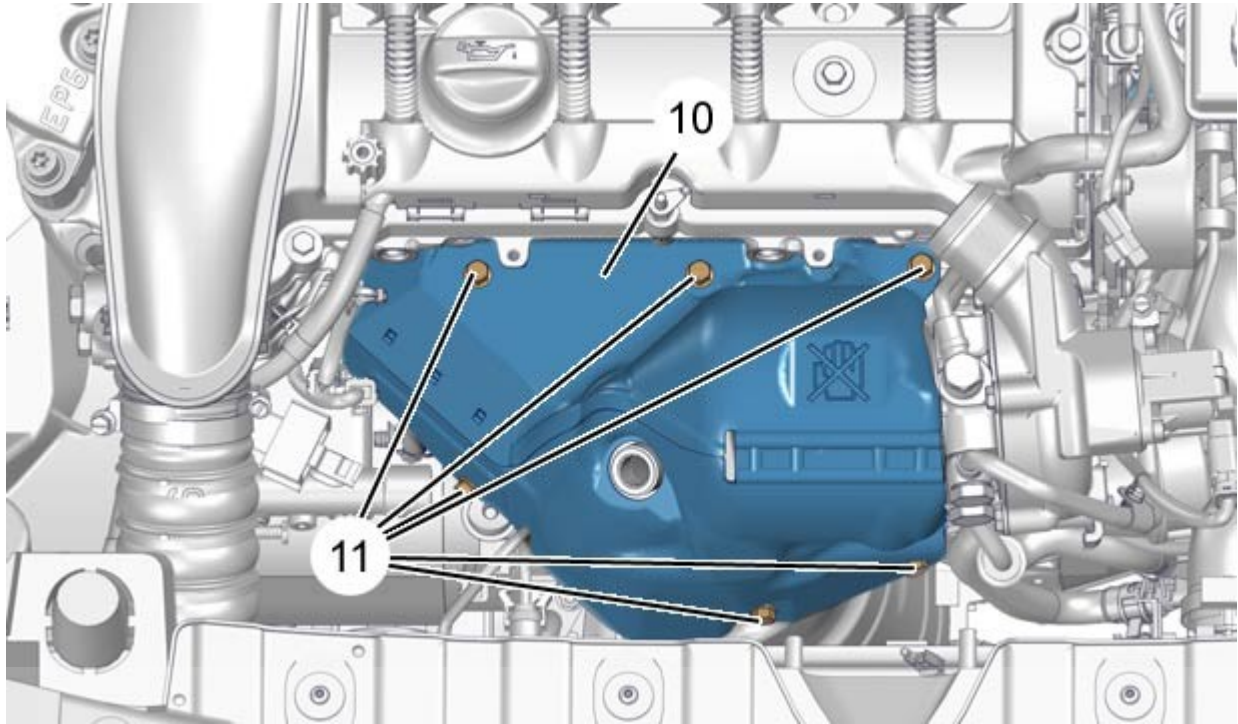

Figure : B1JG021D

دیجیتال خودرو
شرکت دیجیتال خودرو سامانه (مسئولیت محدود)

باز کنید:

- پیچ‌ها (۱۱)
- محافظ حرارتی (۱۰)

اولین سامانه دیجیتال تعمیرکاران خودرو در ایران

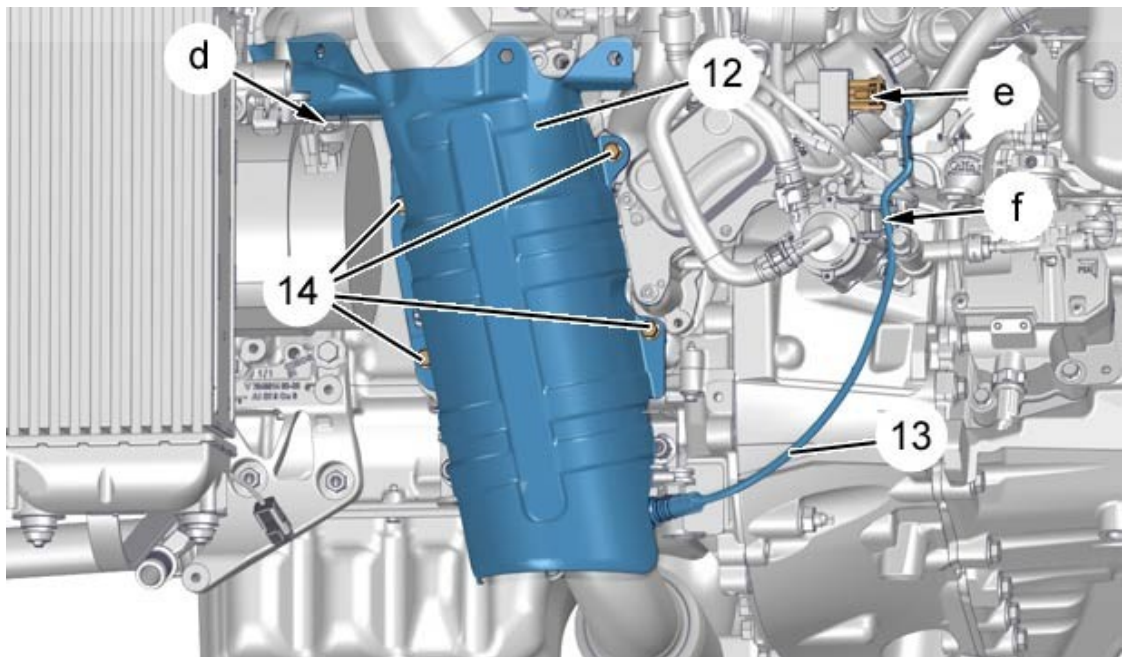

Figure : B1JG0GGD

احتیاط: هنگام باز کردن، رادیاتور را در مقابل ضربات محافظت کنید.

کانکتور آلترناتور (دینام) (در نقطه d) جدا کنید.

کانکتور (در نقطه e) سنسور اکسیژن پایین را جدا کنید.

بست دسته سیم سنسور اکسیژن پایین (۱۳) را از نگهدارنده (در نقطه f) جدا کنید.
باز کنید:

- سینی محافظ زیر موتور
- سنسور اکسیژن پایین (۱۳) با استفاده از ابزار [4386-T] (ابزار باز و بست سنسور اکسیژن با کد اختصاصی ۲۴۸۰۳۰۱۱)
- پیچ‌ها (۱۴) (بسته به تجهیزات)
- محافظ حرارتی (۱۲) (از زیر) (بسته به تجهیزات)

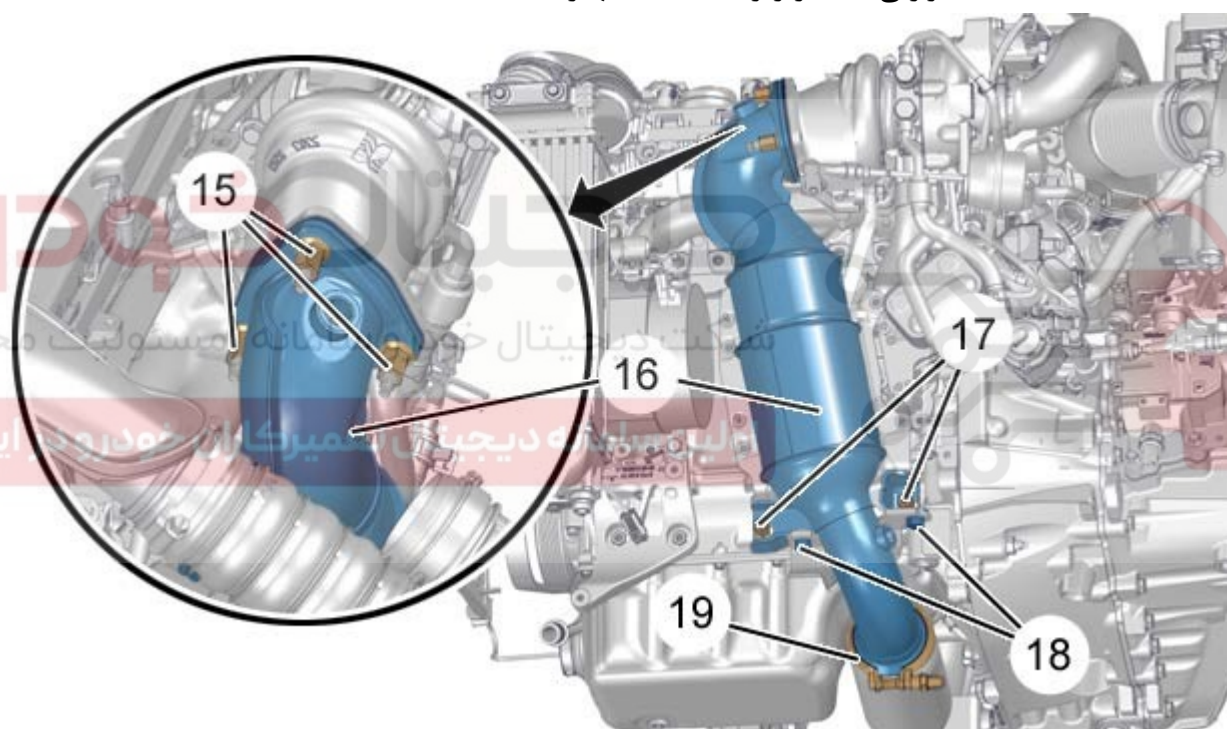

Figure : B1JG05YD

مهره‌ها (۱۵) را باز کنید.

مهره‌ها (۱۸) را باز کنید.

باز کنید:

- بست (۱۹) با استفاده از ابزار [0193-B] (انبر مخصوص باز و بست بست شیلنگ با کد اختصاصی ۲۴۳۰۲۰۰۳)
- مهره‌ها (۱۷)
- مبدل کاتالیستی (۱۶) (از زیر)

۴. بستن



احتیاط: گشتاورهای سفت کردن را رعایت کنید.

مبدل کاتالیستی (۱۶) را ببندید.

بدون سفت کردن ببندید:

- مهره ها (۱۵)
- مهره ها (۱۷)

روش سفت کردن مهره های مبدل کاتالیستی (۱۶):

- مهره های بالایی مبدل کاتالیستی (۱۵) را پیش سفت کنید.
- مهره های مبدل کاتالیستی (۱۷) را سفت کنید.
- مهره های مبدل کاتالیستی (۱۵) را سفت کنید.
- مهره های (۱۸) را سفت کنید.

شرکت دیجیتال خودرو (مسئولیت محدود)

ببندید:

- بست نو (۱۹) با استفاده از ابزار [0193-B] (انبر مخصوص باز و بست بست شیلنگ با کدر ایران اختصاصی ۲۴۳۰۲۰۰۳)
- محافظ حرارتی (۱۲) (بسته به تجهیزات)
- پیچ ها (۱۴) (بسته به تجهیزات)
- سنسور اکسیژن پایین (۱۳) با استفاده از ابزار [4386-T] (ابزار باز و بست سنسور اکسیژن با کد اختصاصی ۲۴۸۰۳۰۱۱)

متصل کنید:

- کانکتور سنسور اکسیژن پایین (۱۳) (در نقطه e)
- کانکتور آلترناتور (دینام) (در نقطه d)

بست دسته سیم سنسور اکسیژن پایین (۱۳) از نگهدارنده (در نقطه f) را باز کنید.

ببندید:

- محافظ حرارتی (۱۰)
- پیچ‌ها (۱۱)
- نگهدارنده کانکتور (۹) سنسور اکسیژن بالا (۷)
- پیچ (۸)
- سنسور اکسیژن بالا (۷) با استفاده از ابزار [4386-T] (ابزار باز و بست سنسور اکسیژن با کد اختصاصی ۲۴۸۰۳۰۱۱)
- محافظ حرارتی (۶)
- پیچ‌ها (۵)

محافظ حرارتی (در نقطه a) را ببندید.

کانکتور (در نقطه c) سنسور اکسیژن بالا را متصل کرده و قفل کنید.

کانکتور سنسور اکسیژن بالا (۷) را به نگهدارنده آن متصل کنید (در نقطه b).

ببندید:

- اتصال خروجی هوای توربوشارژر (۱)
- پیچ‌ها (۲)
- بست‌ها (۳)
- کانال هوا (۴)
- سینی محافظ زیر موتور

احتیاط: اقدامات مورد نیاز برای اتصال مجدد اتصالات باتری را انجام دهید.

اتصالات باتری را متصل کنید.