

صفحه	فهرست مطالب	ردیف
		فصل اول
۶	باز و بست سپر جلو	۱
۸	باز و بست گلگیر جلو	۲
۱۰	باز و بست کامل باز کننده در موتور	۳
۱۲	باز و بست درب موتور	۴
۱۳	باز و بست درب صندوق عقب	۵
		فصل دوم
۱۷	باز و بست قفل و مغزی سوئیچ صندوق عقب، چراغ ترمز سوم	۶
۲۰	باز و بست سپر عقب	۷
۲۳	باز و بست درها و متعلقات	۸
		فصل سوم
۲۵	باز و بست شیشه در جلو	۹
۲۶	باز و بست مکانیزم شیشه بالابر در جلو	۱۰
۲۷	باز و بست شیشه بالابر برقی عقب	۱۱
۲۹	باز و بست در جلو	۱۲
۳۳	باز و بست مکانیزم باز کننده در جلو	۱۳
۳۴	باز و بست قفل در جلو	۱۴
۳۶	باز و بست زه روی در	۱۷
۳۷	باز و بست آینه بغل	۱۸
۳۸	باز و بست دستگیره	۱۹
۳۸	باز و بست شیشه آینه بغل	۲۰
۳۹	باز و بست سنسور دمای هوای بیرون	۲۱
۴۰	باز و بست روکش داخل در عقب	۲۲
۴۱	باز و بست شیشه در عقب	۲۳
۴۲	باز و بست در عقب	۲۴
۴۲	مشخصات لولاهای ثابت در عقب	۲۵
		فصل چهارم
۴۹	باز و بست لاستیکهای آببندی دور در عقب	۲۶
۵۰	باز و بست روکش داخل سقف	۲۷
		فصل پنجم
۵۳	باز نمودن شیشه جلو	۲۸

۵۴	مجموعه چسب شیشه	۲۹
۵۵	باز و بست شیشه جلو	۳۰
۶۲	نصب پایه‌های آینه	۳۱
۶۳	باز و بست شیشه عقب	۳۲

فصل ششم

۷۳	باز و بست مخزن مایع شیشه شوی / پمپ شیشه شوی	۳۳
۷۴	باز و بست موتور برف پاک‌کن / بازوئی تیغه برف پاک‌کن جلو راست / تیغه برف پاک‌کن چپ	۳۴
۷۶	باز و بست روکش در باک	۳۵

فصل هفتم

۷۸	باز و بست چراغهای جلو / لامپ	۳۶
۷۹	باز و بست موتور تنظیم ارتفاع چراغهای جلو	۳۷
۸۲	باز و بست چراغهای مه شکن عقب / لامپ چراغ مه شکن	۳۸
۸۲	باز و بست چراغ پلاک / لامپ مربوطه	۳۹

فصل هشتم

۸۴	باز و بست کنسول میانی (کلیدهای شیشه بالابر جلو و عقب	۴۰
۸۶	باز و بست نمودن جعبه داشبورد (سمت کمک راننده)	۴۱
۸۷	باز و بست جلو داشبورد (صفحه نمایشگرها) سمت راننده	۴۲
۹۱	باز و بست دریچه های تهویه هوا	۴۳
۹۳	باز و بست قفل فرمان	۴۴

فصل نهم

۹۵	باز و بست صندلی جلو	۴۵
۹۶	ریل‌های صندلی	۴۶
۹۸	پشت سری صندلی (HEAD – REST)	۴۷
۹۹	باز و بست صندلی عقب	۴۸
۱۰۰	باز و بست قاب پلاستیکی روکش داخلی ستون	۴۹
۱۰۱	باز و بست کمر بند ایمنی صندلی جلو	۵۰
۱۰۴	باز و بست کمر بند ایمنی صندلی عقب	۵۱

فصل دهم

۱۰۸	باز و بست فیلتر هوای اتاق سرنشین (فیلتر بخاری)	۵۲
۱۰۹	باز و بست فن بخاری	۵۳
۱۱۱	باز و بست پوسته بخاری	۵۴
۱۱۲	باز و بست رادیاتور بخاری	۵۵
۱۱۷	باز و بست مجموعه بخاری و کولر و شیر انبساط	۵۶

۱۲۰	باز و بست کمپرسور کولر	۵۷
۱۲۲	باز و بست کندانسور و رطوبت گیر	۵۸
۱۲۶	باز و بست سنسور اواپراتور	۵۹
۱۲۷	باز و بست لوله‌های بخاری	۶۰

فصل یازدهم

۱۳۰	فعال و غیرفعال سازی سیستم مرکزی کمربند ایمنی و کیسه هوای ایمنی	۶۱
۱۳۱	باز و بست کیسه هوای ایمنی سرنشین	۶۲
۱۳۴	باز و بست کیسه هوای ایمنی روی غربلیک فرمان	۶۳
۱۴۰	تنظیم سوئیچ در حالت آزاد	۶۴
۱۴۰	باز و بست کنترل یونیت کیسه هوای ایمنی	۶۵
۱۴۱	باز و بست کنترل یونیت سیستم کمربند ایمنی	۶۶
۱۴۳	باز و بست رادیو پخش	۶۷
۱۴۴	باز و بست نودهای مالتی پلکس	۶۸
۱۴۸	باز و بست بلندگوهای درب عقب	۶۹
۱۴۹	باز و بست بوق	۷۰
۱۵۰	باز و بست آنتن رادیو (آنتن سقفی)	۷۱
	باز و بست سنسور هشدار موانع (دنده عقب) دیجیتال خودرو سامانه (مسئولیت ۱۵۱ دود)	۷۲

دیجیتال خودرو

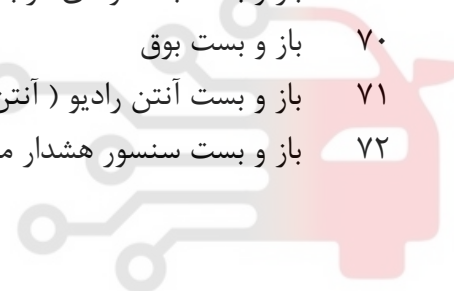

اولین سامانه دیجیتال تعمیرکاران خودرو در ایران

فصل اول

دیجیتال خودرو

شرکت دیجیتال خودرو سامانه (مسئولیت محدود)

اولین سامانه دیجیتال تعمیرکاران خودرو در ایران



باز و بست سپر جلو

۱- اقدامات اولیه

سر باتری را جدا نمایید.

توجه: خودرو را روی جک قرار دهید.

پیچ های ۳ و ۴ (در هر دو طرف خودرو) را باز کرده و گل پخش کن ها را جدا نمایید.

کانکتورهای مه شکن جلو را جدا نمایید.

۲- باز کردن

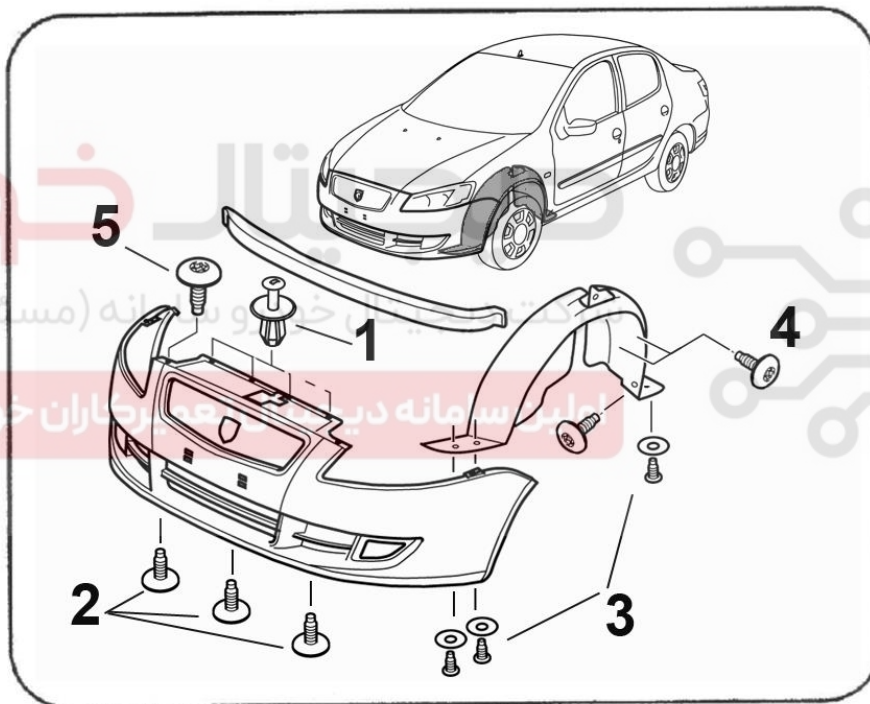

خارها (۱) را توسط ابزار مخصوص خار درآر رودری [1] (کد اختصاصی ۲۴۶۰۱۰۰۱) باز نمایید.

پیچ های ۲ و ۵ را باز نمایید.



24601001
6.1311

[1]

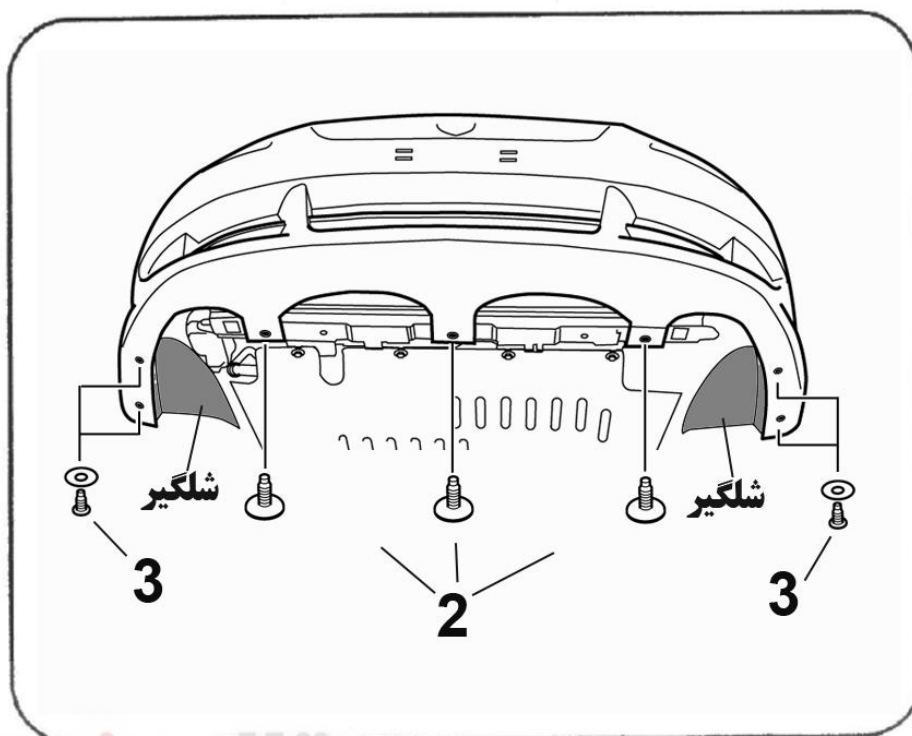

در این قسمت ضامن قفل درب موتور را از سوراخ سپر خارج کنید مطابق فلش (6) سپر را بیرون بکشید.

شرکت دیجیتال خودرو سامانه (مسئولیت محدود)

اولین سامانه دیجیتال تعمیرکاران خودرو در ایران

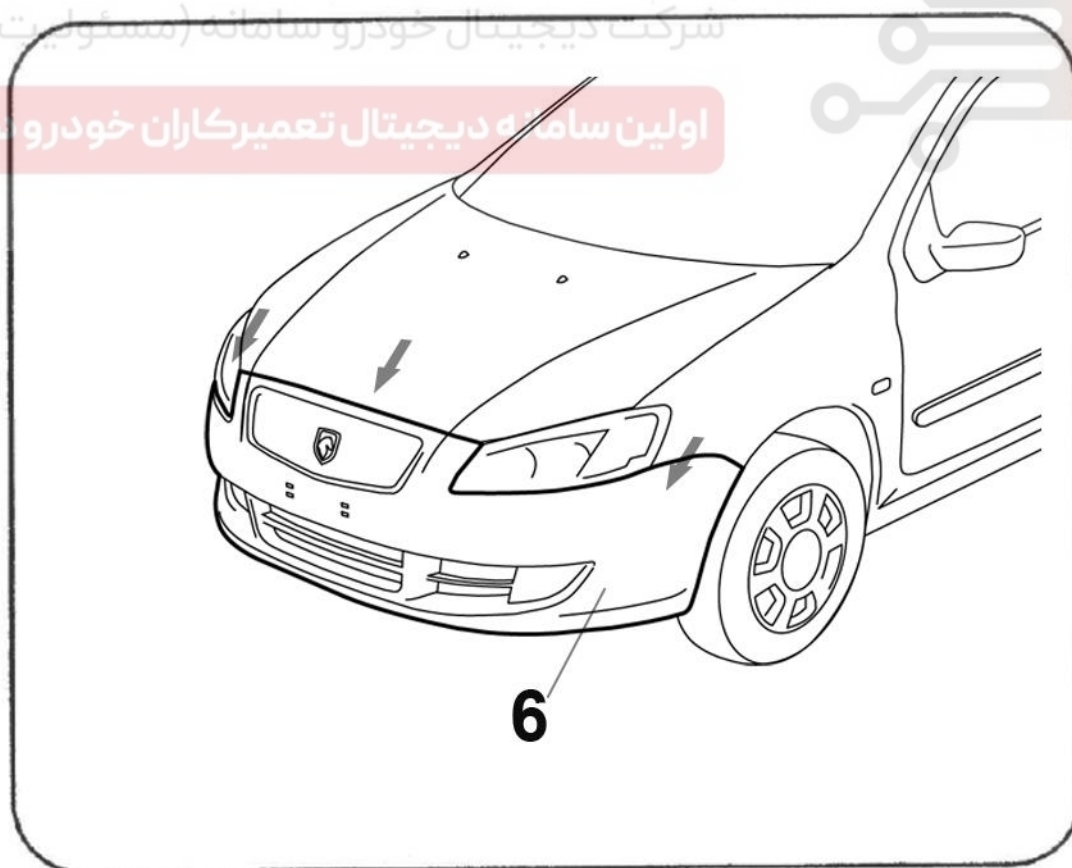

توجه: برای انجام این قسمت از کار به دو نفر کارگر نیاز می‌باشد.

۳- بستن

مراحل بستن عکس مراحل باز کردن می‌باشد.

پیچهای (۲) و (۳) را با گشتاور $3 \pm 0.25 \text{ dN.m}$ دکانیوتن متر سفت نمایید.

سر باتری را وصل نمایید.

عملکرد تجهیزات را بررسی نمایید.

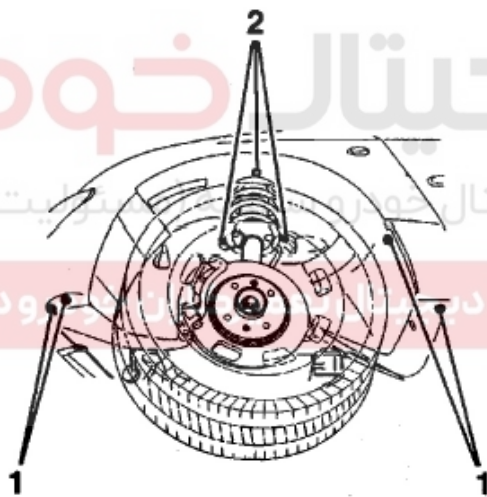

باز و بست گلگیر جلو

۱- باز کردن

مراحل زیر را به ترتیب انجام دهید:

- در موتور را باز کنید.
- قسمت بالایی جلو پنجره را باز کنید.
- قسمت پایینی جلو پنجره را باز کنید.
- چراغهای جلو را باز کنید.
- پیچ اتصال زیر سپر جلو به گل پخش کن جلو خار اتصال گل پخش کن عقب به رکاب را باز کنید.
- خارها (2) را در بیاورید.
- گلگیر را در بیاورید.
- اتصال راهنمای بغل را جدا کنید.
- در را باز کنید.
- پیچ پایه (3) داخل گلگیر را شل کنید.

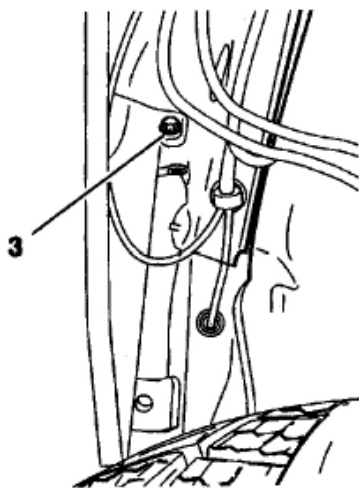

پیچ‌های بالایی اتصال گلگیر به سینی شاسی (4) را باز کنید.

توجه مهم: در صورتی که گلگیر جلو سمت راست را باز می‌کنید، حتماً پایه نگهدارنده در موتور سمت چپ را محکم کنید تا به طور ناگهانی در موتور، رها نشود.

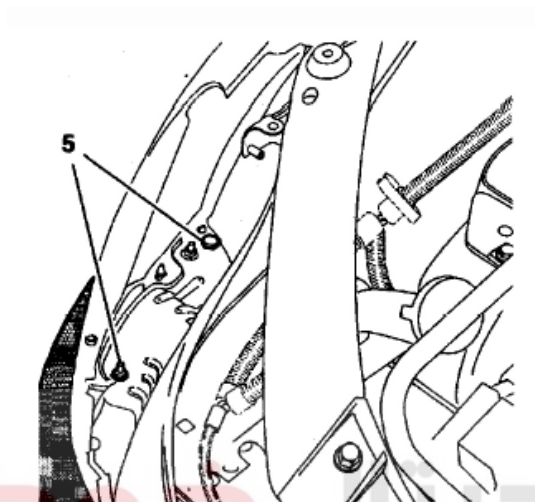

مخزن آب شیشه‌شوی را توسط باز نمودن پیچ‌های اتصال آن به گلگیر (5) از روی گلگیر جدا کنید. گلگیر را از روی پایه‌های نگهدارنده آن جدا کنید.

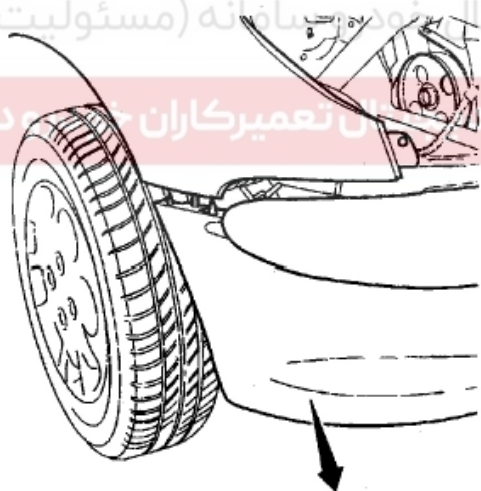

اکنون با فشار دادن سپر به سمت پایین خارهای نگهدارنده گلگیر که بر روی سپر قرار دارند، از گلگیر بیرون می‌آیند و گلگیر از بدنه خودرو جدا می‌شود.

۲- نصب مجدد گلگیر

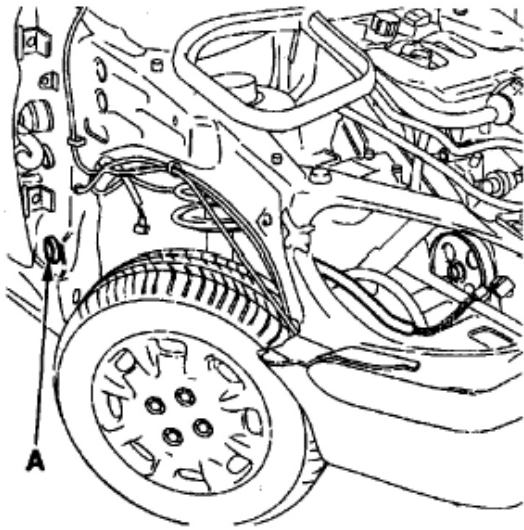

توجه: در محلهای موردنیاز از چسبهای آببندی استفاده کنید. ابتدا دقت کنید که پین راهنمای گلگیر در محل مخصوص (A) بر روی بدنه، قرار بگیرد. روش نصب، عکس مراحل باز نمودن است. بعد از محکم نمودن پیچها و جا زدن خارهای مربوطه، راهنمای روی گلگیر را نصب کنید و چراغهای متصل به گلگیر را امتحان کنید.

باز و بست کامل باز کننده در موتور:

۱- ابزار مخصوص تعمیرات کابل در باز کن درب موتور:

کد اختصاصی ۲۴۶۱۲۰۰۱



بخشی از محتویات:

[2] سیم راهنما

[3] انبر پرس کننده سیم

۲- باز کردن

کابل باز کننده در موتور را بکشید.

تزئینات زیری (1) را باز کنید.

پیچ اتصال کابل به دستگیره (2) را باز کنید.

دستگیره در موتور (3) را آزاد کنید و BCM را باز کنید.

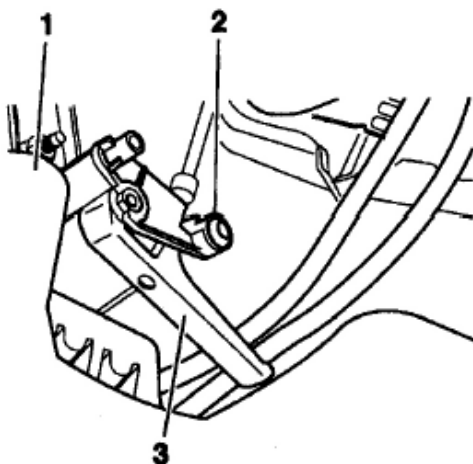

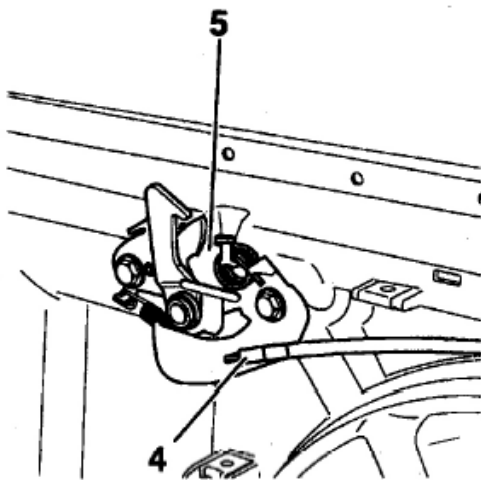

جلو پنجره را باز کنید و کابل در موتور (4) را از قفل در موتور (5) جدا کنید.

کابل راهنما [2] را به کابل در موتور، متصل کنید.

کابل را از داخل اتاق بکشید.

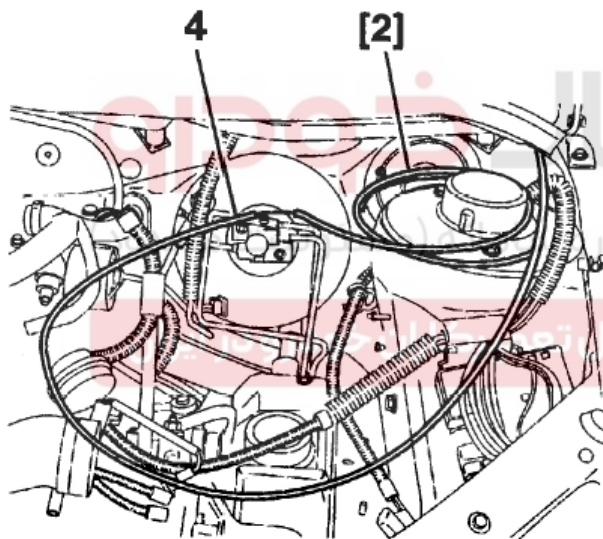

۳- بستن

کابل جدید را به سر کابل راهنما [2] متصل کنید. کابل را به آب و صابون آغشته کنید.

از داخل محفظه موتور کابل راهنما [2] را بکشید.

کابل در موتور را در طول گلگیر هدایت کنید.

کابل راهنما [2] را از کابل اصلی، جدا کنید.

گردگیر کابل در موتور را توسط انبر [3] بکشید تا در محل خود محکم شود.

سیم در موتور (4) را به قفل در موتور (5) متصل کنید.

برای باز کردن به طور بالعکس عمل کنید. پیچ اتصال کابل به

دستگیره (2) را 0.7 دکانیوتن متر محکم کنید.

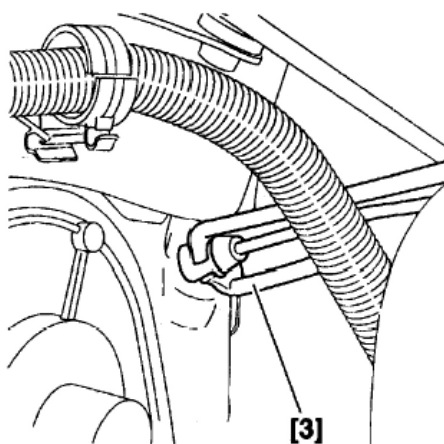

باز و بست درب موتور :

۱- باز کردن

- شیلنگ آبپاش را از بست های نگهدارنده روی درب موتور جدا نمایید.

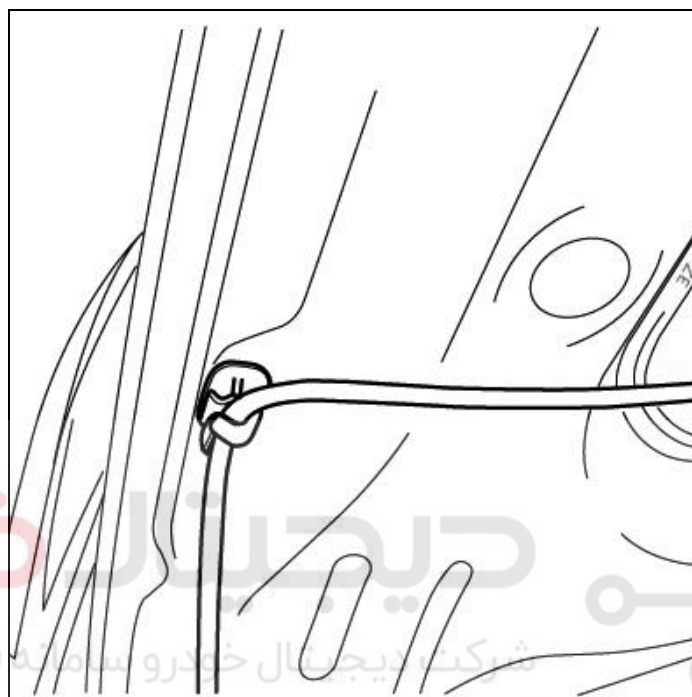

- پیچ های لولای درب موتور را از طرفین باز کنید. امانه دیجیتال تعمیرکاران خودرو در ایران

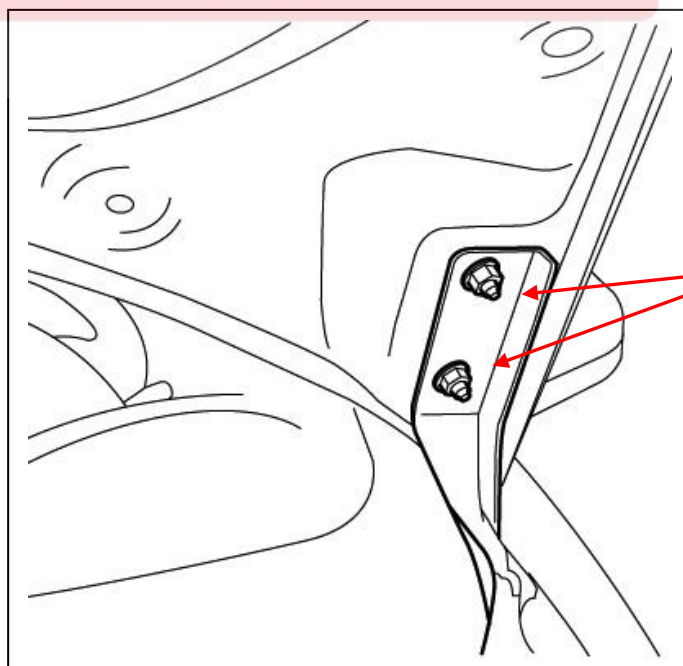

- درب موتور را جدا کنید .

توجه: برای جلوگیری از سقوط درب ، باز کردن پیچ ها و جدا کردن درب را به کمک همکار انجام دهید .

۳- نصب مجدد

مراحل بستن، بر عکس مراحل باز کردن می‌باشد.

باز و بست درب صندوق عقب:

۱- ابزار مخصوص پیشنهادی



24601001
6.1311

دیجیتال خودرو

[۱] انبر مخصوص خار درآر رودری (کد اختصاصی ۲۴۶۰۱۰۰۱)

شرکت دیجیتال خودرو سامانه (مسئولیت محدود)



[۲] این سامانه دیجیتال تعمیرکاران خودرو در ایران

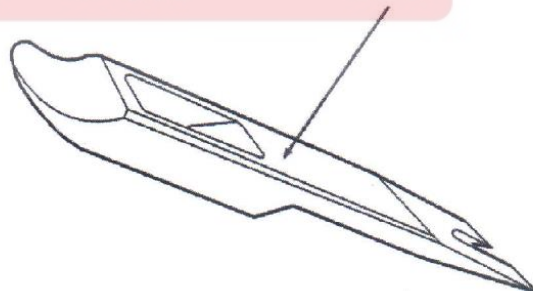

[۲] صفحه جداکننده (آزاد کننده): (جزء کیت ابزار مخصوص تریم با کد اختصاصی ۲۶۱۰۲۰۰۵)

۲- باز کردن

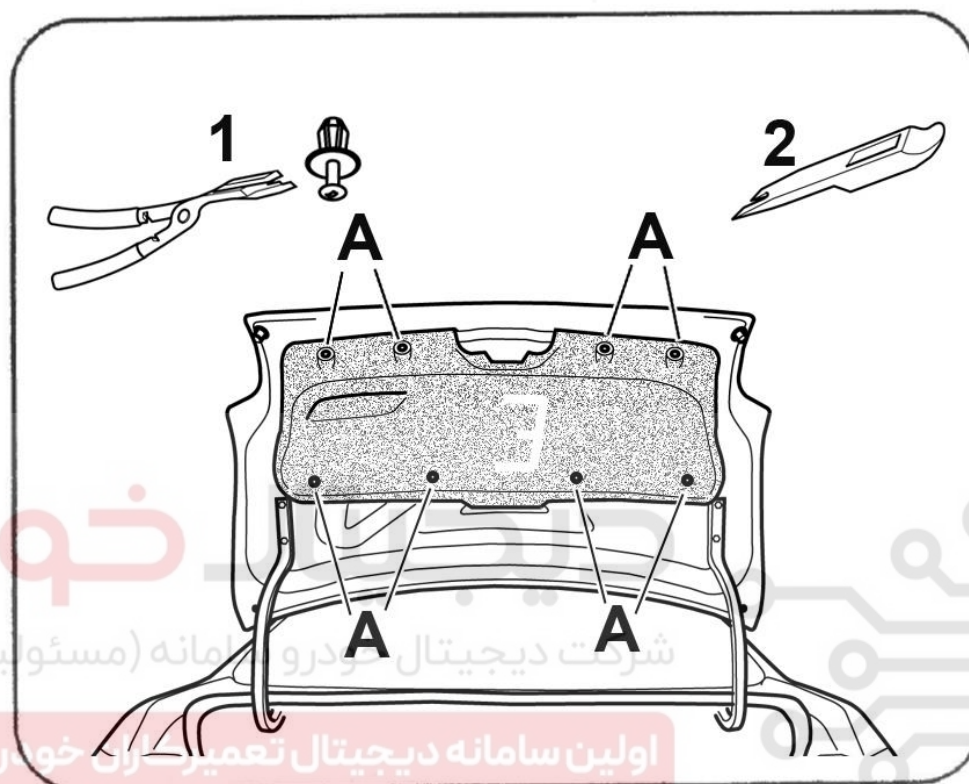

توسط ابزار مخصوص [1] و [2] خارهای موکت دیواره درب صندوق را جدا کرده و موکت را باز نمایید.
سیم کشی درب صندوق عقب را جدا کنید .

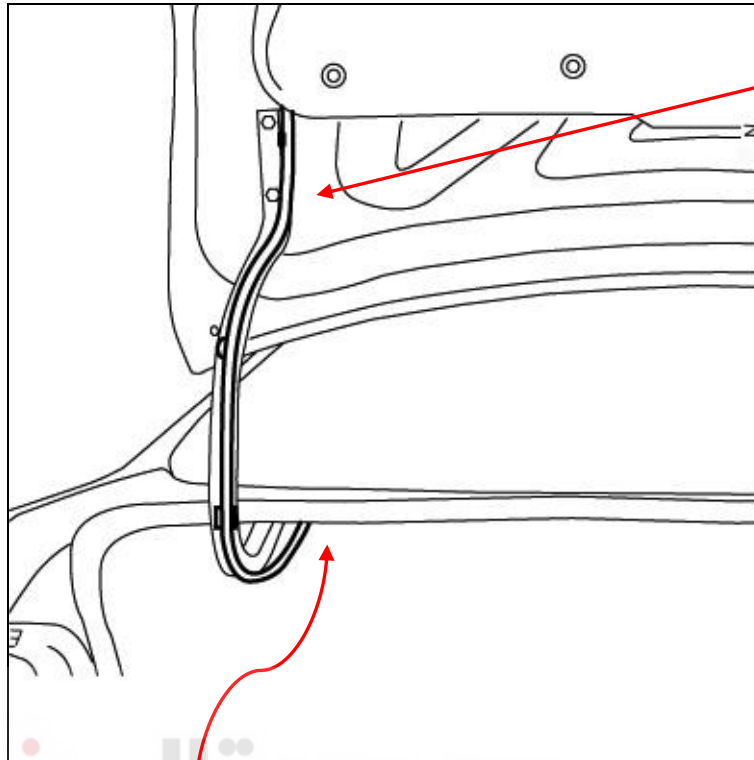

دیجیتال خودرو

شرکت دیجیتال خودرو سامانه (مسئولیت محدود)

اولین سامانه دیجیتال تعمیرکاران خودرو در ایران

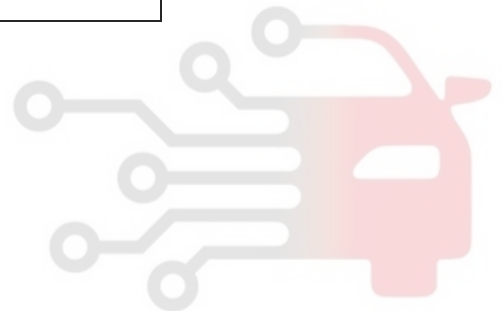

جک درب صندوق عقب را از دو طرف باز کنید .

پیچهای لولای درب صندوق عقب را از داخل دیواره

صندوق باز کنید .

درب صندوق را به جدا کنید .

توجه: اجرای این عملیات نیاز به همکار دارد .

۳- نصب مجدد

مراحل بستن، بر عکس مراحل باز کردن می باشد.

نکته: در زمان بستن چنانچه چراغ سوم ترمز از روی درب صندوق باز شده است ، مجدداً چراغ ترمز سوم و

نوار آبنندی در محل مناسب خود قرار داده شد.

نکته: عملکرد چراغ خطر عقب را بررسی نمایید.

دیجیتال خودرو

شرکت دیجیتال خودرو سامانه (مسئولیت محدود)

اولین سامانه دیجیتال تعمیرکاران خودرو در ایران



دیجیتال خودرو

فصل دوم

شرکت دیجیتال خودرو سامانه (مسئولیت محدود)

اولین سامانه دیجیتال تعمیرکاران خودرو در ایران



باز و بست قفل و مغزی سوئیچ صندوق عقب ، چراغ ترمز سوم

۱- ابزار مخصوص پیشنهادی



24601001
6.1311

[۱] انبر مخصوص خار درآر رودریه (کد اختصاصی ۲۴۶۰۱۰۰۱)

دیجیتال خودرو

[2] شرکت دیجیتال خودرو سامانه (مسئولیت محدود)

اولین سامانه دیجیتال تعمیرکاران خودرو در ایران



[۲] صفحه جداکننده (آزاد کننده): (جزء کیت ابزار مخصوص ترمیم با کد اختصاصی ۲۶۱۰۲۰۰۵)

۲- باز کردن

درب صندوق را باز نمایید.

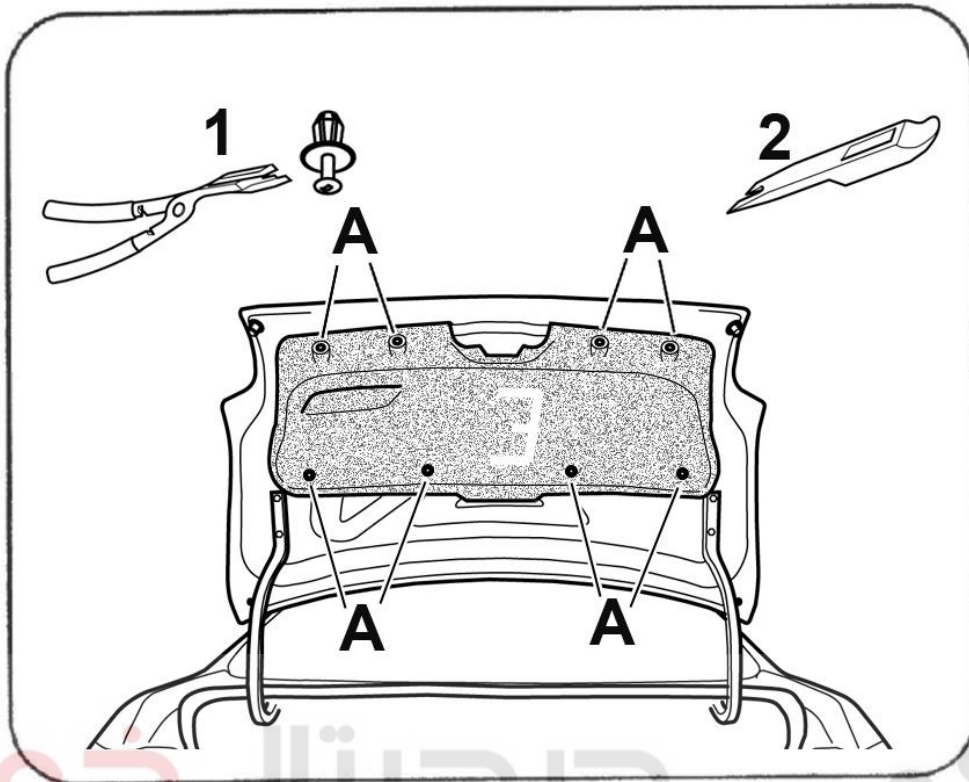

توسط ابزار مخصوص [1] و [2] خارهای موکت درب صندوق را جدا کرده و موکت را باز نمایید.
 شرکت دیجیتال خودرو سامانه (مسئولیت محدود)
 پیچهای مغزی سوئیچ صندوق (3) را باز نمایید.

اولین سامانه دیجیتال تعمیرکاران خودرو در ایران

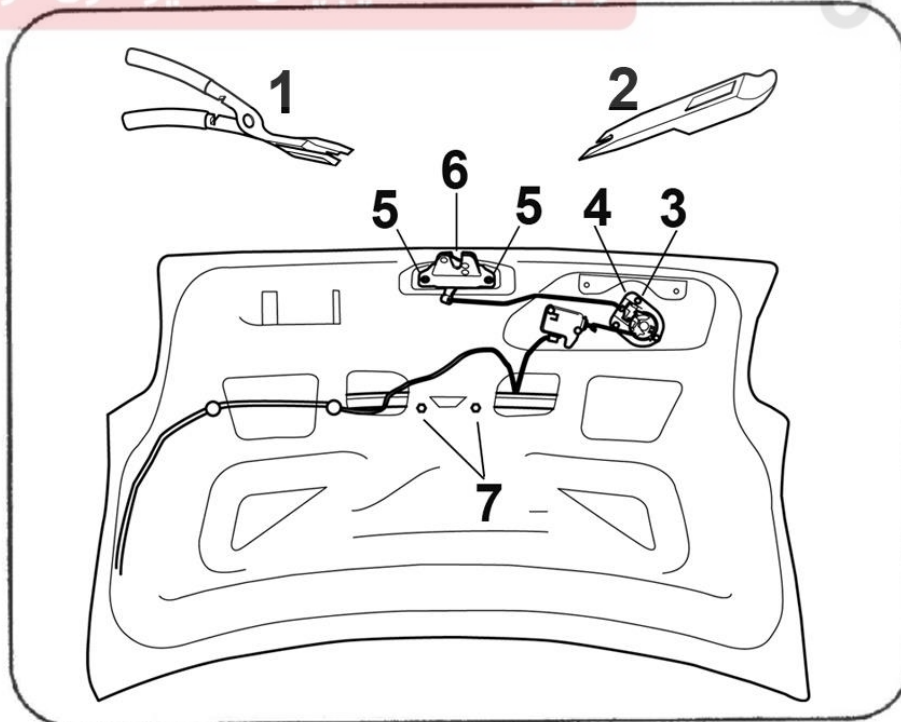

مغزی سوئیچ (4) را جدا نمایید.

میله رابط بین قفل و محرک قفل را جدا نمایید.

مغزی سوئیچ را باز نمایید.

پیچهای (5) را باز کنید.

قفل درب صندوق (6) را جدا نمایید.

پیچهای (7) را باز کنید و چراغ ترمز سوم را به سمت بیرون صندوق فشار دهید. کانکتور چراغ ترمز سوم را جدا نمایید.

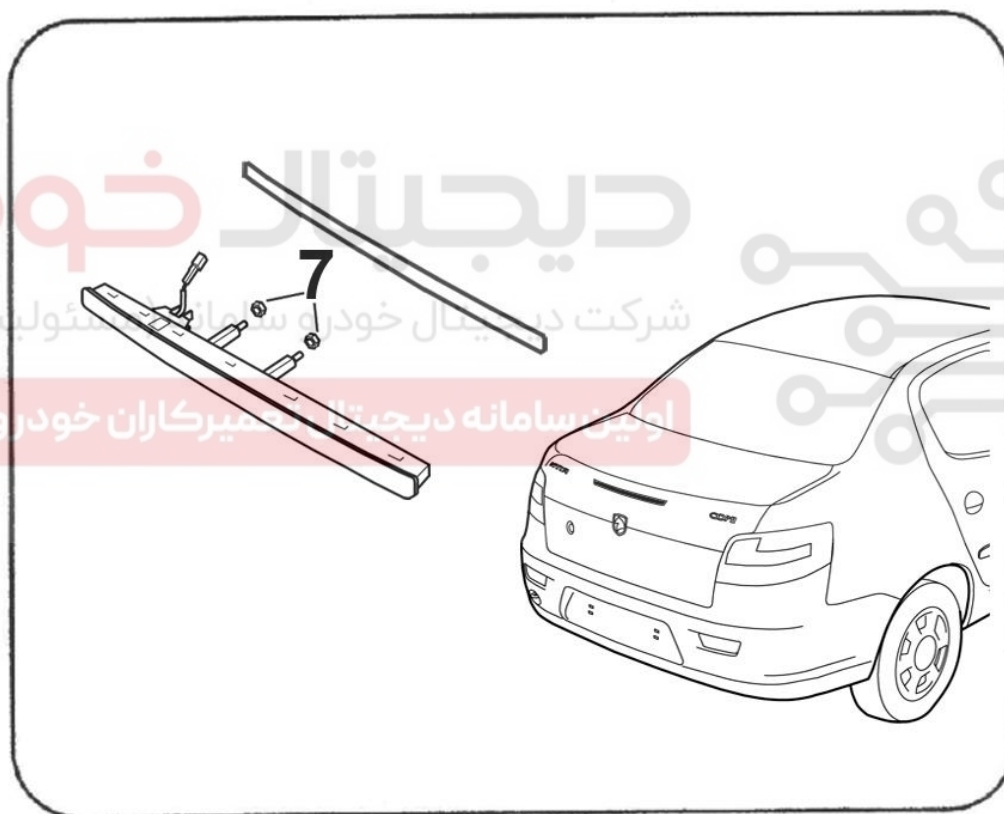

۳- نصب مجدد

مراحل بستن، بر عکس مراحل باز کردن می باشد.

نکته: در زمان بستن چراغ سوم ترمز، نوار آبیندی در محل مناسب خود قرار داده شود.

نکته: عملکرد چراغ خطر عقب را بررسی نمایید.

نکته: قبل از بستن موکت درب صندوق، قسمت عدم نفوذ آب از اطراف چراغ سوم ترمز و مغزی سوئیچ بررسی شود.

نکته: لقی مغزی سوئیچ را بررسی نمایید و همچنین جلو و عقب رفتن قفل در زمان فشردن دکمه بیرونی و قفل شدن و باز شدن آنرا بررسی نمایید. (عملکرد قفل بررسی گردد)

باز و بست سپر عقب

۱- ابزار مخصوص



خودرو

شرکت دیجیتال خودرو سامانه (مسئولیت محدود)

[۱] انبر مخصوص خار درآر رودریه (کد اختصاصی ۲۴۶۰۱۰۰۱)

اولین سامانه دیجیتال تعمیرکاران خودرو در ایران

[2]

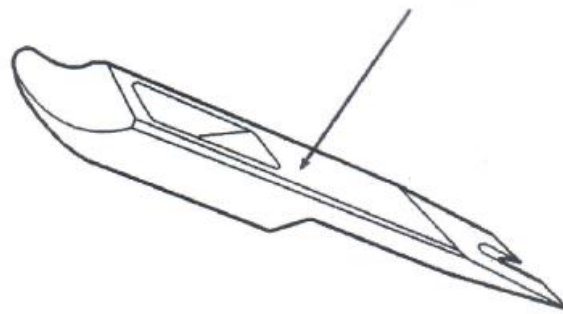

[2] صفحه جداکننده (جزء کیت ابزار مخصوص ترمز با کد اختصاصی ۲۶۱۰۲۰۰۵)

۱- خودرو را روی جک قرار دهید.

۲- با استفاده از ابزار مخصوص خارهای شل گیر را جدا کنید (۳ عدد خار).

۲- با ترکمتر پیچهای شل گیر را آزاد کنید (۲ عدد).

۲- باز کردن

۱-۲ سپر عقب

۱- خودرو را روی جک قرار دهید .

۲- شل گیر (بچه گلگیر) عقب هر دو سمت را جدا نمایید .

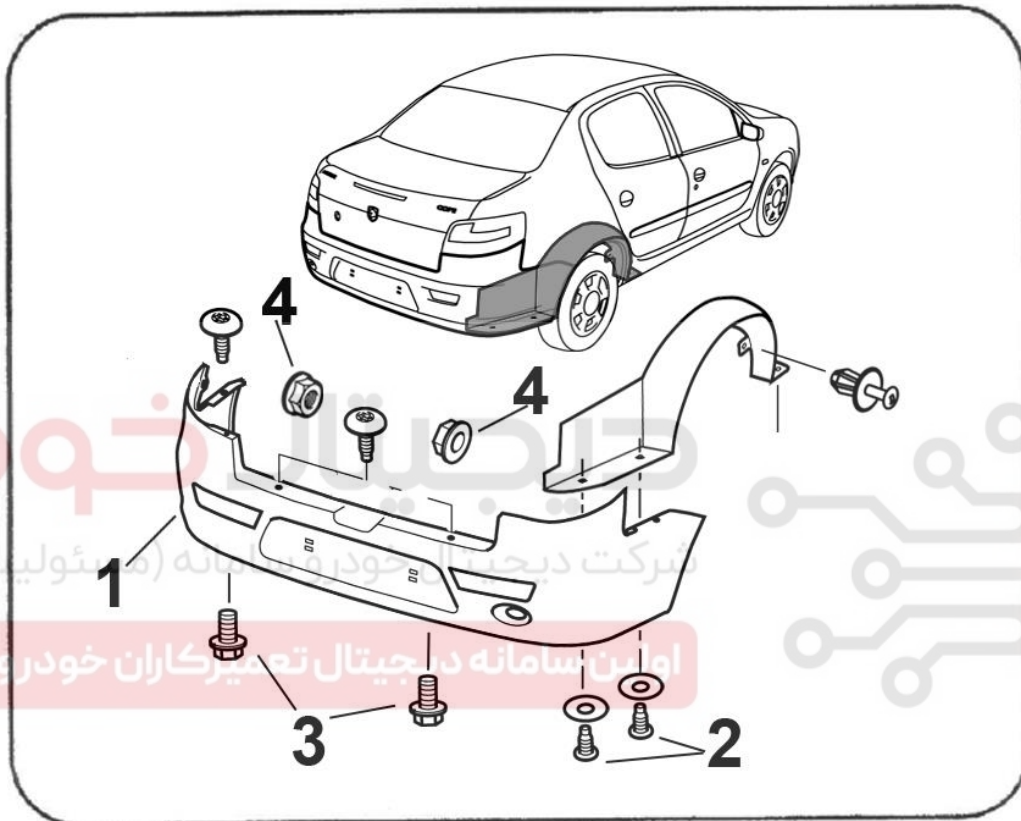

۳- پیچ های (۲) را باز نمائید.

۴- پیچ های (۳) را باز کنید.

۵- مهره های (۴) را در هر دو طرف باز نمایید.

۶- کانکتور های مربوط به چراغ پلاک و مه شکن را جدا نمایید.

۷- سپر عقب (۱) را باز کنید.

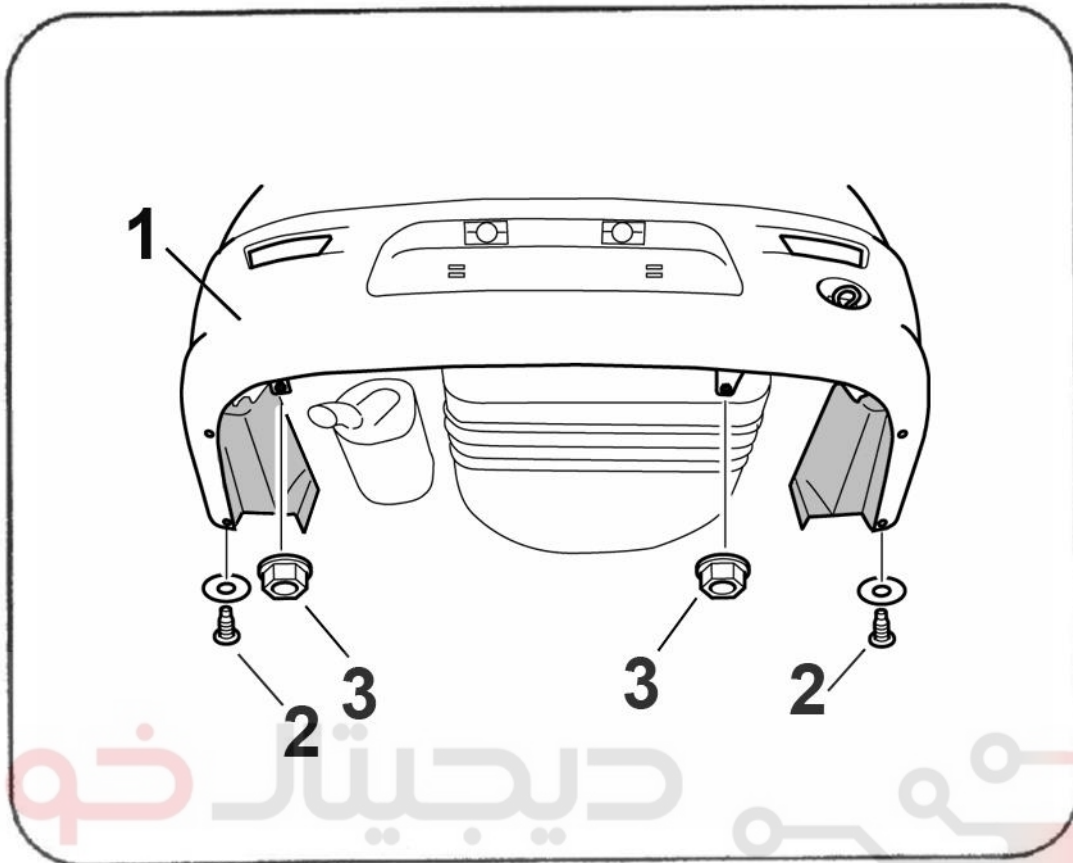

دیجیتال خودرو
شرکت دیجیتال خودرو سامانه (مسئولیت محدود)

۳- بستن

اولین سامانه دیجیتال تعمیرکاران خودرو در ایران

مراحل بستن عکس مراحل باز کردن می باشد. سپس عملکرد چراغ پلاک و مه شکن عقب را بررسی نمایید.

نکته : در بعضی از خودروها پیچ از گوشه های سپر(هر طرف یک عدد) حذف شده و بجای آن پین

نگهدارنده بر روی بدنه جایگزین شده است.

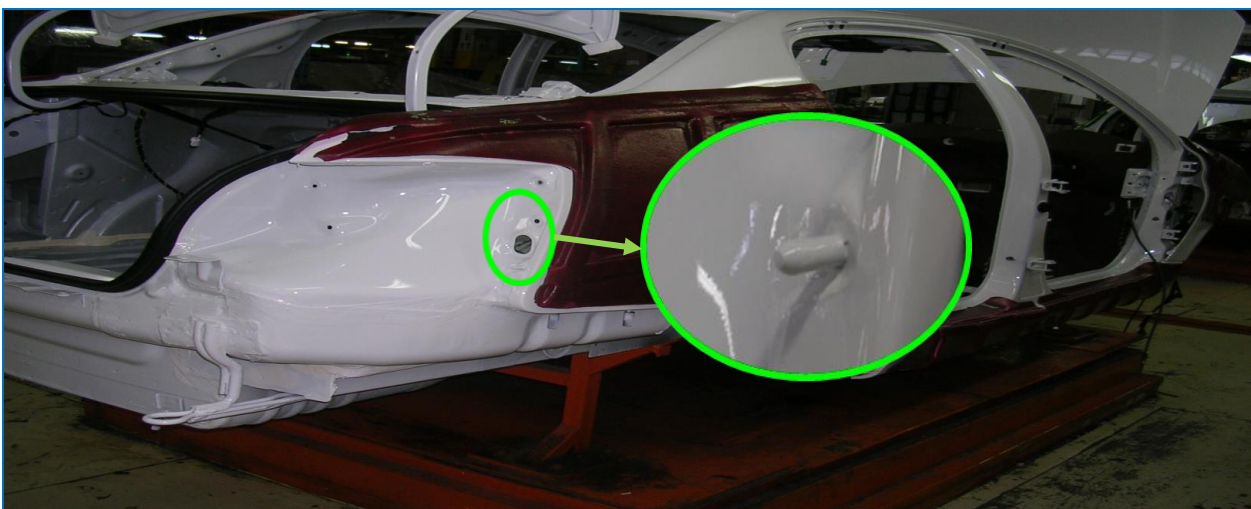

باز و بست درها و متعلقات

۱- ابزارهای مخصوص

[1] انبر مخصوص خار درآر رودریه (کد اختصاصی ۲۴۶۰۱۰۰۱)



دیجیتال خودرو
اولین سامانه تعمیرکاران خودرو در ایران

۲- باز کردن

در را باز کنید.

شیشه را کاملا باز کنید.

- دستگیره شیشه بالا بر (1) را باز کنید.

- پیچهای دستگیره (2) را باز کنید.

- دستگیره (3) را باز کنید.

- قاب دور دستگیره در بازکن را در بیاورید.

- قاب داخلی آینه (5) را باز کنید.

- پیچهای نگهدارنده قاب هواکش (7,6) را باز

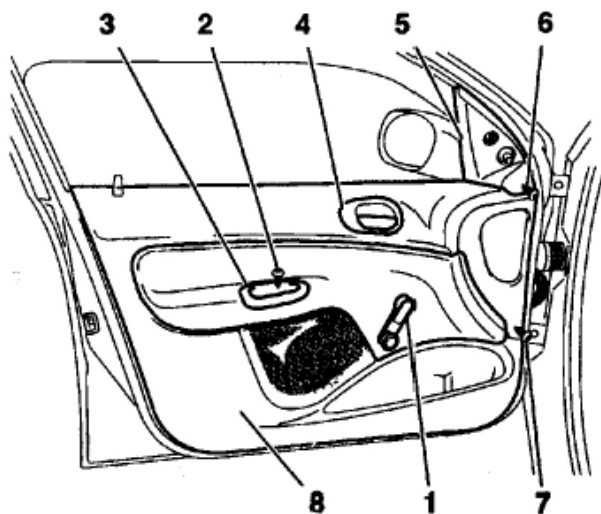

کنید.

- روکش در (8) را توسط ابزار [1] (کد اختصاصی ۲۴۶۰۱۰۰۱) در بیاورید.

۳- بستن

مراحل نصب مجدداً دقیقاً برعکس مراحل باز کردن است.

دیجیتال خودرو

شرکت دیجیتال خودرو سامانه (مسئولیت محدود)

اولین سامانه دیجیتال تعمیرکاران خودرو در ایران



فصل سوم

دیجیتال خودرو

شرکت دیجیتال خودرو سامانه (مسئولیت محدود)

اولین سامانه دیجیتال تعمیرکاران خودرو در ایران



باز و بست شیشه در جلو

۱- باز کردن

در را باز کنید.

شیشه را به اندازه $\frac{2}{3}$ پایین بیاورید.

- روکش در را باز کنید.

- آببندی شیشه را باز کنید.

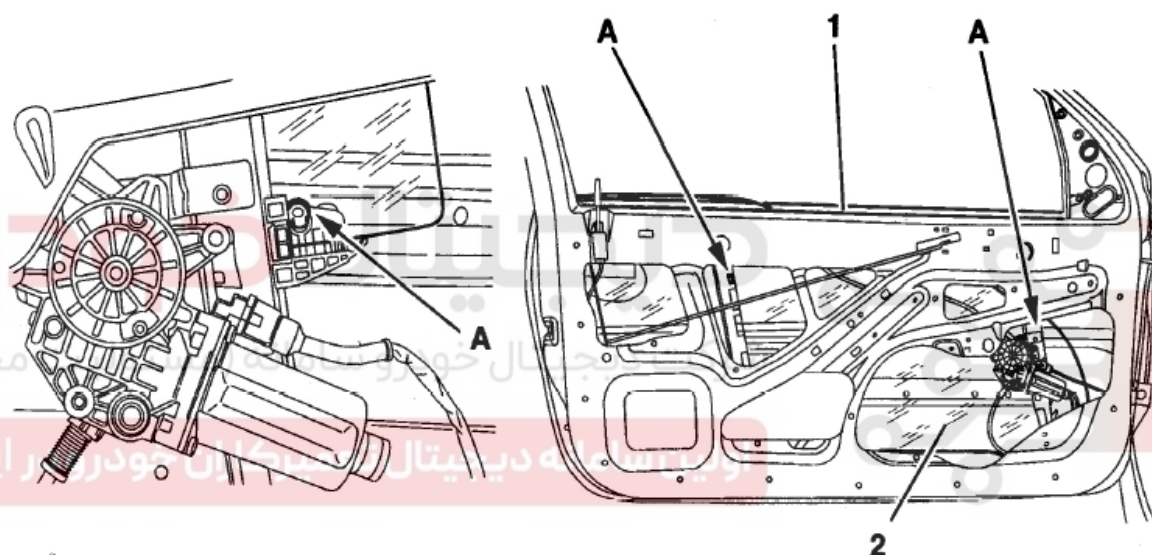

آبگیرها و ماهوتی لبه شیشه (1) را باز کنید.

شیشه (2) را با فشار دادن توسط یک پیچ گوشتی در نقطه A از ریل آن آزاد کنید.

شیشه را به سمت بالا حرکت دهید و آن را بیرون آورید.

۲- بستن

توجه: آبگیر و ماهوتی لبه شیشه (1) تاشدگی و پارگی نداشته باشد. محل نصب آنها باید تمیز باشد و پس از چسباندن توسط یک غلتک آن را محکم کنید. این توصیه‌ها به منظور جلوگیری از نفوذ آب، گرد و خاک و صدا ضروری است.

جهت بستن و نصب شیشه، عکس روش بالا عمل کنید.

باز و بست مکانیزم شیشه بالابر در جلو

۱- ابزارهای عمومی

[1] پرچ کن بادی

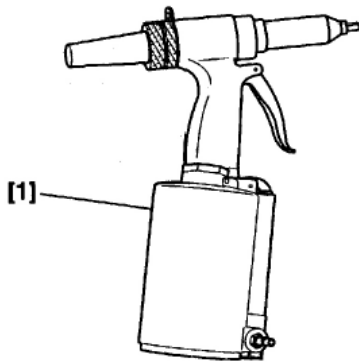

۲- شیشه را به میزان $\frac{2}{3}$ باز کنید.

- روکش در را باز کنید.

- خار مربوطه را آزاد کنید.

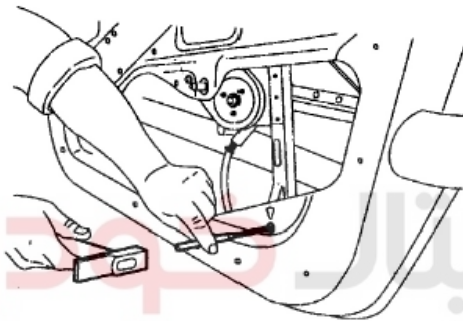

شیشه را بلند کرده و توسط چسب در بالاترین نقطه آن را

محکم کنید. مطابق شکل با استفاده از چکش و سمبه ،

خار متصل کننده ریل عمودی به در را خارج کنید.

توسط مته $6/4$ پیچ های (1) را باز کنید تا بلندگو و

مکانیزم شیشه بالابر (2) باز شود.

هنگام سوراخکاری مراقب قطعات برقی باشید.

شیشه بالابرها برقی:

دسته سیم را جدا کنید.

پایه بلندگو را جدا کنید.

پرچهای باقیمانده روی مکانیزم را توسط دریل جدا کنید.

قسمت پایینی در را تمیز کنید تا اجسام خارجی در آن

نماند.

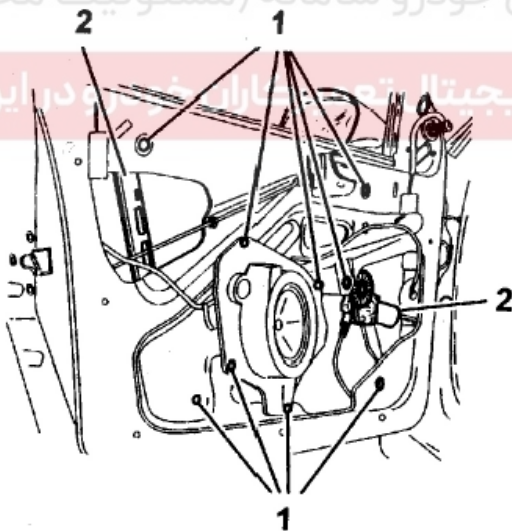

۳- بستن

توجه: آبگیر و ماهوتی لبه شیشه، تاشدگی و پارگی نداشته باشد. محل نصب آنها باید تمیز باشد. این

اقدامات جهت جلوگیری از نفوذ آب و گرد و خاک، ضروری است.

هر یک از پرچها را در سوراخ مربوطه قرار دهید تا مکانیزم شیشه بالابر موقعیت خود را پیدا کند و مراحل را به ترتیب انجام دهید و عملکرد شیشه بالابر را تست کنید.
 باز و بست شیشه بالابر عقب (شیشه بالابر برقی) :

۱- ابزارهای مخصوص

[1] انبر مخصوص خار درآر رودری (کد اختصاصی ۲۴۶۰۱۰۰۱)



۱- ابزارهای عمومی

[1] پرچ کن بادی

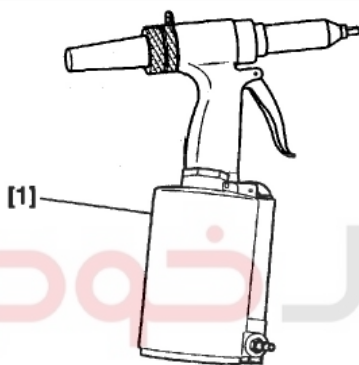

دیجیتال خودرو
 شرکت دیجیتال خودرو سامانه (مسئولیت محدود)

اولین سامانه دیجیتال تعمیرکاران خودرو در ایران



۲- باز کردن

- در را باز کنید.
- پیچ دستگیره را باز کنید.
- دستگیره داخلی را جدا کنید.
- قاب دور دستگیره در بازکن را در بیاورید.
- رودری را توسط ابزار [1] (کد اختصاصی ۲۴۶۰۱۰۰۱) در بیاورید.



- شیشه درب عقب را جدا کنید .
- دسته سیم درب عقب را جدا کنید.
- پایه بلندگو را جدا کنید.
- پرچهای باقیمانده روی مکانیزم را توسط پرچ کن بادی جدا کنید.
- مکانیزم شیشه بالا بر (۲) را جدا کنید.

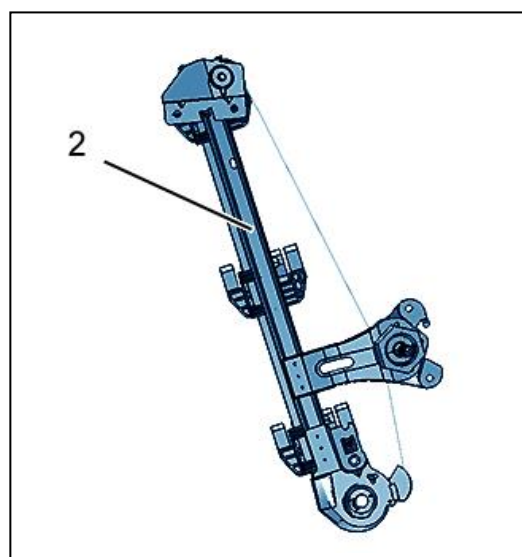
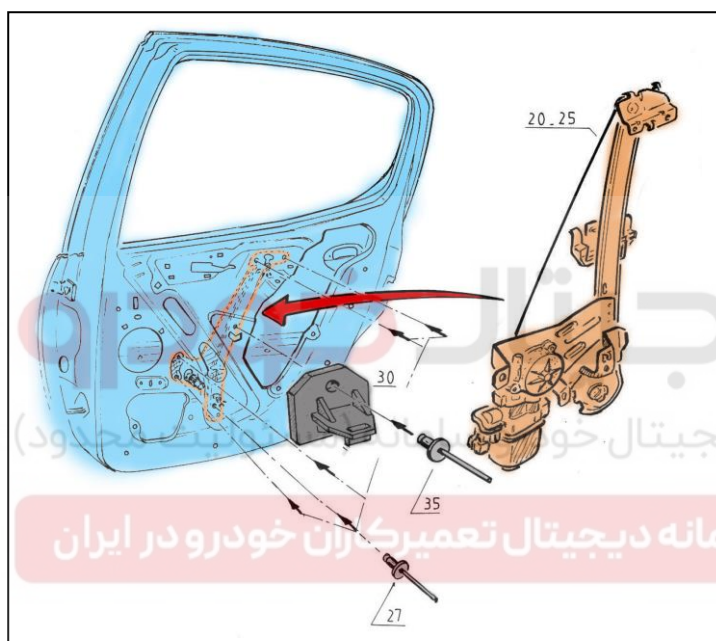

۳- نصب کردن

- نصب قطعات دقیقاً عکس مراحل باز کردن می باشد.
- چنانچه صفحه عایق ضد آب پشت رودری حین باز و بست آسیب دیده ، آنرا با قطعه جدید تعویض نمایید .

باز و بست در جلو

۱- تجهیزات عمومی تعمیرگاهی

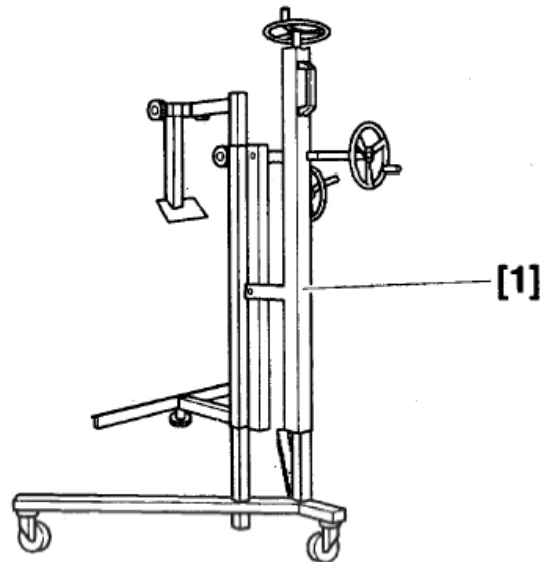

[1] پایه نگهدارنده در

۲- ابزارهای عمومی که باید در محل ساخته شوند.

اولین سامانه دیجیتال تعمیرکاران خودرو در ایران

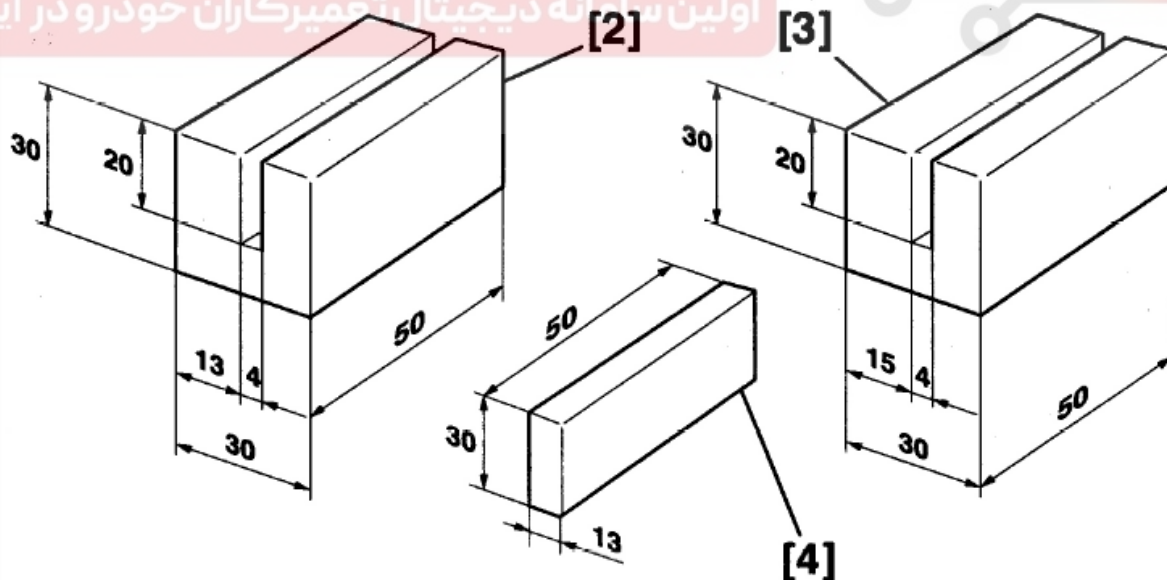

قطعات یا لقمه‌های نشان داده شده در شکل فوق [4,3,2] را مطابق اندازه‌های داده شده بسازید.

۳- قطعات مورد نیاز

تجهیزات نصب در شامل:

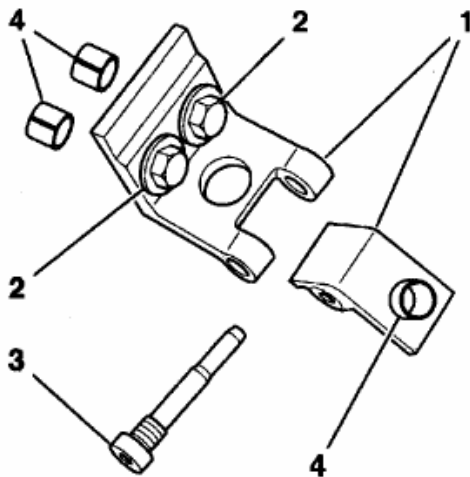

- (1) لولا

- (2) پیچ اتصال لوله به بدنه

- (3) شفت لولا

- (4) پین های راهنما

۴- بستن

در را روی پایه نگهدارنده [1] قرار دهید.

هشدار: در هنگام نصب در جلو حتماً می بایست در

عقب نصب شده باشد.

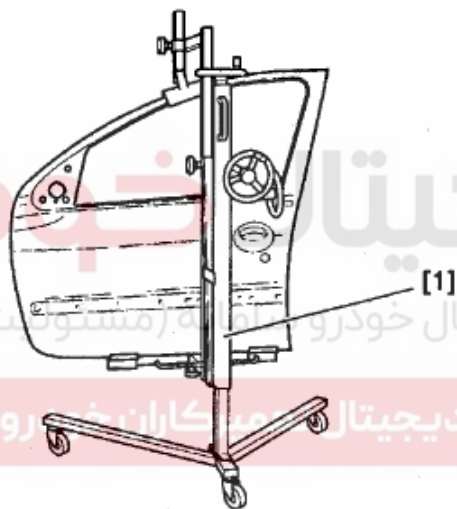

بلوکها را به روش زیر قرار دهید.

لقمه [2] در نقطه A (فاصله ۱۳ میلی متری از بیرون)

لقمه [3] در نقطه B (فاصله ۱۳ میلی متری از بیرون)

دو لقمه [4] با ضخامت ۱۳ میلی متر در نقطه C

لولاهای (1) را با استفاده از پین های راهنما بر روی

ستون اطاق نصب کنید و پیچها را تا نصف محکم

کنید.

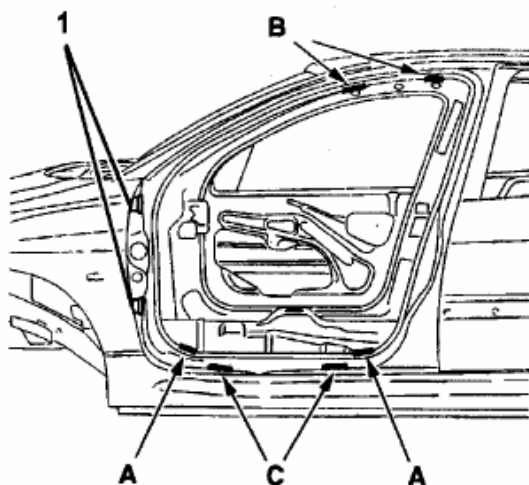

در را مقابل لولا قرار دهید.

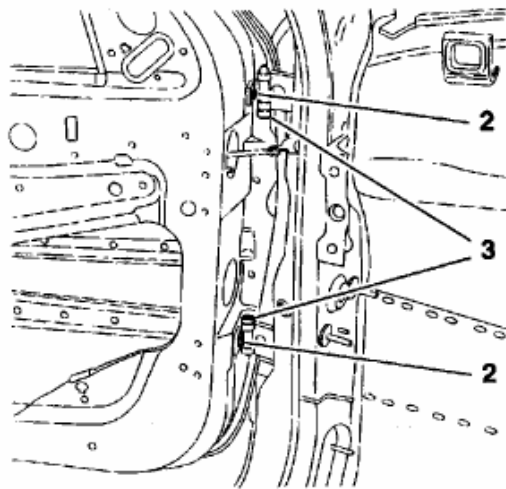

پیچ‌های لولا (2) را به در ببندید (کاملاً سفت نکنید)

قسمت دیگر لولا را به ستون جلو محکم کنید.

توجه: برای جا زدن شفت لولا، حتماً سوراخ‌های دو

قسمت لولا، در یک راستا باشند.

بعد از نصب در، پایه نگهدارنده را جدا کنید.

۴-۱- تنظیم افقی

در را ببندید و لقی‌ها را به ترتیب زیر چک کنید

خلاصی زیر در $E = 5 \pm 2 \text{ mm}$

فاصله دراز گلگیر جلو و در عقب $D = 5 \pm 5 \text{ mm}$

بدون باز کردن در، پیچ‌های (2) را توسط یک آچار

تخت از داخل گلگیر سفت کنید.

در را باز کنید و لولا را روی در محکم کنید.

لقی‌ها را چک کنید.

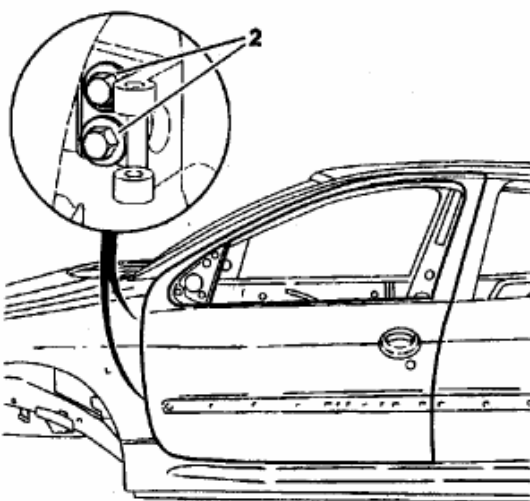
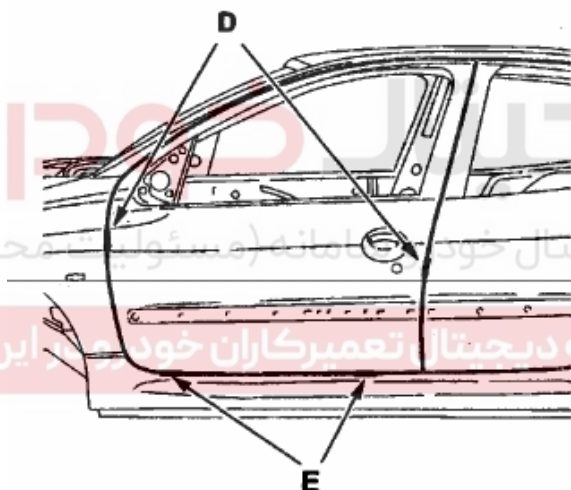

اخطار: هنگام اشکال در نصب، پین‌های راهنما (4) را

از لولای ستون و در صورت ضرورت از روی لولای در

خارج کنید.

قبل از نصب دوباره سطوح محل پین را دوباره ضد

زنگ بزنید (اعمال مواد ضد خوردگی).

۴-۲- نصب در

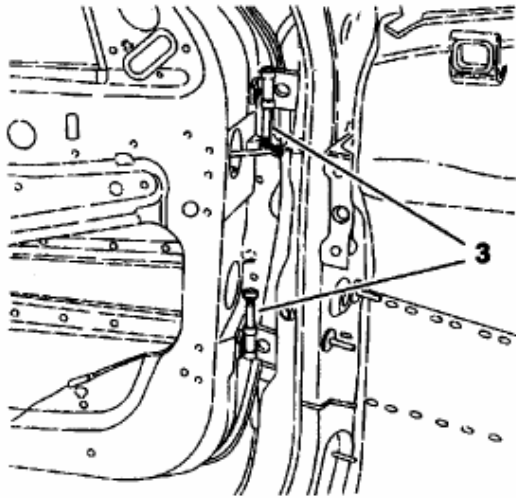

در را با استفاده از پایه نگهدارنده (1) ثابت کنید.

شفت‌های لولای در (3) را در محل خود قرار دهید، طوری که انتهای شفتها به سمت یکدیگر باشند. تیغه تنظیم میزان باز شدن در را باز کنید.

لبه عقب گلگیر را توسط نوار چسب از آسیب خوردن با آچار بکس حفاظت کنید.

در را در محل خود قرار دهید.

شفت‌های لولاهای (3) را جا بزنید.

تیغه‌های تنظیم را روی ستون ببندید.

پایه نگهدارنده در [1] را جدا کنید.

شرکت دیجیتال خودرو (مسئولیت محدود)

اولین سامانه دیجیتال تعمیرکاران خودرو در ایران

لقی‌ها را چک کنید.

نکته:

در مواقع برخورد با مشکل در تنظیم قفل و زبانه در، از یک زبانه مدل ۳۰۶ بدون واشر تنظیم استفاده کنید.

۵- گشتاور سفت کردن پیچها

پیچهای (2) را به میزان ۲ دکانیوتن متر بکشید.

پیچهای (3) را به میزان ۱/۴ دکانیوتن متر بکشید.

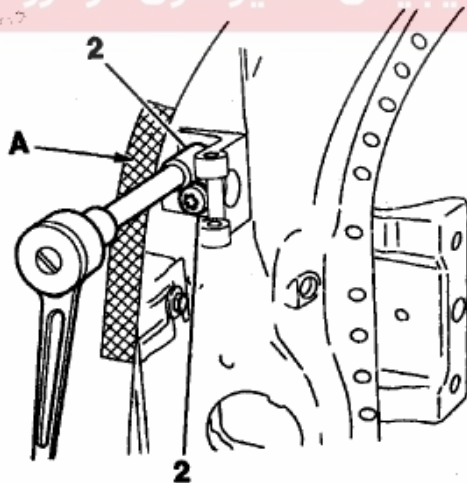

باز و بست مکانیزم باز کننده در جلو

۱- باز کردن

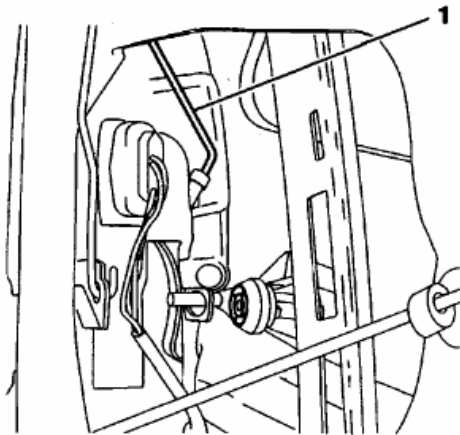

- شیشه در را تا آخرین حد، بالا ببرید.
- روکش در را باز کنید.
- قطعات آببندی را در بیاورید.
- میله (1) را از دستگیره جدا کنید.

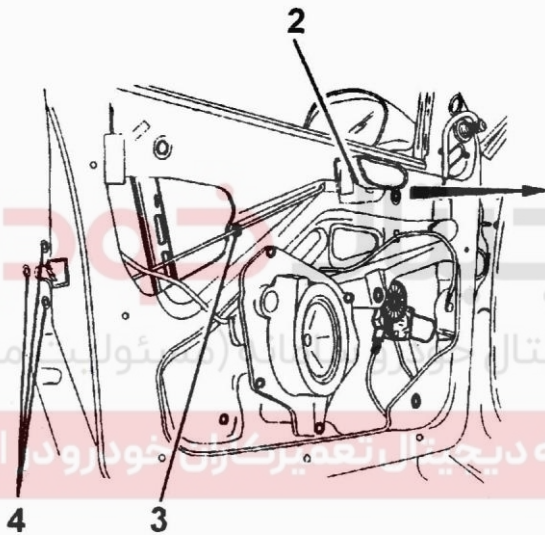

دستگیره داخل (2) با کشیدن به سمت لولاها در بیاورید.

خار (3) را آزاد کنید.

پیچهای نگهدارنده زبانه (4) را باز کنید.

اتصال الکتریکی (5) را جدا کنید.

اتصال مربوطه را از کنترل یونیت نیز جدا کنید.

مکانیزم (A) را با چرخاندن درآورده و پین را از قفل

جدا کنید.

مجموعه را از قسمت باز (B) بیرون آورید.

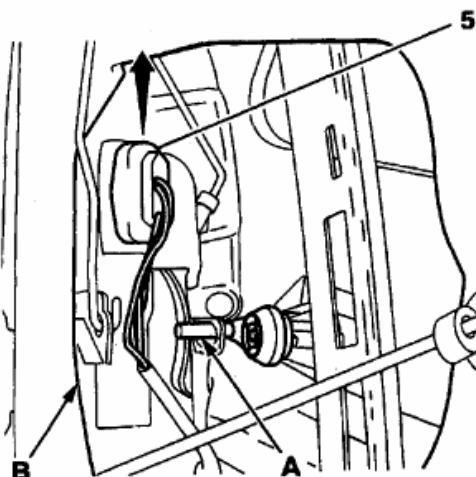

۲- بستن

ابتدا اتصالات دسته سیم را جا بزنید و آنها را با فشار دادن محکم کنید.

دقت کنید که قطعات آببندی خراب نشود.

برای بستن، عکس مراحل باز نمودن را انجام دهید.

باز و بست قفل در جلو

۱- ابزار عمومی

[1] ابزار قفل بازکن

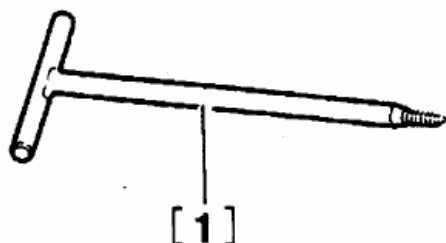

۲- باز کردن

ابزار را روی زبانه تا انتها بپیچانید و آن را بیرون بکشید.

مجموعه را فشار دهید تا زبانه از قفل آزاد شود.

قفل را بیرون آورید.

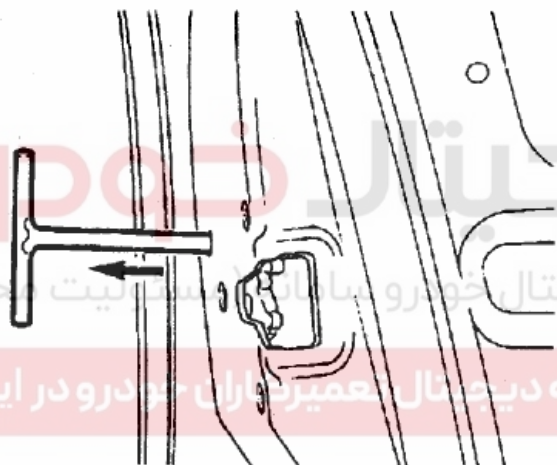

۳- بستن

قفل را بر روی در قرار دهید و زبانه را درگیر کنید.

زبانه را کاملاً به سمت قفل فشار دهید.

قبل از برداشتن ابزار مطمئن شوید قفل محکم شده است.

مراحل نصب عکس باز کردن است.

تنظیم زبانه در جلو

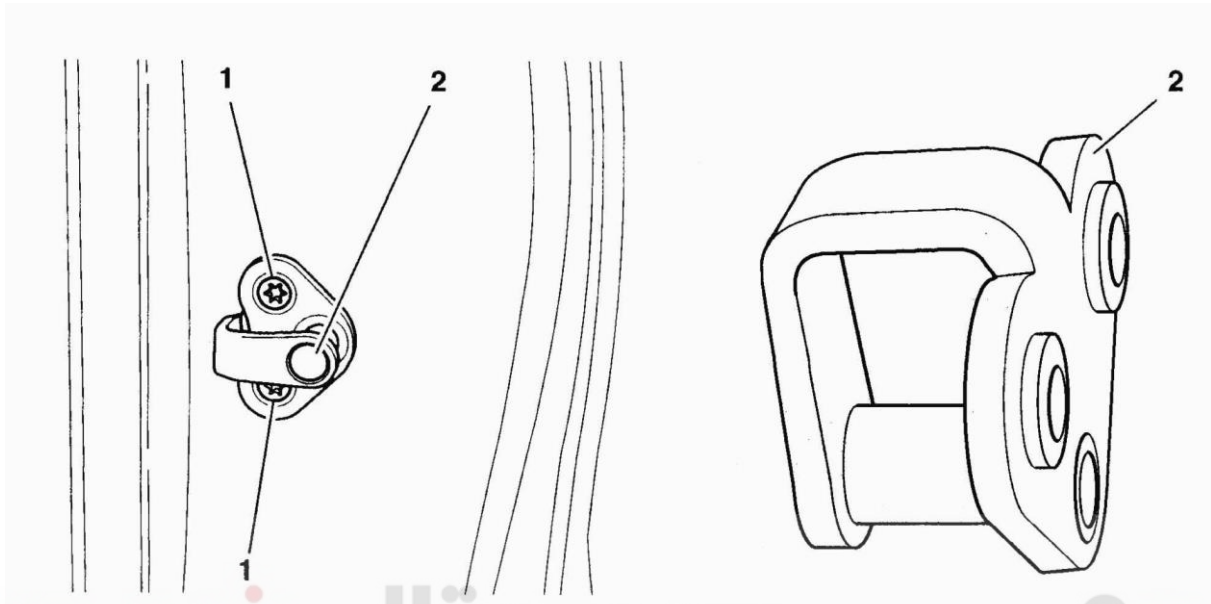

دیجیتال خودرو

شرکت دیجیتال خودرو سامانه (مسئولیت محدود)

در هنگام مواجه شدن با مشکل برای تنظیم لقی در به صورت زیر عمل کنید.
 اولین سامانه دیجیتال تعمیرکاران خودرو در ایران

پیچ‌های ستاره‌ای اتصال زبانه به ستون (1) را باز کنید.

زبانه (2) را باز کنید.

زبانه را بر روی در تنظیم کنید.

پیچ‌های ستاره‌ای (1) را محکم کنید.

باز و بست زه روی در

۱- باز کردن

توسط کاردک پلاستیکی زه روی در را از جلو به آرام در بیاورید.



دیجیتال خودرو
شرکت دیجیتال خودرو سامانه (مسئولیت محدود)

اولین سامانه دیجیتال تعمیرکاران خودرو در ایران

۲- نصب زه

زه روی در را با استفاده از چسب، در محل خود بچسبانید.

باز و بست آینه بغل

۱- باز کردن

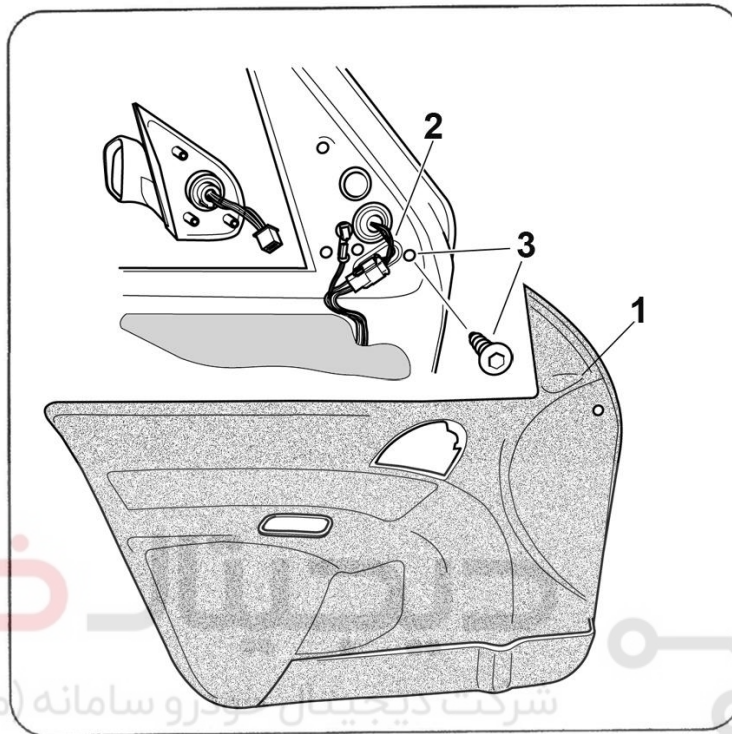

سركت ديگيٲال خودرو سامانه (مسئوليت محدود)

اولين سامانه ديگيٲال تعميركاران خودرو در ايران

رودری (۱) را باز کنید.

اتصالات برقی (۲) را باز کنید.

پیچ اتصال آینه و ریل عمودی شیشه (۳) را باز کنید.

آینه را باز کنید.

۲- بستن

اخطار: هنگام سفت کردن پیچهای آینه از قرار گرفتن قاب خارجی بر روی لاستیک آن مطمئن شوید.

آینه را در جای خود قرار دهید.

برای بستن به طور بالعکس عمل کنید.

باز و بست دستگیره

جهت باز و بست دستگیره درب راننده (کلید دریها)، توسط مته دو عدد پرچ را از محل خود خارج کرد و دستگیره را مطابق شکل جدا کنید.

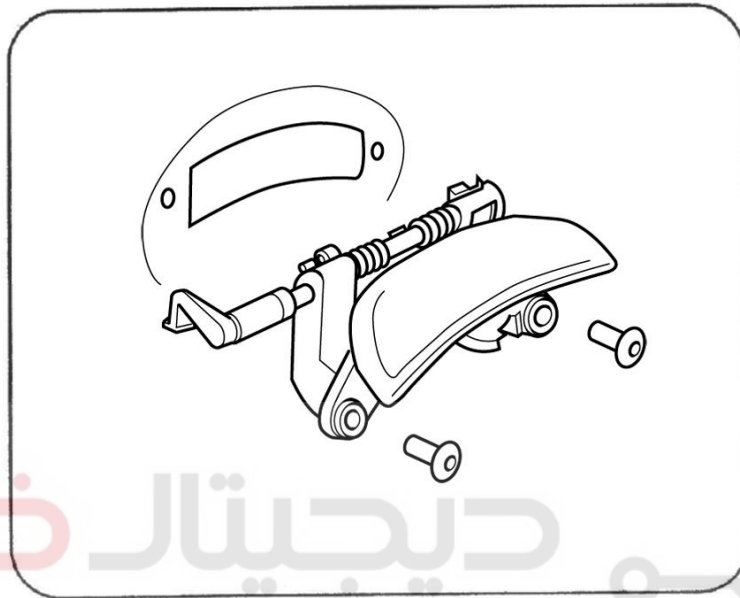

دیجیتال خودرو
شرکت دیجیتال خودرو سامانه (مسئولیت محدود)

اولین سامانه دیجیتال تعمیرکاران خودرو در ایران

باز و بست شیشه آینه بغل

۱- باز کردن

توسط یک وسیله تخت کوچک شیشه را در بیاورید.

اتصال الکتریکی را جدا کنید.

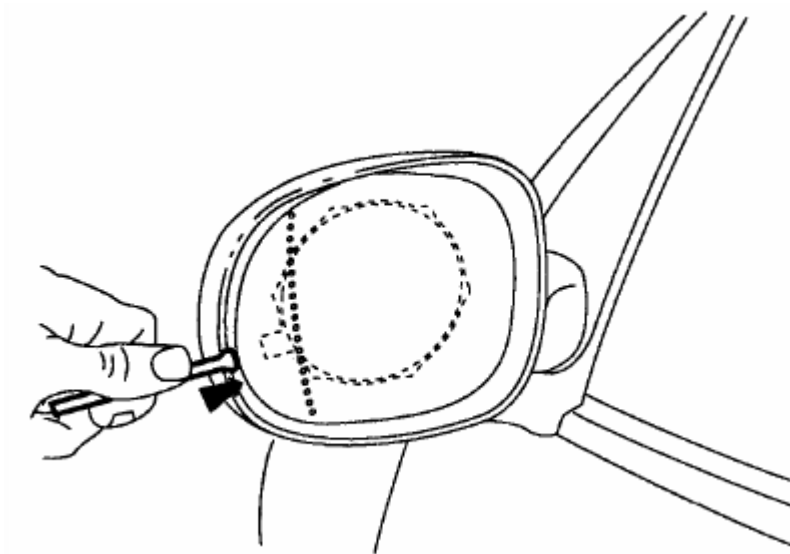

۲- بستن

برای بستن، عکس مراحل باز نمودن عمل کنید.

توجه: در خودروهایی که از آینه گرم کن استفاده می کنند، دقت بیشتری اعمال شود.

باز و بست سنسور دمای هوای بیرون

۱- باز کردن

آینه بغل سمت راست را باز کرد.

شیشه آینه را در بیاورید.

پیچهای (1) را باز کنید.

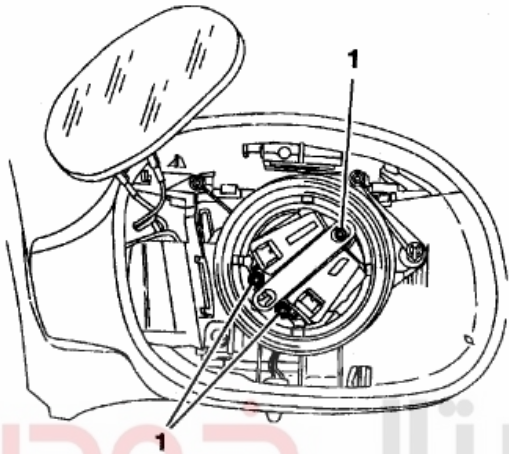

دیجیتال خودرو

شرکت دیجیتال خودرو سامانه (مسئولیت محدود)

از سمت زیر آینه، پیچهای (2) را نیز باز کنید. سامانه دیجیتال تعمیرکار خودرو در ایران

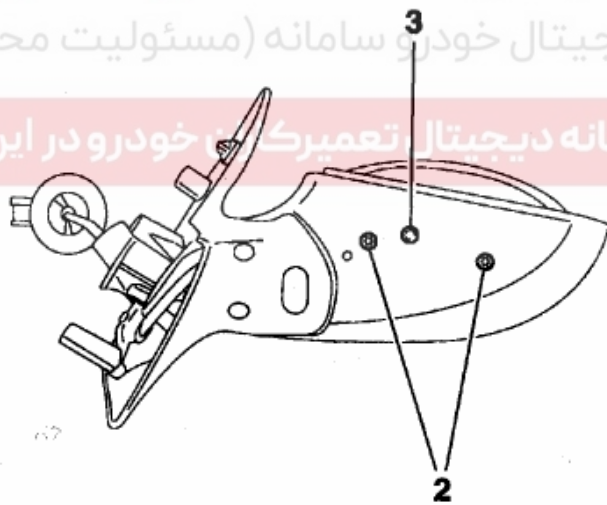

توسط یک کاردک پلاستیکی قطعات موجود در

آینه (A) را کنار بزنید و سنسور دما (3) و دسته سیم

مربوطه را آزاد کنید.

سیمهای مشکی را در نقطه b قطع کنید و فیشهای

جدید بر روی سر سیم لحیم کنید.

بر روی فیشها، عایقهای پلاستیکی قرار دهید.

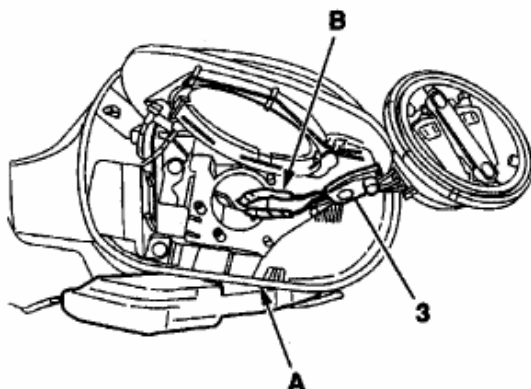

۲- بستن

مراحل کار، عکس حالت باز نمودن است.
کارکرد قسمتهای برقی را چند بار تست کنید.

باز و بست روکش داخل در عقب

۱- ابزار مخصوص



[1] ابزار انبر مخصوص خار درآر رودریه (کد اختصاصی ۲۴۶۰۱۰۰۱)

شرکت دیجیتال خودرو سامانه (مسئولیت محدود)

اولین سامانه دیجیتال تعمیرکاران خودرو در ایران

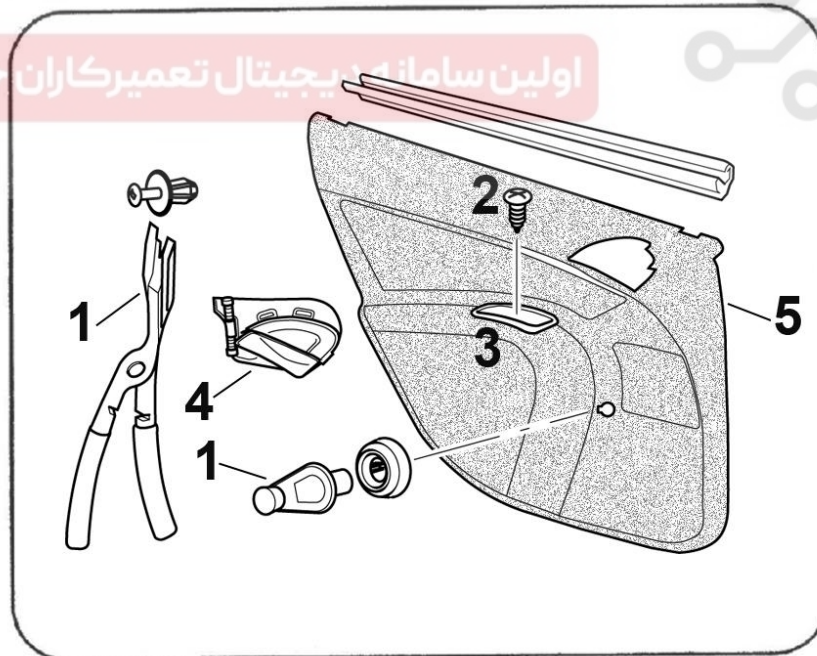

۲- باز کردن

در را باز کنید و شیشه را کاملاً پایین بیاورید.

- دستگیره شیشه بالا بر (1) را از محل خود خارج کنید.

- پیچ (2) را باز کنید.

قاب دور دستگیره در باز کن (4) را در بیاورید.

با استفاده از ابزار مخصوص [1] (کد اختصاصی ۲۴۶۰۱۰۰۱)، خارهای رو دری را آزاد کنید و آن را جدا کنید.

۳- بستن

برای این منظور به طور معکوس عمل کنید.

برای جا زدن رودری ابتدا آبگیر را روی لبه درب (شیار درب) تنظیم کرده و جا زدن و سپس به طور معکوس بستن عمل نمایید.

دیجیتال خودرو

شرکت دیجیتال خودرو سامانه (مسئولیت محدود)

باز و بست شیشه در عقب

۱- باز کردن

در را باز کنید و شیشه را به میزان $\frac{2}{3}$ پایین بیاورید.

رودری در را باز کنید و قطعات آببندی را جدا کنید.

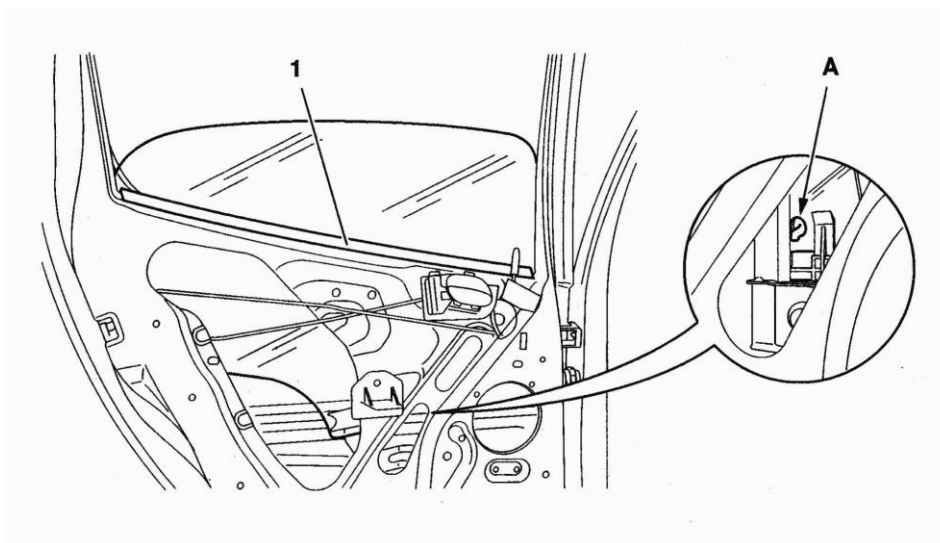

ماهوتی داخلی شیشه (1) را در بیاورید.

با فشار دادن در نقطه A توسط یک پیچ گوشتی تخت، شیشه را از مکانیزم آن جدا کنید و شیشه را بالا کشیده و در بیاورید.

۲- بستن

هشدار: در هنگام نصب شیشه، دقت کنید که آبگیر و ماهوتی داخل، تاشدگی و پارگی نداشته باشد. برای بستن بطور معکوس عمل کنید.

باز و بست در عقب

۱- تجهیزات عمومی تعمیرگاهی

پایه نگهدارنده در [1]

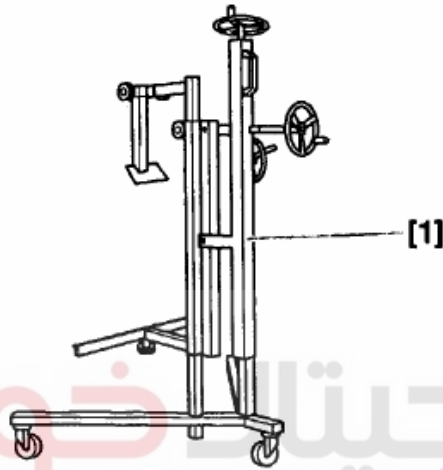

دیجیتال خودرو
شرکت دیجیتال خودرو سامانه (مسئولیت محدود)

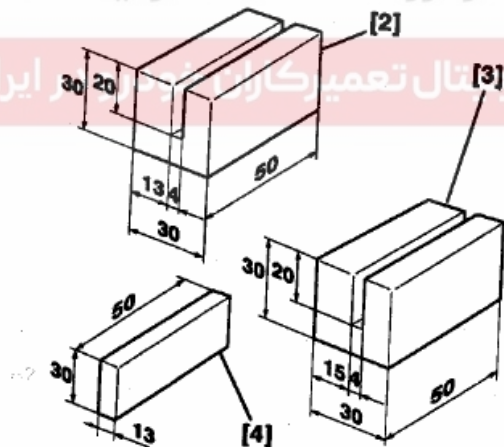

قطعات یا لقمه‌های نشان داده شده در شکل روبرو [4,3,2] را مطابق اندازه‌های موجود بسازید.

۲- بستن

در را بر روی پایه نگهدارنده [1] قرار دهید.

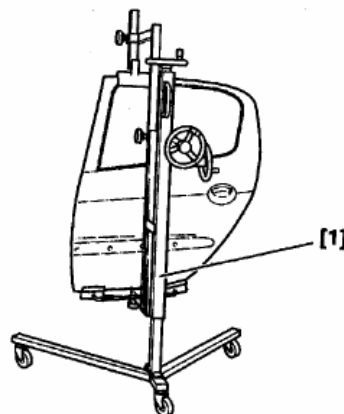

مشخصات لولاهای ثابت در عقب

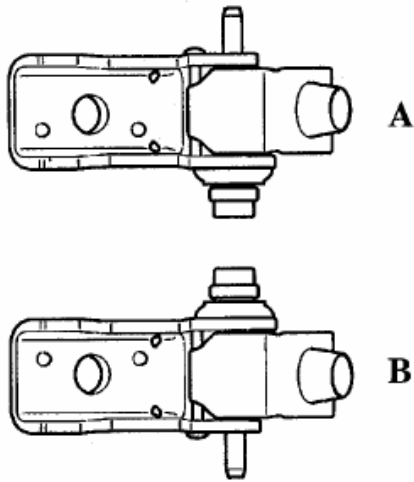

	در عقب سمت چپ	در عقب سمت راست
بالا	A	B
پایین	B	A

دیجیتال خودرو

شرکت دیجیتال خودرو سامانه مسئولیت محدود

اولین سالن تعمیرکاران خودرو در ایران

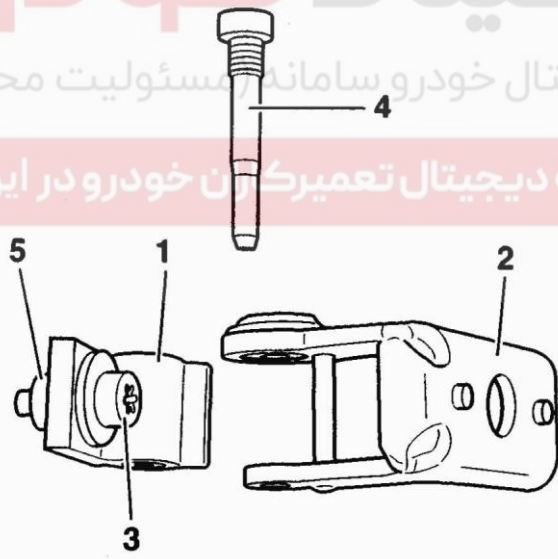

جهت نصب لولاهای در عقب، دقت کنید که طوری

لولاهای را بر روی ستون در نصب کنید که، همواره

سرپیچ شفت لولا (گل پیچ) به سمت یکدیگر، باشند

(شکل روبرو)

قطعات مربوطه به لولا در:

(1) لولای ثابت متصل به ستون

(2) لولای متحرک متصل به در

(3) پیچ اتصال لولای ثابت به ستون

(4) شفت لولا

(5) مهره راهنما

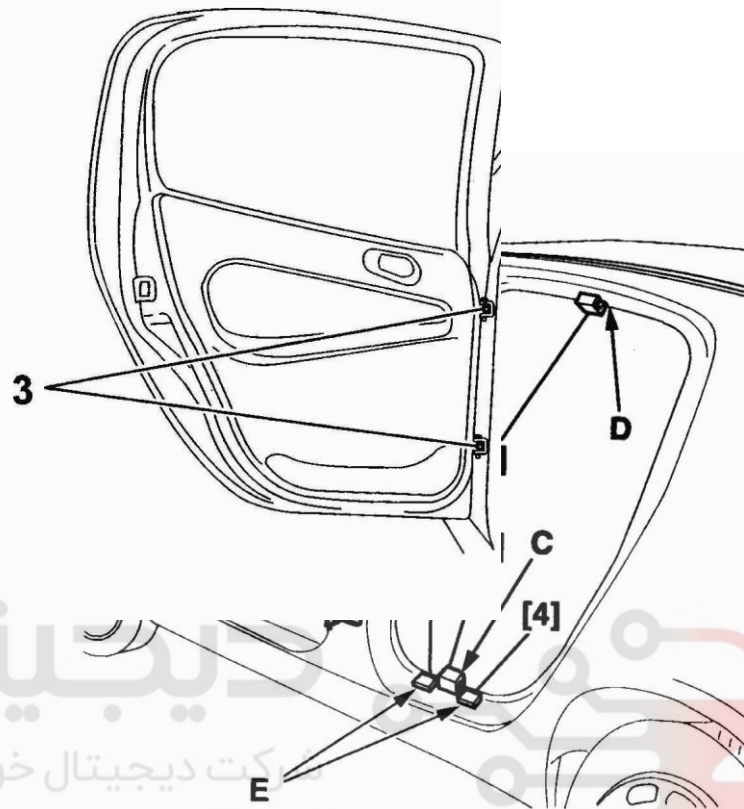

اولین سامانه دیجیتال تعمیرکاران خودرو در ایران

قطعات زیر را در محل‌های نشان داده شده قرار دهید:

لقمه [2] در نقطه (C) به فاصله ۱۳ میلیمتر از لبه خارجی

لقمه [3] در نقطه (D) به فاصله ۱۵ میلیمتر از لبه خارجی

دو لقمه کفی [4] با ضخامت ۱۳ میلیمتر در نقطه (E)

لولاهای در عقب (1) را به ستون مرکزی ببندید و پیچ‌های (3) را تا نصف محکم کنید.

در را مقابل لولاهای آن قرار دهید. مهره‌های (3) را به در ببندید ولی مهره‌ها را سفت نکنید. تیغه

تنظیم‌کننده در را به ستون ببندید.

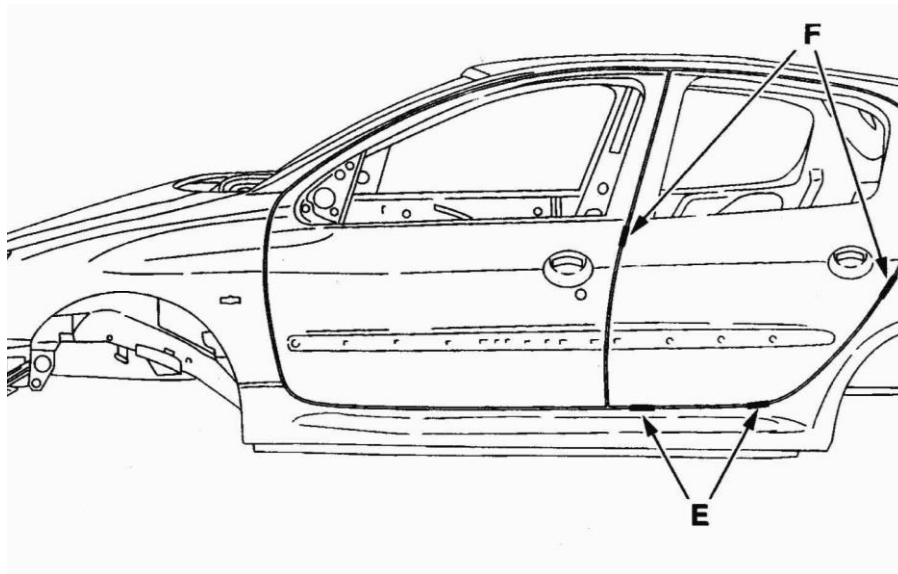

در را ببندید و لقی‌ها و فواصل را کنترل کنید.

فاصله (E): 5 ± 2 mm

فاصله (F): بین در جلو و گلگیر عقب: 4 ± 1.5 mm

دیجیتال خودرو
شرکت دیجیتال خودرو سامانه (مسئولیت محدود)

اولین سامانه دیجیتال تعمیرات در ایران خودرو در ایران

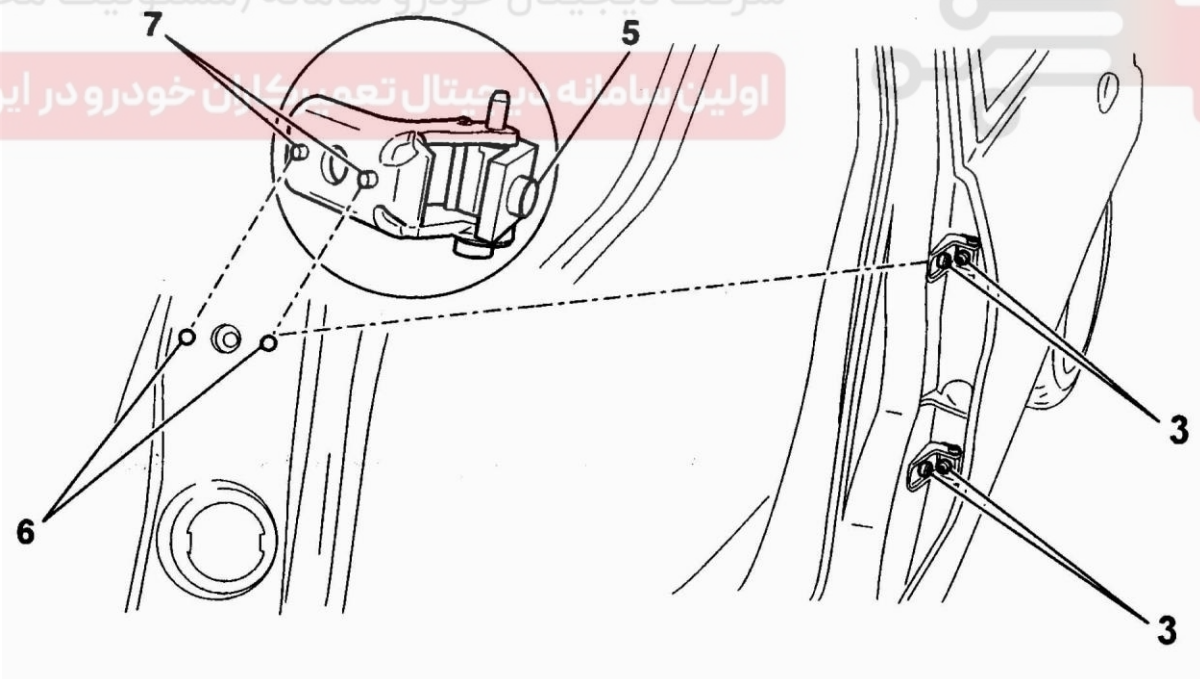

در جلو را باز کنید و در حالی که در عقب بسته می‌باشد. پیچ‌های اتصال لولا به در و ستون (3) را محکم کنید. تیغه تنظیم در را بر روی ستون محکم کنید. اتصالات و لقی‌ها را دوباره کنترل کنید.

در صورت بروز مشکل (عدم تنظیم دقیق):

- پین راهنما (5) مربوط به لولا در بیاورید.
- در صورت نیاز قطر سوراخهای (6) مربوط به پین‌های راهنما (7) را بیشتر کنید.
- بعد از انجام موارد فوق، مجدداً سطح سوراخ را بپوشانید.
- اتصالات و لقی‌ها را تنظیم کنید.

توجه: در صورت وجود اشکال در تنظیم قفل و زبانه آن، از یک زبانه مدل ۳۰۶ بدون فاصله اندازه جهت تنظیم استفاده کنید.

- پیچ‌ها را مطابق گشتاورهای زیر، محکم کنید.

- پیچ اتصال لولا به ستون و در به میزان 2da N.m

- پیچ شفت لولا به میزان 1.4 da N.m

دیجیتال خودرو

شرکت دیجیتال خودرو سامانه (مسئولیت محدود)

اولین سامانه دیجیتال تعمیرکاران خودرو در ایران



فصل چهارم

دیجیتال خودرو

شرکت دیجیتال خودرو سامانه (مسئولیت محدود)

اولین سامانه دیجیتال تعمیرکاران خودرو در ایران



باز و بست لاستیکهای آببندی دور در عقب

۱- در را باز کنید.

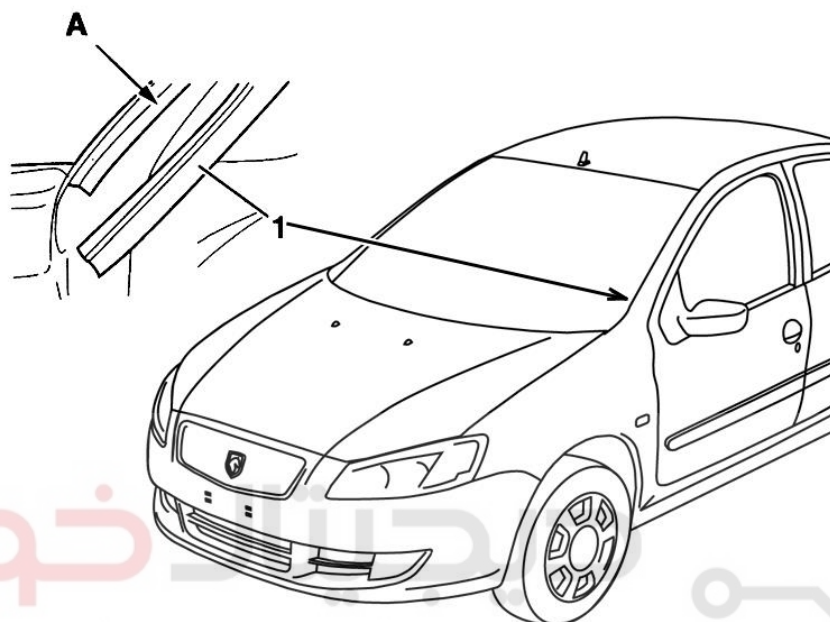

شرکت دیجیتال خودرو سامانه (مسئولیت محدود)

لاستیکهای آببندی دور در (1) را از محل خود A، خارج کنید.

۲- نصب مجدد لاستیک دور درهای جدید

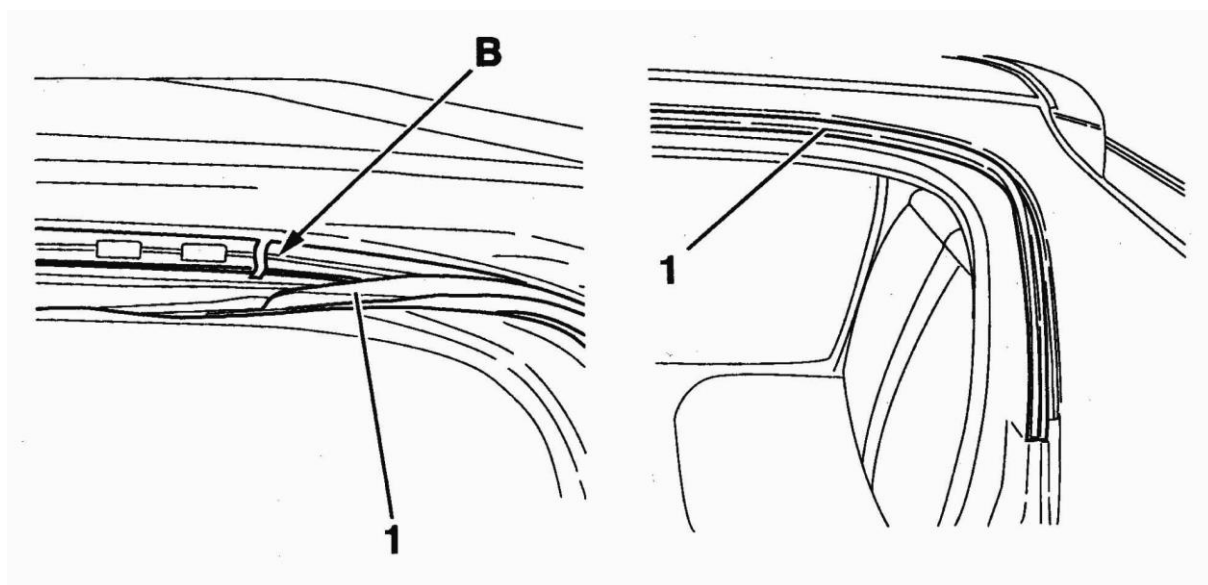

لاستیک آب‌بندی (1) را در محل B در قسمت زیر سقف قرار دهید. جا زدن لاستیک را از سمت عقب شروع کنید.

باز و بست روکش داخل سقف

۱- باز نمودن

مراحل زیر را به ترتیب انجام دهید:

- سایه‌بان را باز کنید.
- پایه‌های نگهدارنده سایه‌بان را باز کنید.
- چراغ سقف را باز کنید.
- مجموعه قاب چراغ سقف را باز کنید.
- کنسول سقف را باز کنید (خارها را در نقطه A آزاد کنید).
- آینه را باز کنید.
- لاستیک دور در را باز کنید.
- کائوچویی (روکش) ستون دو طرف شیشه جلو را باز کنید.

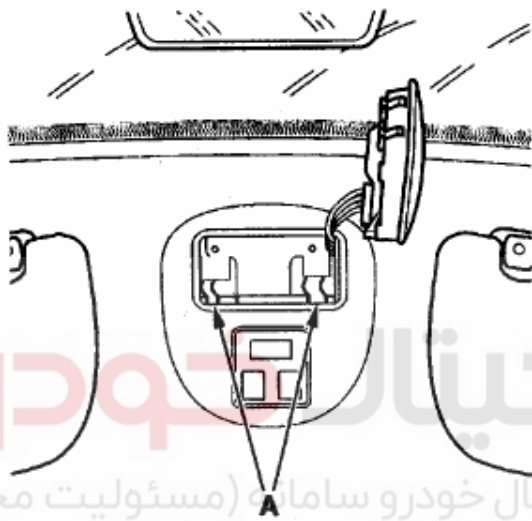

- کائوچویی (روکش) ستون اصلی بین درها را نیز باز کنید.

توجه: دقت کنید در هنگام باز نمودن آسیبی به روکش سقف نرسد.

با استفاده از کاردک و سشوار روکش سقف را آزاد کنید.

این کار را از قسمت بالای شیشه جلو انجام دهید.

در هنگام کار، اجازه دهید که روکش سقف بر روی صندلی‌ها بیفتد.

روکش را به طور معکوس در بیاورید.

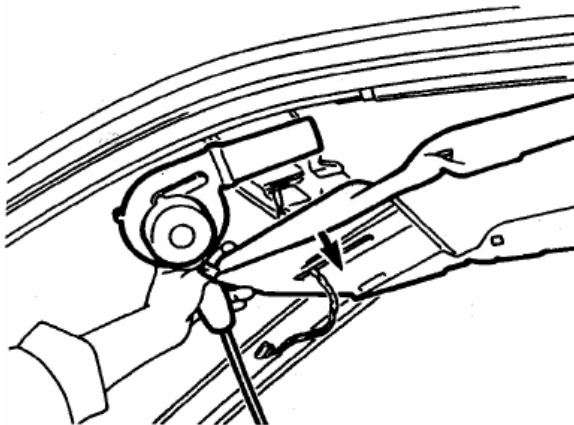

۲- نصب مجدد روکش سقف

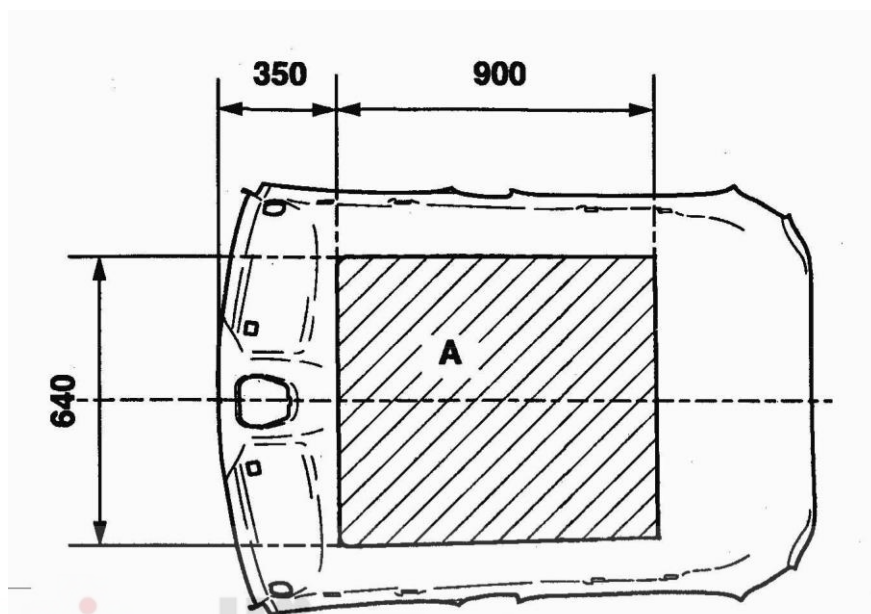

قبل از نصب روکش سقف، یک لایه از چسب بر روی آن بکشید.
 منطقه نشان داده شده در شکل فوق (A) را با لایه‌ای از چسب بپوشانید.

روکش سقف را به طور صحیح در محل مربوطه، نصب کنید. دیجیتال تعمیرکاران خودرو در ایران

مراحل نصب، عکس مراحل باز کردن است. برای نصب نوارها از "چسب سقف کاذب و نمدها" استفاده
 نمایید.

در صورت نیاز روکش سقف را در صورتی که دوباره قابل استفاده است، با آب و صابون بشویید.

دیجیتال خودرو

شرکت دیجیتال خودرو سامانه (مسئولیت محدود)

اولین سامانه دیجیتال تعمیرکاران خودرو در ایران



فصل پنجم

دیجیتال خودرو

شرکت دیجیتال خودرو سامانه (مسئولیت محدود)

اولین سامانه دیجیتال تعمیرکاران خودرو در ایران



باز نمودن شیشه جلو

۱- ابزار مخصوص

[1]: دستگاه مخصوص برش چسب دور شیشه و پاک کننده

کد اختصاصی ۲۴۶۰۴۰۰۵

24604005
977663

دیجیتال خودرو
شرکت دیجیتال خودرو (مسئولیت محدود)
اولین سامانه جیتار در ایران

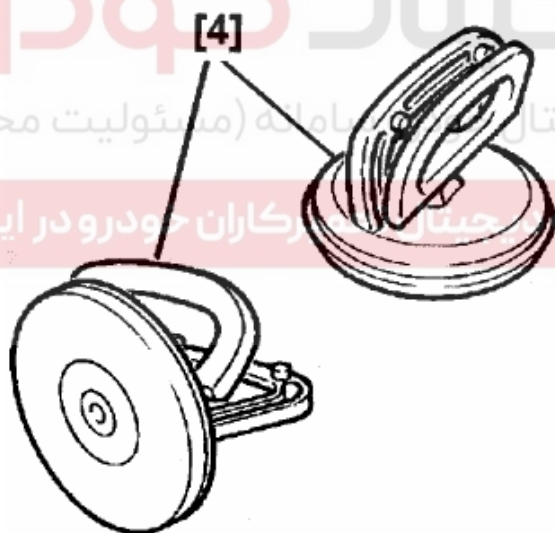

[4] گیره‌های مکش برای جابجا نمودن شیشه

(ابزار عمومی)

مجموعه چسب شیشه (ابزار عمومی)

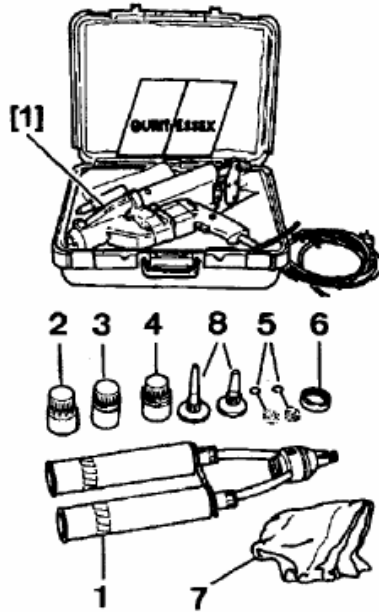

این مجموعه شامل قطعات زیر است:

- [1]: تفنگی تزریق چسب
- (1): خمیر چسب ۲۲۰ میلی لیتر یا ۴۵۰ میلی لیتری
- (2): چسب مخصوص فلز بدنه
- (3): چسب مخصوص شیشه
- (4): پاک کننده چربی بدنه شیشه
- (5): پنبه پاک کن
- (6): سیم حلقوی (پیانو)
- (7) دستمال کاغذی
- (8): نازل مخصوص تزریق

توجه: با توجه وجود منابع تایید شده متفاوت برای تامین چسب ها ، اطلاعات تکمیلی ذیل برای انتخاب

چسب ارائه می گردد :

ردیف	برند	کیفیت چسب مصرفی برای شیشه و بدنه
		پرایمر چسب اصلی نصب شیشه
۱	سیکا	فعالساز چسب اصلی نصب شیشه سیکا
		چسب اصلی نصب شیشه سیکا ER 250

	هنکل	پرایمر بدنه TEROSTAT 8521 نصب شیشه
۲		پرایمر شیشه TEROSTAT 8511 نصب شیشه
		عایع چربی بر TEROSTAT 8550 نصب شیشه
		خمیر درزگیر TEROSTAT 8590 نصب شیشه

	DOW	پرایمر شیشه و بدنه 5500 BETAPRIME
۳		عایع چربی گیر بتاکلین 3300
		چسب دور شیشه 1815 BETASEAL

	استحکام	پرایمر شیشه و بدنه نصب شیشه - سنا پرایمر
۴		عایع چربی بر شیشه و بدنه - سنا کلینر
		خمیر درزگیر نصب شیشه FC 255 - سنا فلکسی

باز و بست شیشه جلو

۱- ابزار مخصوص

24604003
976930

[2]

[2]: تیغه جدا کننده چسب از بدنه (پاک کننده)

با کد اختصاصی ۲۴۶۰۴۰۰۳

دیجیتال خودرو

شرکت دیجیتال خودرو سامانه (مسئولیت محدود)

اولین سامانه دیجیتال تعمیرکاران خودرو در ایران



[4]

[4]: پایه های نگهدارنده شیشه (جزء کیت ابزار با کد

اختصاصی ۲۴۶۰۸۰۰۱)

این قطعات بعد از جدا شدن شیشه از بدنه برای

جلوگیری از افتادن شیشه، استفاده می شود.

۲- باز نمودن شیشه

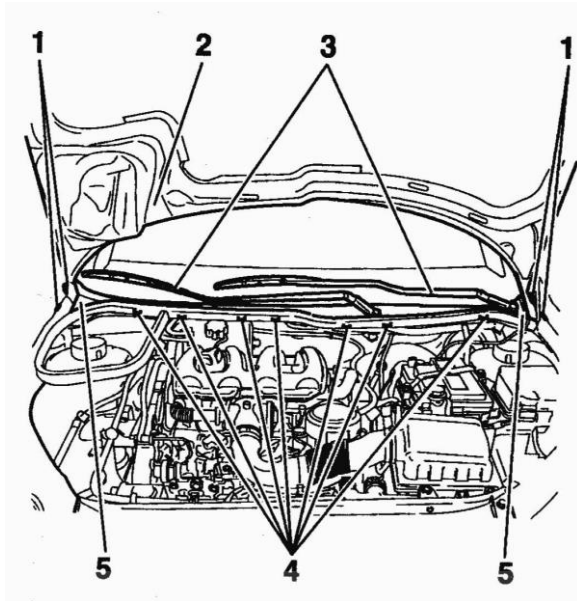

ابتدا لوله آب شیشه شوی را خارج کنید.
 پیچ‌های پایه‌های نگهدارنده در موتور (1) را باز کنید.
 سپس در موتور (2) را باز کنید.
 لاستیک آب‌بندی در موتور را خارج کنید.
 بازوهای برف پاک‌کن (3) را با استفاده از ابزار مربوطه،
 باز کنید.
 خارهای شبکه زیر شیشه (4) را درآورید و شبکه زیر
 شیشه (5) را خارج کنید.

خار یا بست (6) را باز کنید.

روکش داخلی سقف (7) سمت شیشه جلو را باز کنید.

نوار آب‌بندی یا لاستیک دور شیشه (8) را در بیاورید.

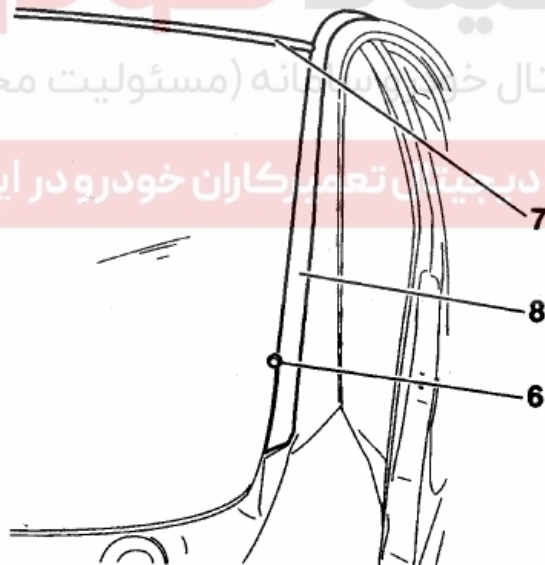

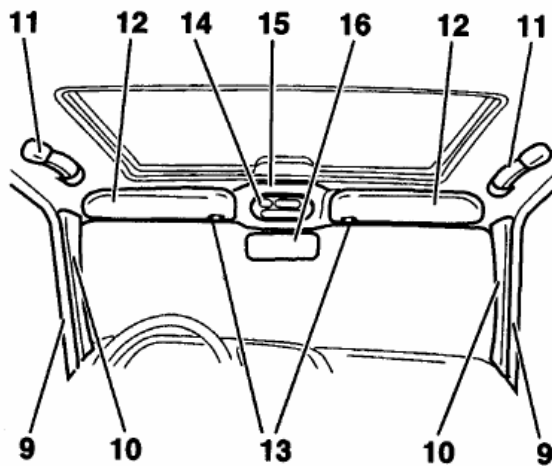

لاستیک دور در و تزئینات (روکش) ستون طرفین شیشه را تا حد موردنیاز باز کنید.
 دستگیره را تا حد موردنیاز باز کنید.
 دستگیره سقفی (11) را باز کنید.
 سایه بان (12) را باز کنید و پایه‌های نگهدارنده (13) آن را نیز، باز کنید.
 چراغ سقف (14) را باز کنید.
 کنسول سقفی (15) را باز کنید.
 آینه (16) را باز کنید.
 روکش سقف را تا مقداری که موردنیاز است، کنار بزنید.

یادآوری مهم: سیم‌های مربوط به کنسول سقفی و سنسور باران را با استفاده از نوار چسب، محکم کنید، تا

از صدمه دیدن آنها، جلوگیری شود. شرکت دیجیتال خودرو سامانه (مسئولیت محدود)

روی داشبورد را از بیرون با نوار چسب بپوشانید.

اولین سامانه دیجیتال تعمیرکاران خودرو در ایران

در هنگام استفاده از دستگاه برش شیشه فقط ابزار زیر را باز کنید:

- بازوهای برف پاک‌کن (3)، خارهای شبکه زیر شیشه (4)، شبکه زیرشیشه (5)، خار یا بست (6)، روکش یا تودوزی داخلی (7) و نوار آب‌بندی (8)
- تزئینات (کائوچویی) (10) مربوط به دو ستون طرفین شیشه
- آینه داخل

یادآوری مهم: هنگام انجام مراحل فوق، حتماً از دستکش و عینک ایمنی استفاده کنید.

برای جدا نمودن قسمت پایین شیشه تیغه برش [3] را به دستگاه برش وصل کنید.

تیغه را مابین شیشه و بدنه قرار دهید و سطح پایینی را برش دهید.

پایه‌های [4] را برای جلوگیری از افتادن شیشه، در زیر شیشه قرار دهید.

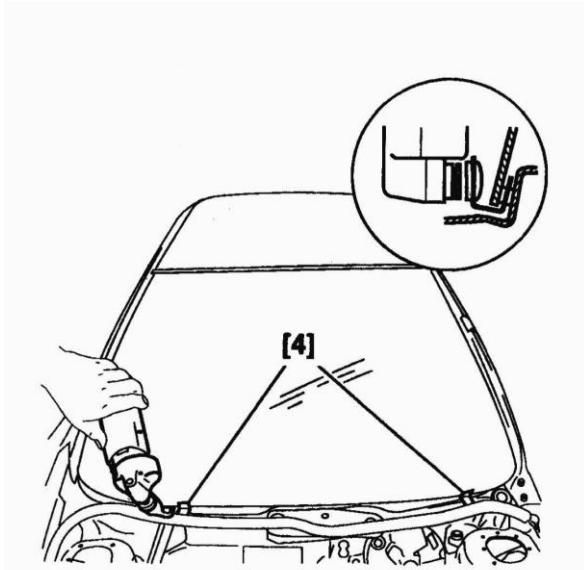

برای برش دادن اطراف شیشه (لبه‌های کناری و بالایی) تیغه برش [1] را به دستگاه برش، وصل کنید.

طول تیغه برش را برابر ۲۱ میلیمتر، تنظیم کنید.

برای برش، از محل تماس شیشه و بدنه، نزدیک داشبورد شروع کنید.

تیغه برش را مابین شیشه و بدنه قرار دهید و در جهت حرکت عقربه‌های ساعت، برش را شروع کنید.



بعد از جدا نمودن شیشه از بدنه، با استفاده از گیره‌های مکشی [5] شیشه را در بیاورید.

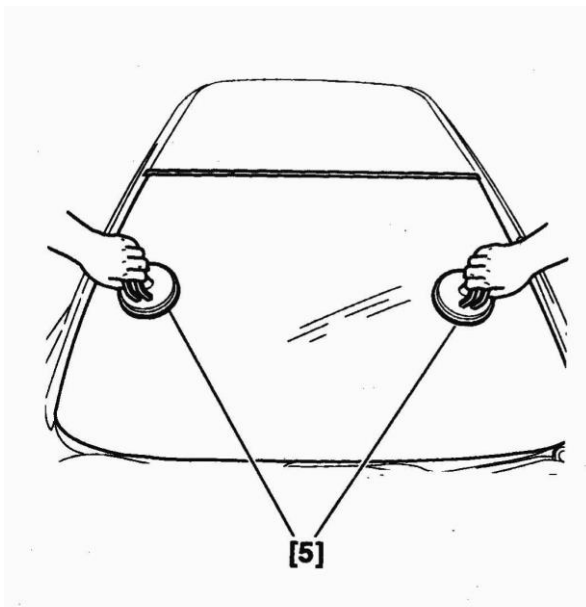

۳- نصب مجدد شیشه جلو

برای تمیز نمودن لبه نشیمن شیشه بر روی بدنه، ابزار تیغه برش [2] را به دستگاه برش وصل کنید و لبه‌های بدنه را با آن تمیز کنید.

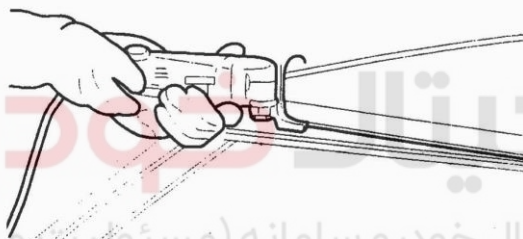

شرکت دیجیتال خودرو سامانه (مسئولیت محدود)

اولین سامانه دیجیتال تعمیرکاران خودرو در ایران

سپس به کمک، پنبه‌های پاک‌کننده (5) سطح لبه‌های نشیمن شیشه بر روی بدنه را، به مواد چربی زدای آغشته کنید.

مدت ۱۰ دقیقه برای خشک شدن مواد مورد استفاده جهت چربی زدایی، صبر کنید.

چسب مخصوص فلز بدنه و چسب مخصوص شیشه در لبه‌های بدنه و شیشه را آماده کنید.

برای نصب شیشه، پایه‌های نگهدارنده [4] را در زیر شیشه قرار دهید.

توجه: روش فوق در مستندات پژو ذکر گردیده است و منطبق با چسب‌های پژوئی می باشد. پروسه کلی

در صورت استفاده از سایر چسب‌های مورد تأیید سازنده اینست که: ابتدا از چربی زدا استفاده نمائید.

سپس از پرایمر روی شیشه و روی بدنه استفاده نموده نهایتاً خمیر درزگیر (چسب اصلی) را در محل

مربوطه روی شیشه بمالید و شیشه را در محل خود نصب کنید.

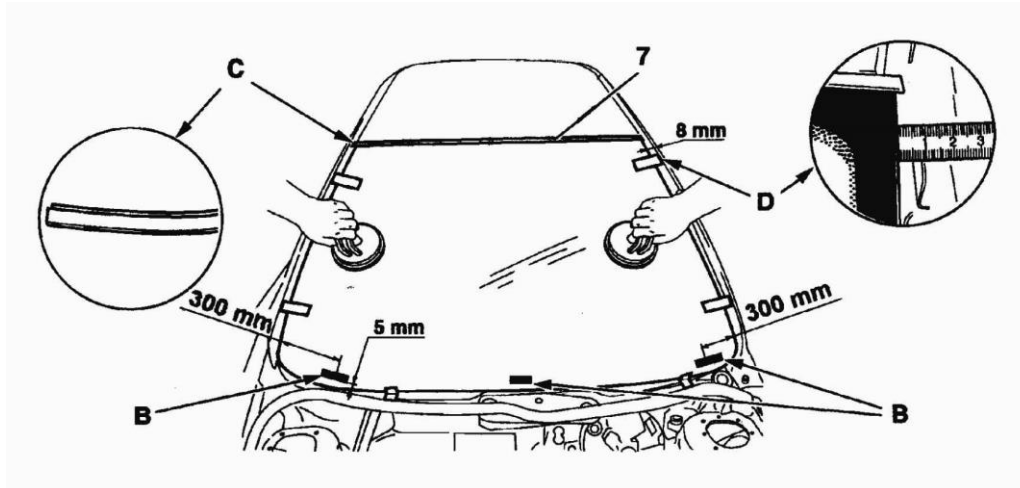

برای تعیین موقعیت صحیح شیشه، ابتدا خار یا پلیت‌های B نشان داده شده در شکل را، مطابق اندازه‌های مشخص شده، در زیر شیشه قرار دهید.

لاستیک آب‌بندی بالایی شیشه (7) را بین شیشه و لبه سقف (C) قرار دهید. حال شیشه را به استفاده از دستگیره‌های مکشی، به سمت بالا حرکت دهید. مطابق شکل D، فاصله شیشه از طرفیت ستونهای جلو، باید ۸ میلیمتر باشد. بعد از تنظیم این فاصله، در ۴ نقطه بین شیشه و ستونهای جلو، چسب کاغذی بچسبانید.

برای اینکه، بعد از مالیدن چسب به شیشه، بتوان شیشه را در موقعیت اولیه قرار داد، از چسب کاغذی استفاده می‌شود.

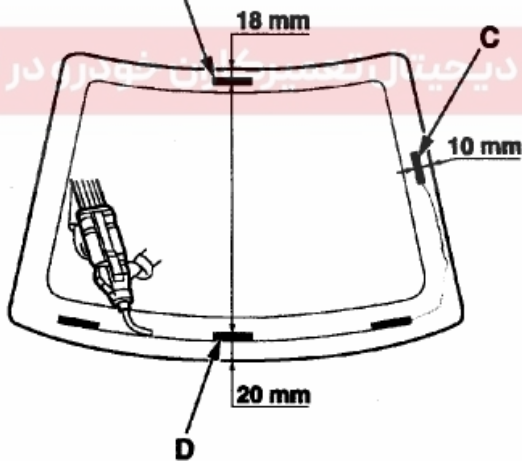

با دقت چسبهای کاغذی را قطع کنید. طوری نوار چسب را دو قسمت کنید که یکی بر روی شیشه و دیگری بر روی ستون قرار گیرد.

با استفاده از تفنگی، نواری از چسب دور تا دور شیشه حول محل‌های نشان داده شده در شکل (B,C,D) تزریق کنید.

- فاصله B از بالا ۱۸ میلیمتر

- فاصله D از پایین ۲۰ میلیمتر

- فاصله C از بغل ۱۰ میلیمتر

دقت کنید، پس از تزریق چسب دور شیشه، در کمتر از ۸ دقیقه شیشه را در محل مربوطه قرار دهید.

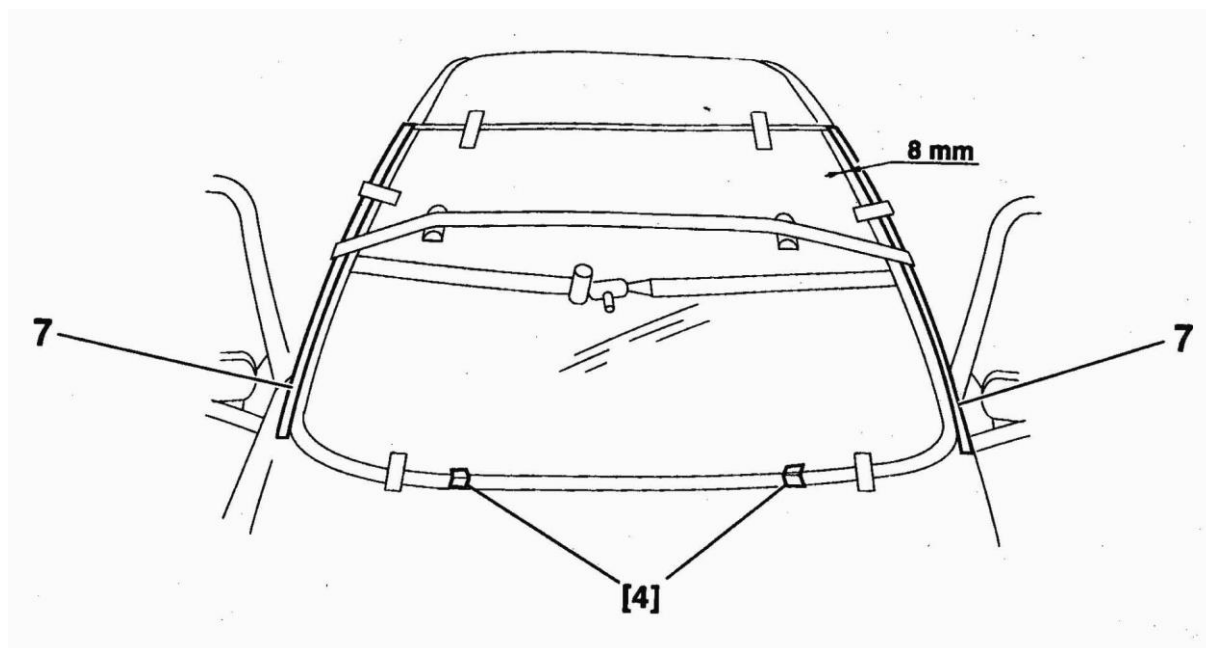

دیجیتال خودرو

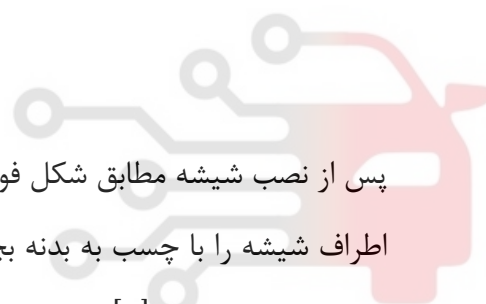

پس از نصب شیشه مطابق شکل فوق و رعایت فواصل تعیین شده، زه روی ستون‌های جلو (7) را نصب کنید. (حدود)

اطراف شیشه را با چسب به بدنه بچسبانید. سپس شیشه را مطابق شکل با تسمه، محکم ببندید. پایه‌های نگهدارنده زیر شیشه [4] را خارج کنید.

نصب پایه‌های آینه

۱- ابزار عمومی مورد استفاده

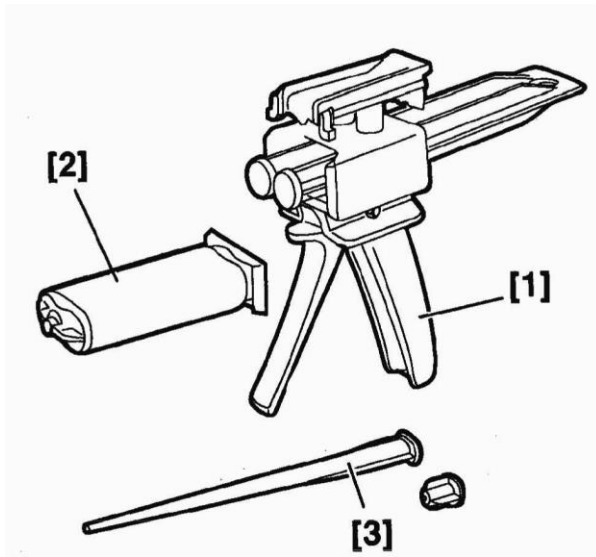

[1]: تفنگی

[2]: چسب

[3]: نازل

[4]: شابلون 1337

توجه: بعد از استفاده در چسب را ببندید، زیرا دوباره قابل استفاده است.

۲- نصب پایه‌ها

برای تعیین محل دقیق پایه‌ها از شابلون مخصوص [4] استفاده کنید.

ابتدا پایه‌ها را در محل‌های مخصوص (B) بر روی شابلون [4] قرار دهید. در هنگام نصب دقت کنید که فواصل پایه‌های B از طرفین شیشه یکسان باشد.

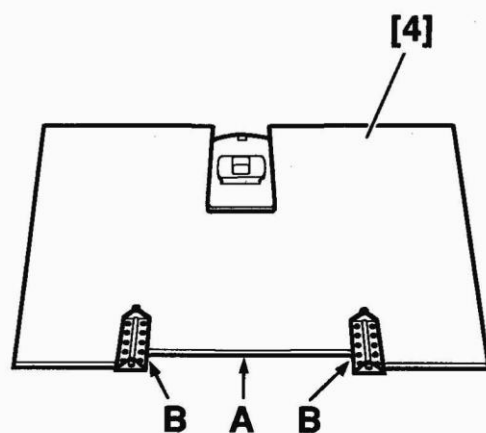
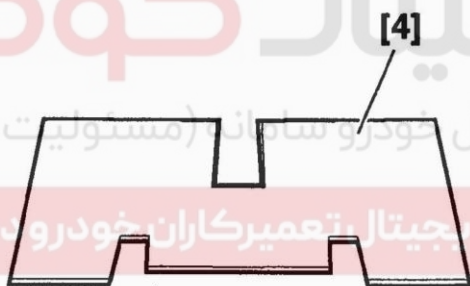

شابلون را همراه با پایه‌ها در محل تنظیم شده، به مدت یک دقیقه به سمت شیشه فشار دهید.

تجهیزات و قطعات مربوط به شیشه را پس از ۳۰ دقیقه بر روی پایه‌های روی شیشه نصب کنید.

باز و بست شیشه عقب :

۱- ابزار پیشنهادی :

- ابزار مربوط به شیشه

- کیت چسبکاری شیشه

۲- باز کردن :

نوار آبنندی سقف و درب صندوق عقب را جدا نمایید .

موکت طاقچه عقب را باز نمایید .

قاب ستونهای عقب را باز نمایید .

کانکتورهای گرمکن شیشه عقب را از خودرو جدا نمایید .

دیجیتال خودرو

شرکت دیجیتال خودرو سامانه (مسئولیت محدود)

اولین سامانه دیجیتال تعمیرکاران خودرو در ایران

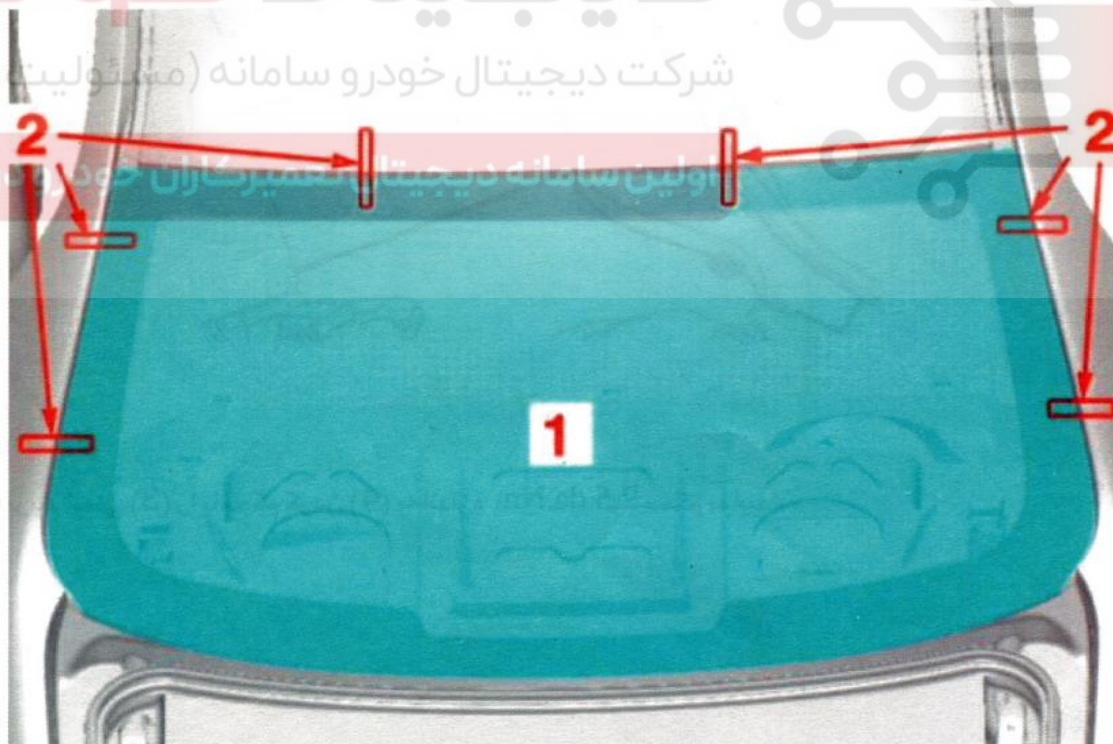

اگر شیشه عقب (1) مجدداً استفاده می شود توسط نوار چسب (2) در چند نقطه علامت گذاری نمایید سپس چسبها را

از محل شیار بین شیشه و بدنه ببرید .

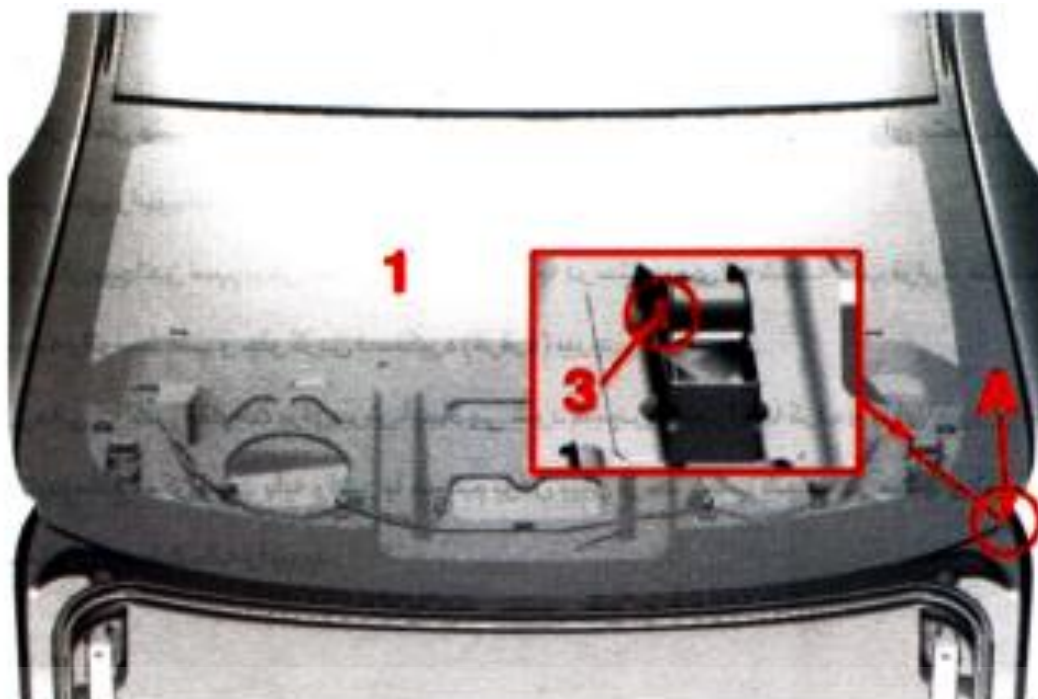

مسیر چسبکاری شده را از قسمت داخل به خارج در قسمت A (قسمت پایین - راست شیشه) سوراخ نمایید .
سیم یرش را از داخل سوراخ متکثر از خارج به سمت داخل عبور دهید .
سیم یرش را روی پایه لولای در پشت شیشه (3) ثابت نمایید. (مسئولیت محدود)

اولین سامانه دیجیتال تعمیرکاران خودرو در ایران



سیم یرش را در مسیر (B) در اطراف لیه شیشه عبور دهید .

سر سیم را از داخل چسب (از سمت بیرون به داخل در نقطه A) عبور داده و به دستگیره ای متصل نمایید تا بتوانید سر سیم را ببینید.

توجه: در زمان پیچاندن سیم یرش مطمئن شوید که سیم به درستی بر روی لیه شیشه عقب قرار گرفته شده است. چسب شیشه را توسط عقب و جلو کردن دستگیره (قرقره) بپزید.

توجه: در زمانی که کمی مقاومت برای یرش ایجاد می شود کشیدن سیم را رها کرده و برای عبور از مانع سیم را کمک کنید (مانع ممکن است پایه واشر یا ضخیم بودن بیش از حد چسب شیشه در محل های تماس باشد). چسب قسمتهای وسط شیشه را بپزید.

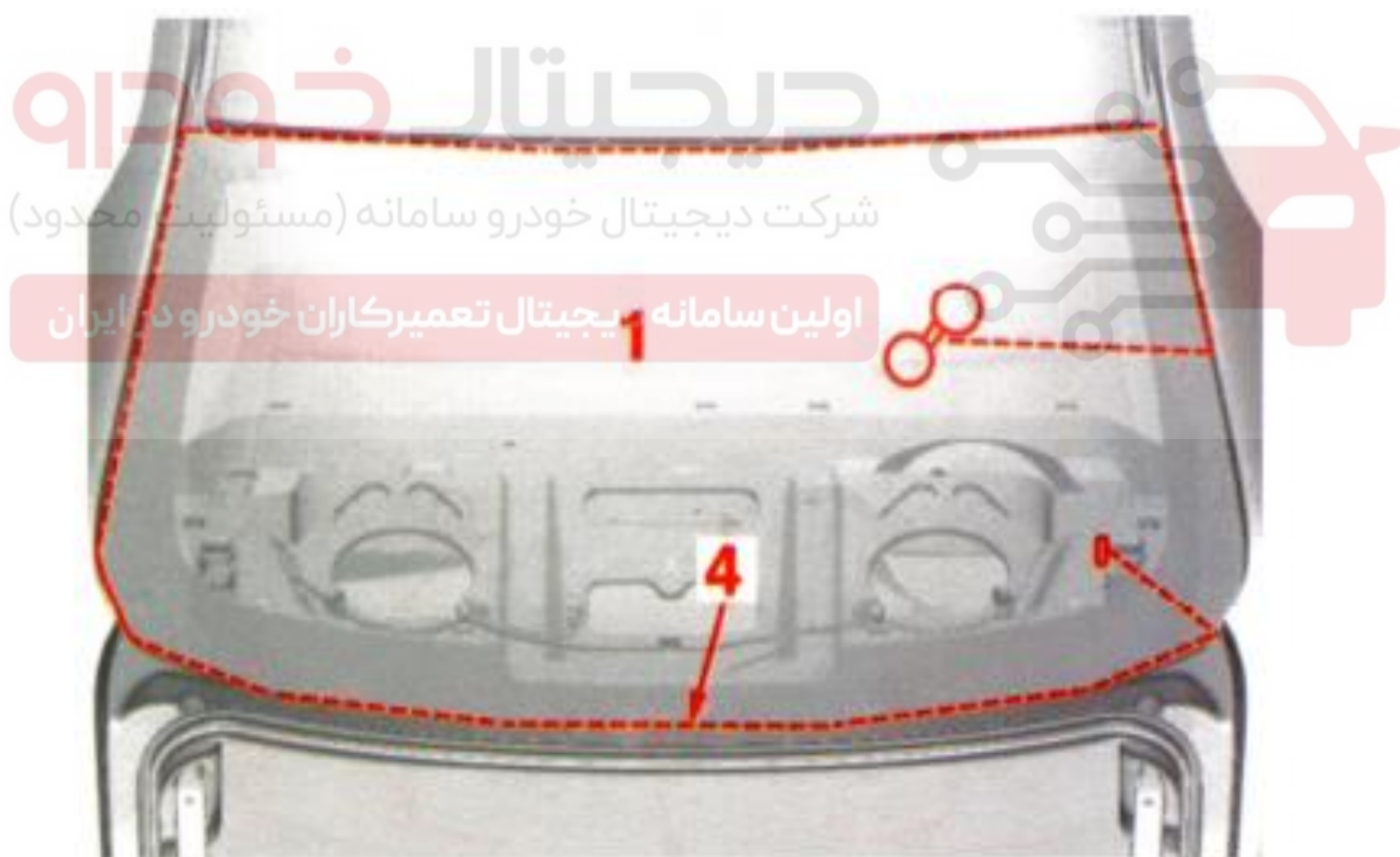

دستگیره سیم (قرقره) را مطابق شکل حرکت دهید و عمل یرش را ادامه دهید .

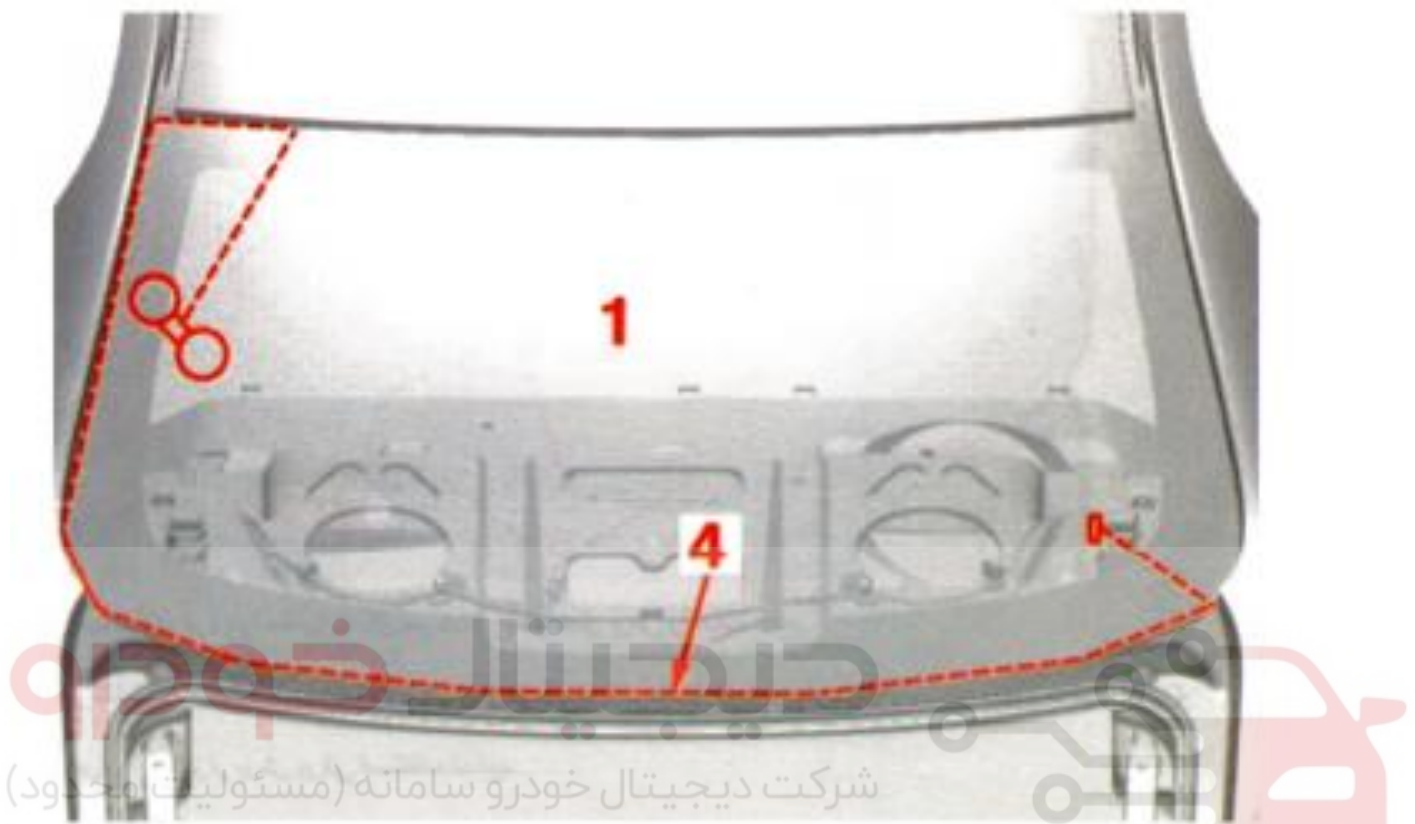

شرکت دیجیتال خودرو سامانه (مسئولیت محدود)

اولین سامانه دیجیتال تعمیرکاران خودرو در ایران

دستگیره سیم (قرقره) را مطابق شکل حرکت دهید و عمل یرش را انجام دهید .

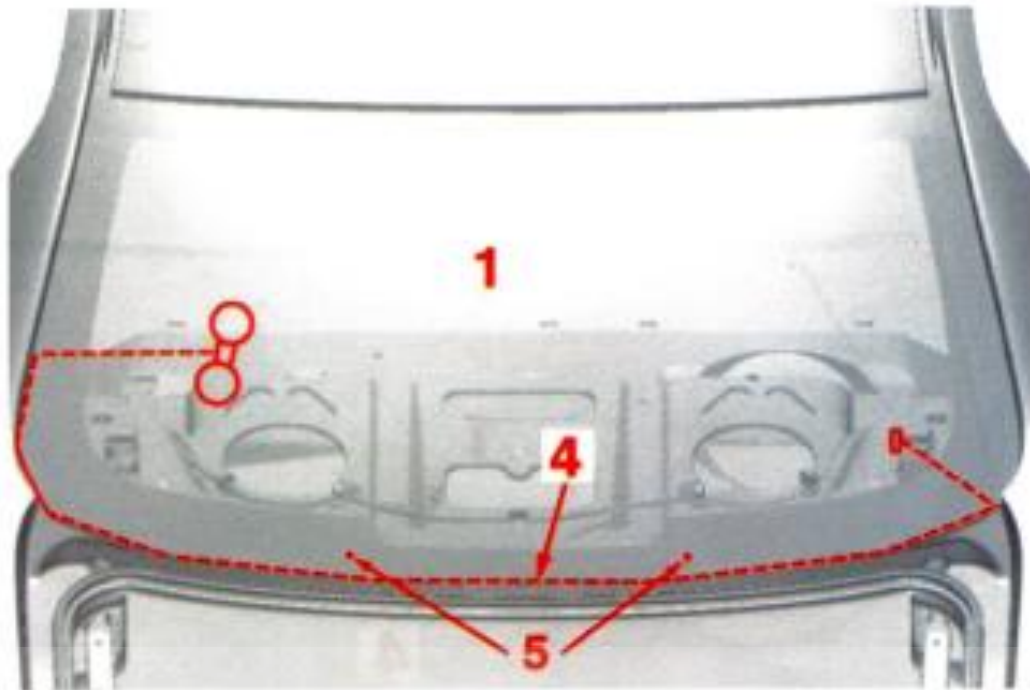

دستگیره سیم (قرقره) را مطابق شکل حرکت دهید و عمل یرش را انجام دهید .

توجه : در نقاط نشان داده شده (5) احتمال مقاومت چسب در مقابل یرش زیاد می باشد . در صورت نیاز از ابزار

مخصوص [11] ابزار یرش برقی استفاده نمایید .

اولین سامانه دیجیتال تعمیرکاران خودرو در ایران

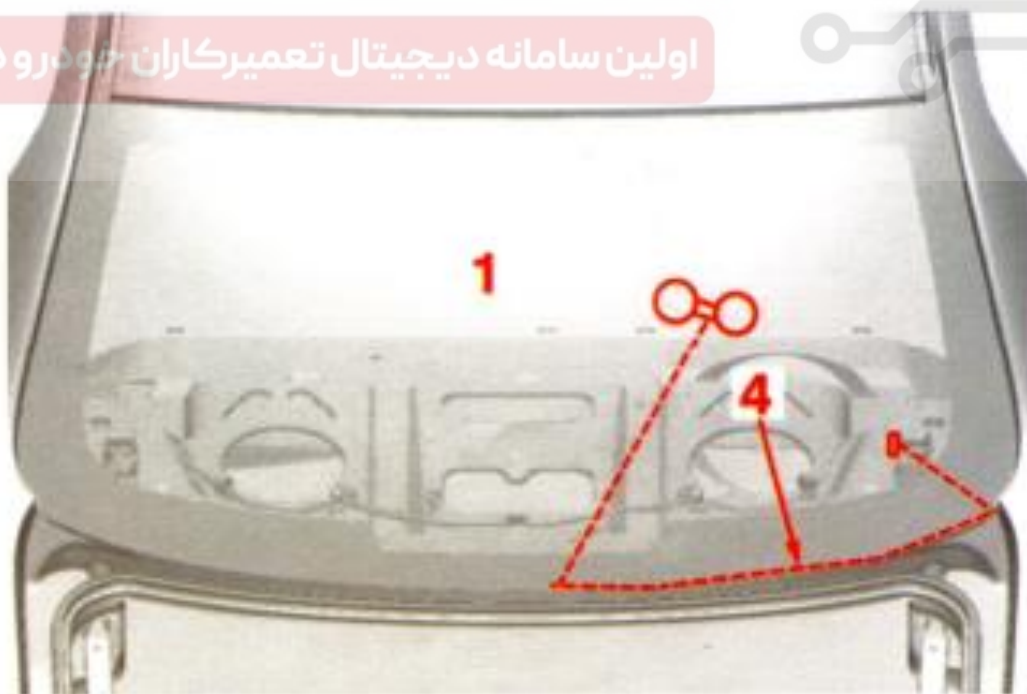

دستگیره سیم (قرقره) را مطابق شکل حرکت دهید و عمل یرش را انجام دهید .

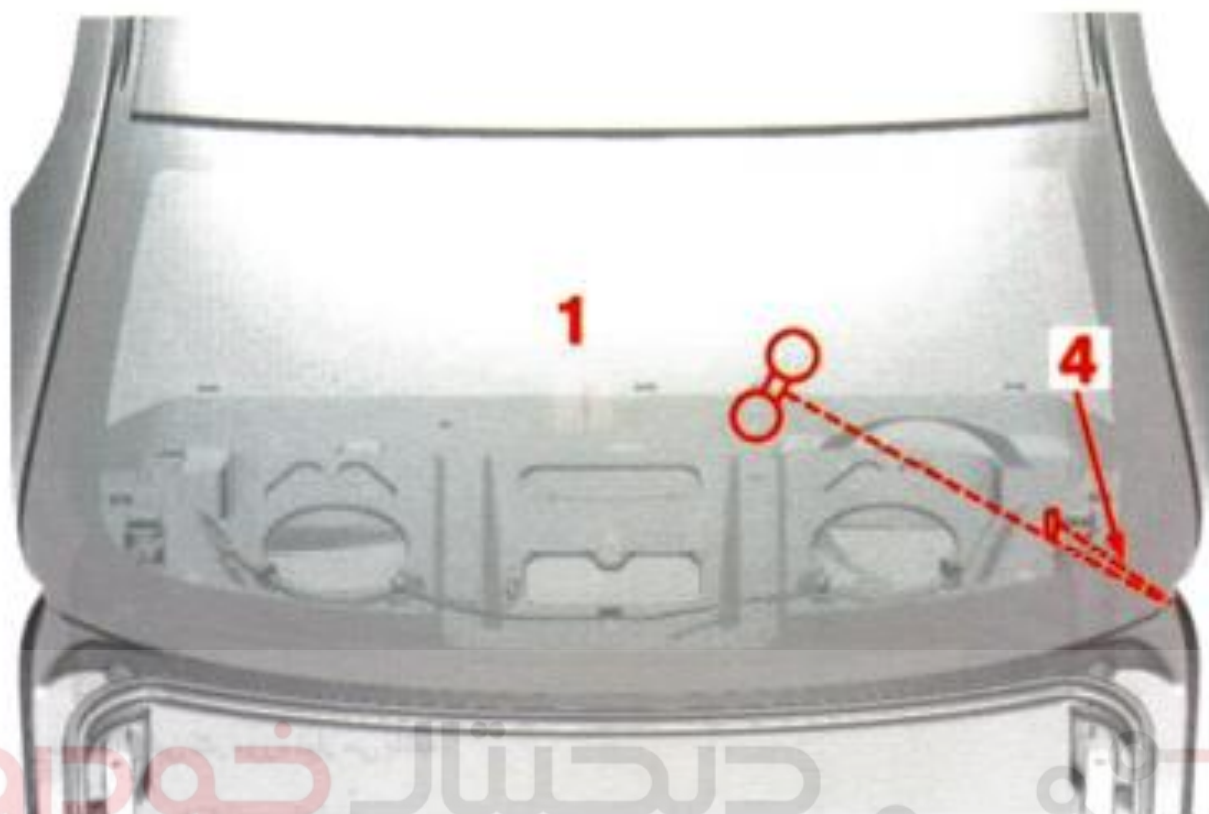

دستگیره سیم (قرقره) را مطابق شکل حرکت دهید و عمل برش را انجام دهید.
توجه: اگر شیشه عقب مجدداً استفاده می شود قیل از بیرون آوردن شیشه مطمئن باشید که چسب بطور کامل بریده شده است (خطر ترک خوردن وجود دارد)

شیشه عقب را توسط چسبانکهای دوتایی درآورید -

۱-۳ جازدن شیشه

نکته: درب صندوق عقب را از خودرو جدا نمایید.

۱-۳ آماده سازی شیشه و بدنه خودرو

تیغه شماره 146/128 را روی ابزار برش برقی نصب نمایید.

چسب روی شیشه و بدنه خودرو را تمیز نمایید -

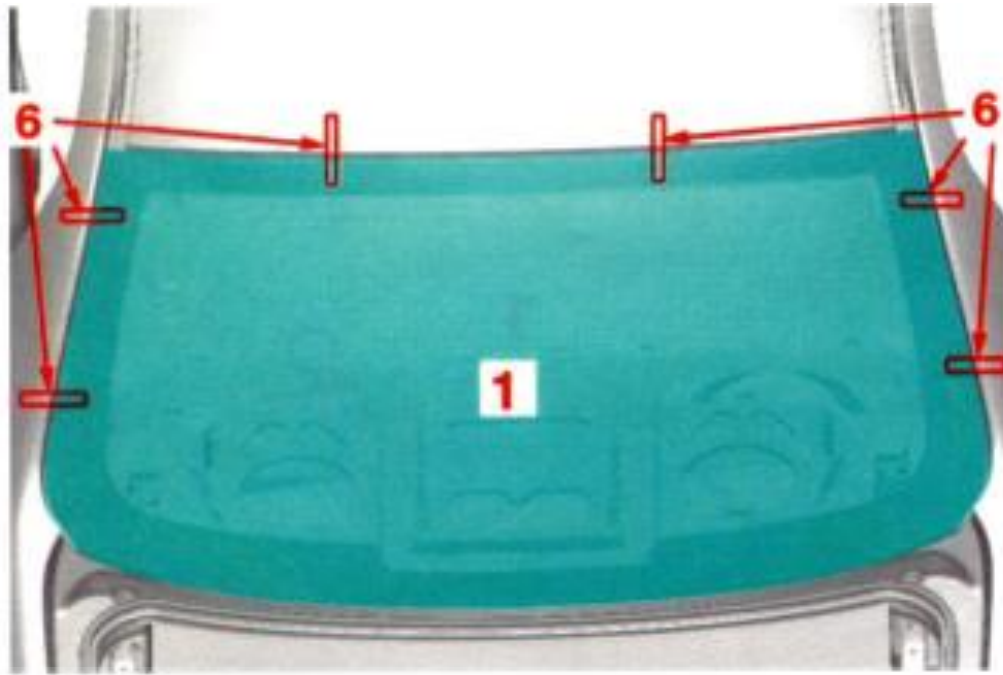

نکته: در نظر برای این کار مورد نیاز می باشد:

شیشه عقب را بر روی بدنه نصب نمایید.

نکته: اگر شیشه عقب مجدداً نصب می گردد شیشه را سر جایش نصب نموده و مطابق شکل چسب نواری (6) را
شرکت دیجیتال خودرو (مسئولیت محدود)
بچسبایند. در پایان چسب نواری را ببرد.

شیشه را بیرون آورده و سپس مواد ضد زنگ پیرزوی بدنه ایالتی، دیجیتال تعمیرکاران خودرو در ایران

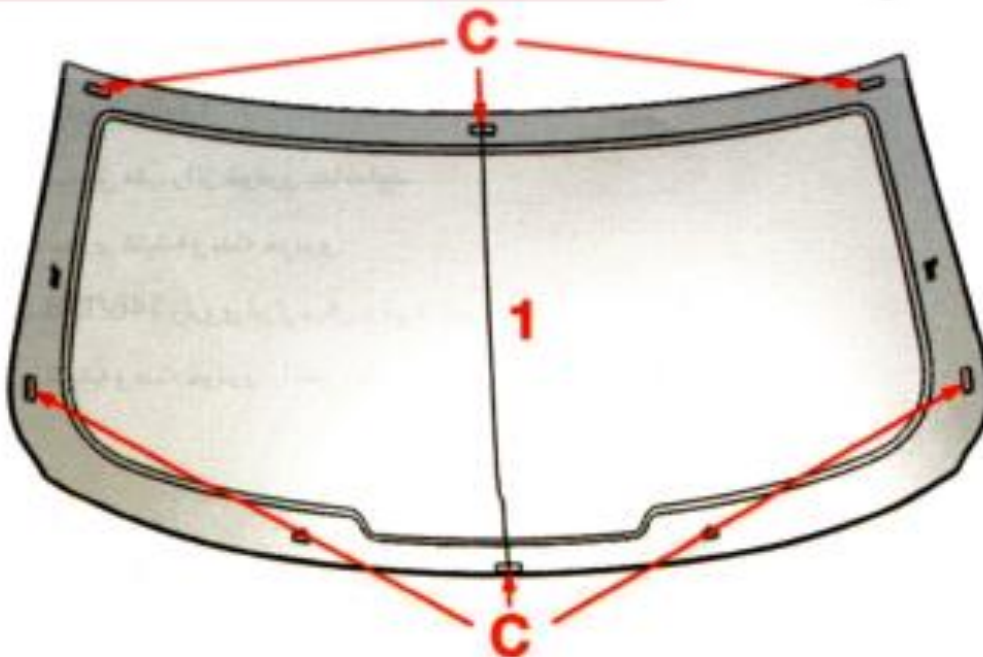

واشر را در نقاط (C) بر روی شیشه نصب نمایید .

چربین روی محل نصب بدنه و شیشه عقب را توسط لوازم کیت چسبکاری شیشه تمیز نمایید و ۱۰ دقیقه صبر کنید تا خشک شود.

از کیت چسبکاری بتونه شیشه و فلز استفاده نمایید .

سپس ۱۰ دقیقه صبر کنید تا خشک شود .

۳-۳ چسبکاری

سر مخروط کننده ماستیک را روی تنگ تزویج چسب نصب نمایید .

نازل تغذیه را در کیت چسبکاری انتخاب نمایید.

انتهای نازل را به قطر ۸ میلی‌متر و ارتفاع ۱۴ میلی‌متر ببرید و چسب را در نقاط D قرار دهید .

ترجیه : برای افزایش سرعت در چسبکاری توسط ماستیک بین ماستیک استفاده شده و محل قرارگیری شیشه بیش از

۸ دقیقه صبر نکنید .

نکته : در نظر برای این کار مورد نیاز می باشد .

شیشه عقب را سر جایش (جایی که یا چسب قرار می‌گیرد) علامت‌گذاری کرده بر روی (6) قرار دهید (مسئولیت محدود)

اولین سامانه دیجیتال تعمیر کابین خودرو در ایران

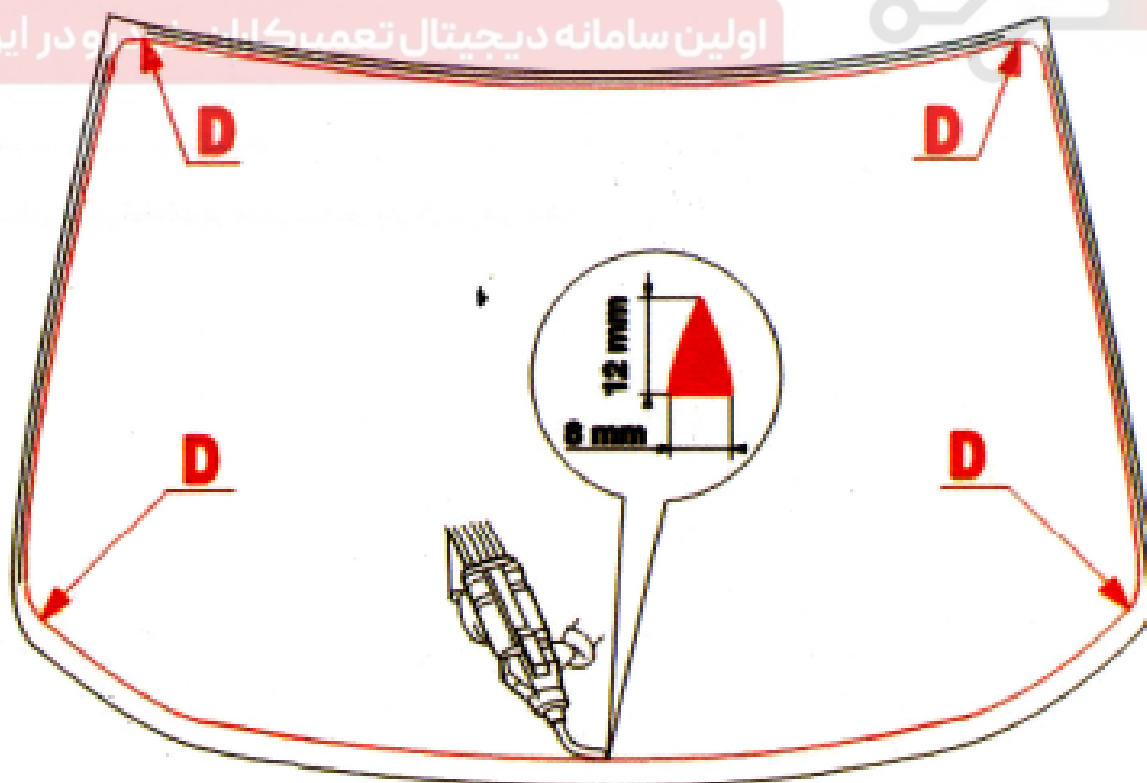

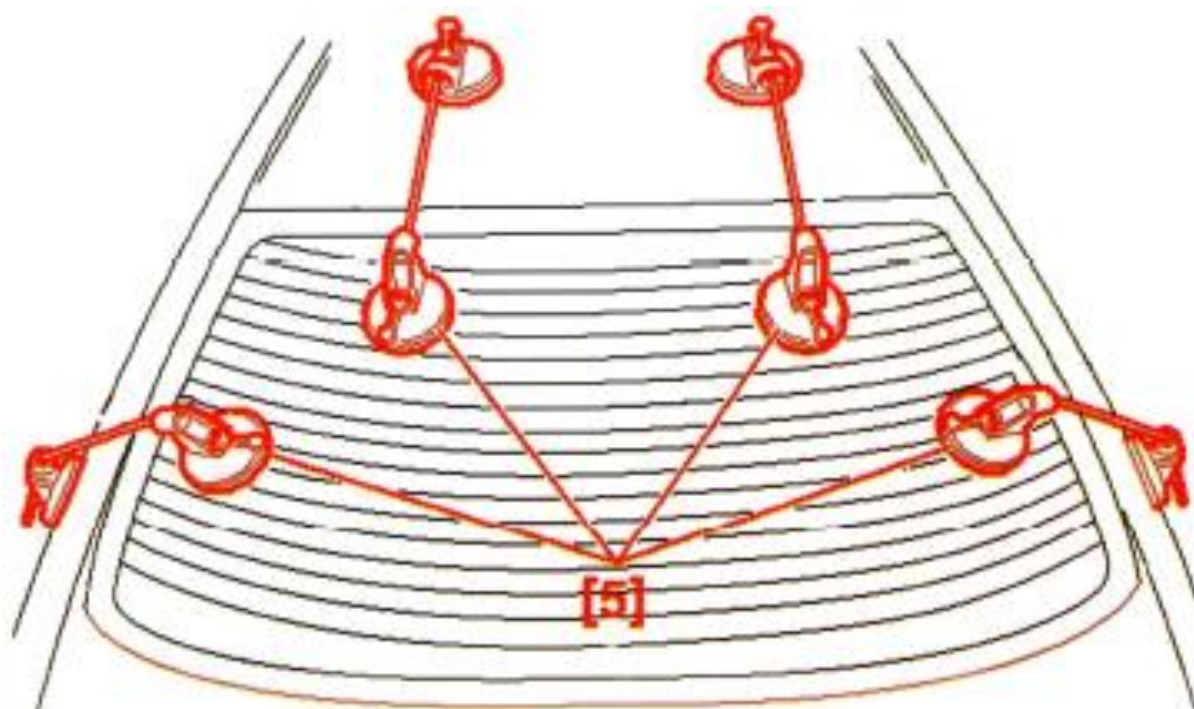

دیجیتال خودرو

از جسیانکهای فشار ثابت دارای سیم (5) استفاده نمایید.

قبل از استفاده از خودرو ۲۰ دقیقه صبر نمایید. شرکت دیجیتال خودرو سامانه (مسئولیت محدود)

کانکتورهای گرمکن شیشه عقب را نصب نمایید. اولین سامانه دیجیتال تعمیرکاران خودرو در ایران

گرمکن شیشه عقب را چک نمایید.

مراحل بستن سایر قطعات برعکس مراحل باز کردن می باشد.

فصل ششم

دیجیتال خودرو

شرکت دیجیتال خودرو سامانه (مسئولیت محدود)

اولین سامانه دیجیتال تعمیرکاران خودرو در ایران



باز و بست مخزن مایع شیشه شوی و پمپ شیشه شوی :

۱- باز کردن

- پیچ های گوشه سمت راست سپر را باز کنید (سپر را از سمت راست آزاد نمایید) .
- گل پخش کن سمت راست را باز کنید .
- کانکتور پمپ شیشه شوی را جدا کنید .



شرکت دیجیتال خودرو سامانه (مسئولیت محدود)

اولین سامانه دیجیتال تعمیرکاران خودرو در ایران

- پیچ اتصال منبع آب شیشه شوی به گلگیر (پیچ M10) را باز کنید .
- مخزن مایع شیشه شوی را خارج کنید .
- ظرفی برای تخلیه مایع شیشه شوی زیر مخزن قرار داده سپس پمپ را جدا کنید. (مایع بداخل ظرف تخلیه شود) .

۲- نصب مجدد

مراحل بستن، بر عکس مراحل باز کردن می باشد.

باز و بست موتور برف پاک کن / بازوئی تیغه برف پاک کن جلو راست / تیغه برف پاک کن چپ

۱- باز نمودن

توجه: برای اطمینان از خاموش بودن موتور برف پاک کن، یک بار سوئیچ اصلی را باز و بسته کنید.

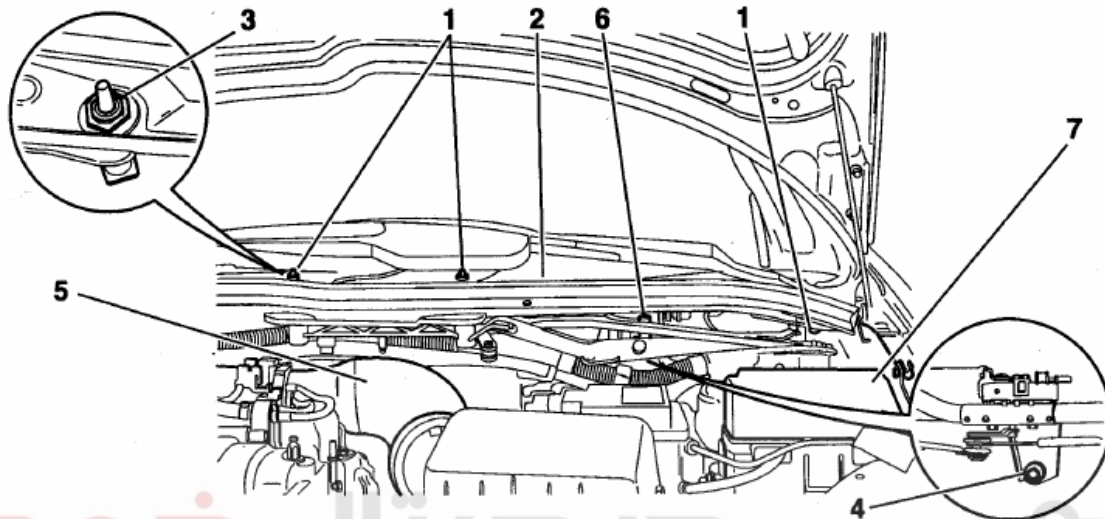

ابتدا مهره‌های اتصال بازوهای برف پاک کن به محور آن را باز کنید (1). سپس بازوهای برف پاک کن را جدا

کنید. شبکه زیر شیشه (2) را باز کنید. مهره متصل محور برف پاک کن به شبکه زیر شیشه (3) را باز کنید.

مهره اتصال پایه موتور به بدنه (4) را باز کنید. لوله هوای ورودی به دریچه گاز (5) را باز کنید.

پیچ اتصال موتور برف پاک کن به مجموعه مکانیزم را باز کنید و موتور را جدا کنید.

۲- نصب موتور برف پاک کن

مجموعه موتور برف پاک کن را در بین دو محل A و B قرار دهید.

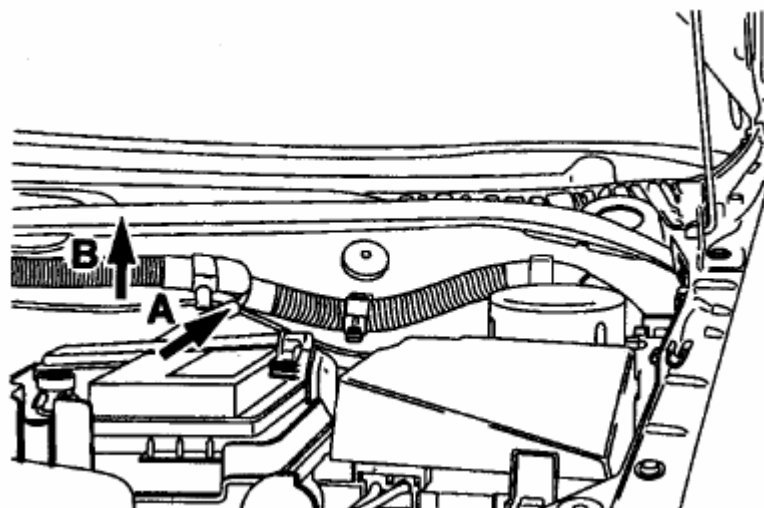

نکته: قبل از سفت نمودن مهره برف پاک‌کن، برف پاک‌کن را روشن کنید و سوئیچ را در حالت STOP قرار دهید.

پیچ‌های اتصال بازوهای برف پاک‌کن به محورها را به میزان ۲/۵ دکانیوتن متر، محکم کنید.
 عملکرد برف پاک‌کن‌ها را تست کنید.

اولین سامانه دیجیتال تعمیرکاران خودرو در ایران

باز و بست روکش در باک

۱- باز نمودن

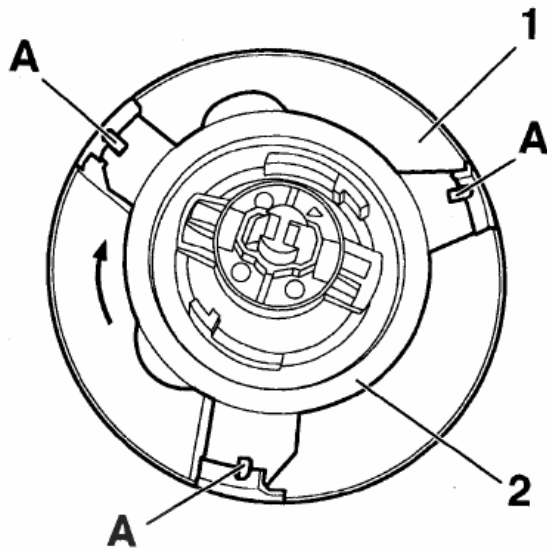

در باک را باز کنید و سوئیچ را از قفل آن خارج کنید. یک سطح صاف، انتخاب کنید. روکش (1) را با یک پارچه بپوشانید و بر روی سطح صاف قرار دهید. سپس قسمت (2) را فشار دهید و در جهت عکس علامت موجود (در جهت خلاف حرکت عقربه‌های ساعت) بچرخانید تا خارهای A آزاد شوند اکنون روکش را جدا کنید.

۲- نصب نمودن

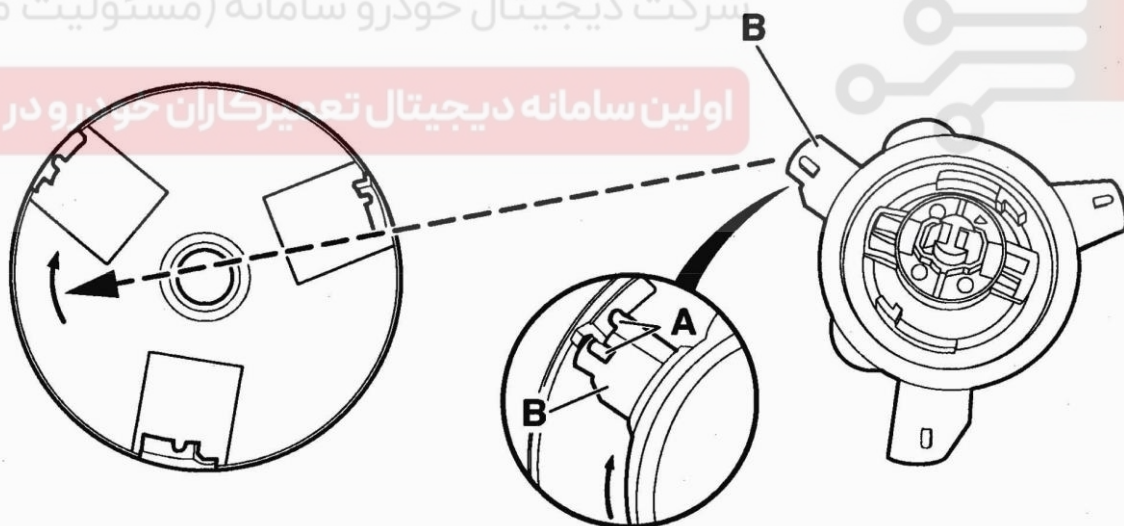

خارهای A و B را در برابر هم قرار دهید و مطابق شکل در جهت علامت نشان داده شده (جهت حرکت عقربه‌های سرعت) بچرخانید تا روکش در جای خود محکم شود. در پایان در باک را ببندید.

فصل هفتم

دیجیتال خودرو

شرکت دیجیتال خودرو سامانه (مسئولیت محدود)

اولین سامانه دیجیتال تعمیرکاران خودرو در ایران



باز و بست چراغهای جلو

۱- باز نمودن

سر باتری را جدا نمایید.

ابتدا سپر جلو را باز کنید. پیچهای اتصال کاسه چراغ (1) را باز کنید.

اتصالات الکتریکی را جدا کنید و مجموعه کاسه چراغ را بیرون بیاورید.

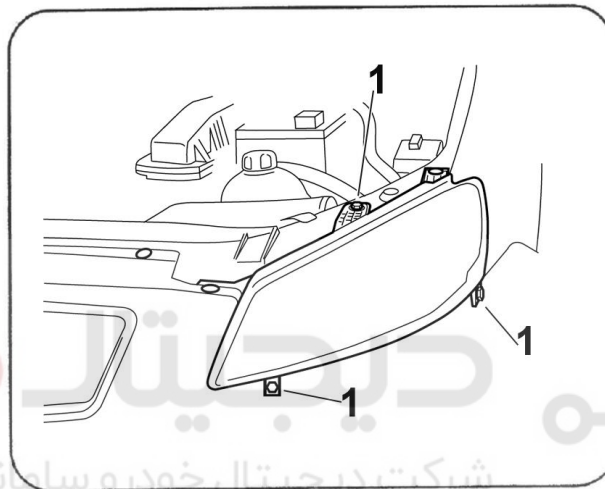

دیجیتال خودرو
شرکت دیجیتال خودرو سامانه (مسئولیت محدود)

اولین سامانه دیجیتال تعمیرکاران خودرو در ایران

۲- نصب نمودن

کاسه چراغ را با در نظر گرفتن راهنما جا بزنید.

پیچهای (1) را محکم نمایید.

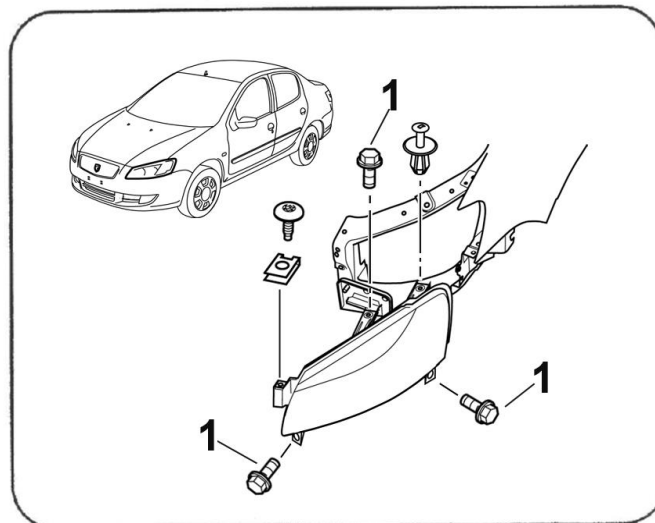

۱- **تعویض لامپها:** درپوش پشت چراغ را باز نموده و دو عدد لامپ را بطور صحیح در محل خود قرار

دهید .



۲- **باز و بست و تنظیم موتور چراغ :** تویی سر موتور را بصورت کشویی داخل محل استقرار موتور قرار

داده و پس از اطمینان از قفل شدن تویی بدنه موتور را در محل خود در خلاف جهت عقربه های ساعت بچرخانید تا موتور از محل خود خارج شود .

روش تنظیم : پیچ دستی تنظیم موتور چراغ را در جهتی که در شکل نشان داده شده به اندازه ای بچرخانید (دود)

که زائده آن در طولانی ترین حالت خود قرار گیرد .

اولین سامانه دیجیتال تعمیرکاران خودرو در ایران



۳- رفلکتور را با دست به سمت بیرون بکشید تا محل استقرار محور موتور تا انتها بیرون بیاید .



۳- تویی سر موتور را بصورت کشویی داخل محل استقرار موتور قرار داده و پس از اطمینان از قفل شدن توپیش بدنه موتور را در محل خود در جهت عقربه های ساعت بپیچانید تا زبانه آن در محل خود

قفل شود .

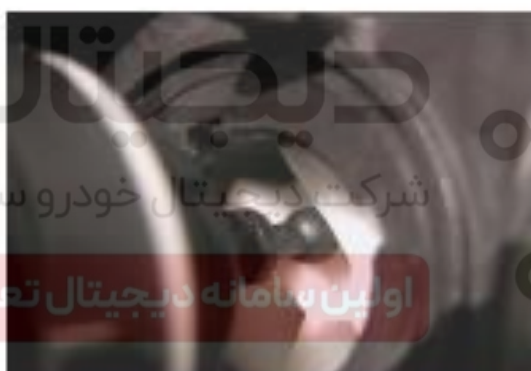

زبانه قفل کن موتور
روی چراغ سمت چپ

زبانه قفل کن موتور
روی چراغ سمت راست



۵- سپس درپوش را بصورت صحیح جا بزنید (هنگام بستن درپوش چراغ مراقب باشید سیم های داخلی بین درپوش و بدنه چراغ قرار نداشته باشند) .

تذکر: هنگام باز یا بستن درپوش دقت نمایید تا قفل کن درپوش یا پل قفل کن چراغ آسیب نبیند .



۶- پس از مونتاژ بر روی خودرو از تنظیم بودن ارتفاع نور افشانی چراغ در سطح جاده اطمینان حاصل نمایید

باز و بست چراغهای مه شکن عقب / لامپ چراغ مه شکن :

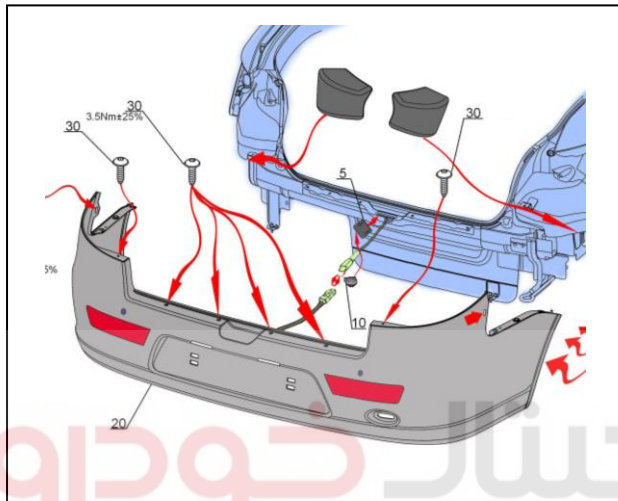

۱- باز کردن

- ۴ عدد پیچ سپر عقب را باز کنید .
- موکت دیواره داخلی صندوق عقب را جدا کنید .
- شل گیر (بچه گلگیر) عقب هر دو سمت را جدا نمایید.

- کانکتورهای مربوط به چراغهای مه شکن عقب را جدا نمایید.

- چراغ های مه شکن را از محل خود خارج نمایید .

اولین سامانه دیجیتال تعمیرکاران خودرو در ایران

توجه : فقط یکی از دو چراغ مه شکن عقب دارای لامپ می باشد و چراغ دوم شبرنگ است .

باز و بست چراغ پلاک / لامپ مربوطه :



- چراغ پلاک با دو عدد پیچ از بیرون به سپر عقب متصل شده است.
- برای باز و بست پیچ ها را باز کرده و چراغ پلاک را از محل خود خارج نمایید .

توجه : برای تعویض لامپ چراغ پلاک ، ابتدا پیچ ها را باز کرده ، چراغ پلاک را از محل خود خارج نموده و سپس لامپ را تعویض نمایید .

دیجیتال خودرو

شرکت دیجیتال خودرو سامانه (مسئولیت محدود)

فصل هشتم تعمیرکاران خودرو در ایران



باز و بست کنسول میانی

۱- باز نمودن

پیچ نگهدارنده قسمت کنسول میانی (1) را باز کنید و برای جدا نمودن آن، مطابق جهت نشان داده شده آن را به سمت عقب بکشید.

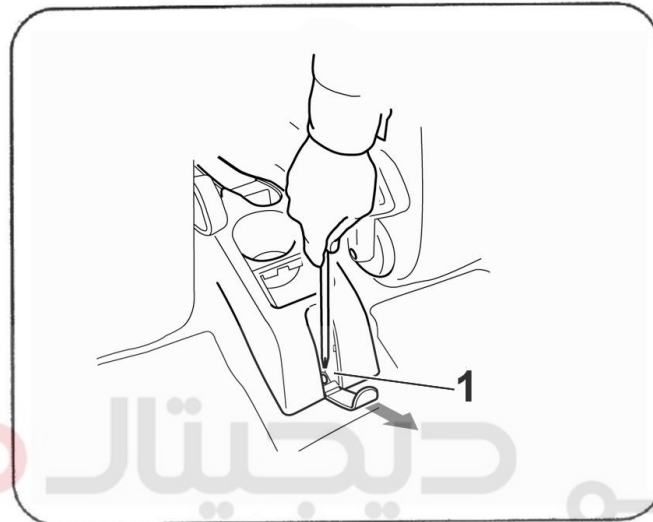

خارهای اطراف گردگیر دسته دنده (3) را آزاد کنید. گردگیر دسته دنده را از کنسول جدا کنید.

اولین سامانه دیجیتال تعمیرکاران خودرو در ایران

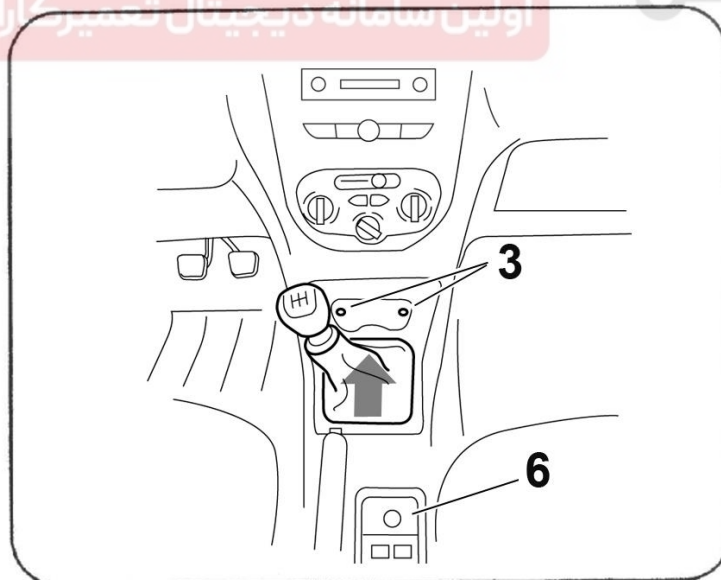

محل نگهداری سکه (6) را نیز از کنسول جدا کنید.

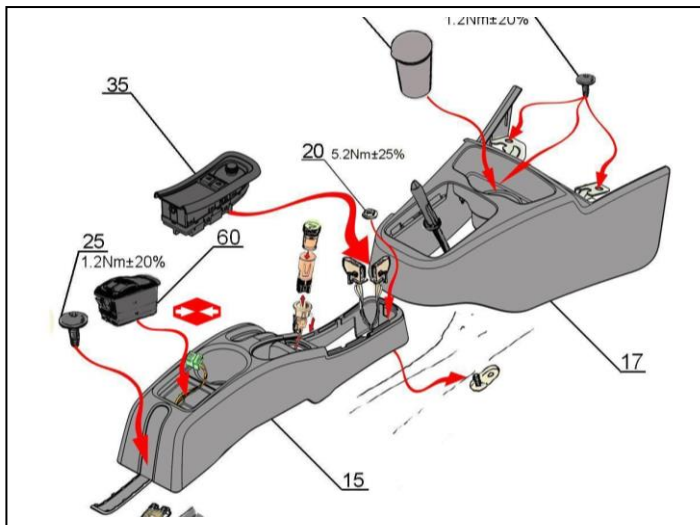

باز و بست کنسول میانی:

۱- باز کردن کنسول میانی (قسمت عقب)

(کلیدهای شیشه بالابر جلو و عقب)

مجموعه کلید شیشه بالابرها را به سمت بالا کشیده تا خارهای آن آزاد شود (۴ خار)

سپس کانکتور آنرا جدا کرده، مهره (1) را باز نموده، پیچ نگهدارنده قسمت کنسول میانی عقب را باز کنید.

کنسول میانی (عقب) را به سمت عقب کشیده و بیرون آورید.

در خودروهای مجهز به شیشه بالابر عقب، مطابق شکل کلیدهای شیشه بالابرعقب نیز بر روی کنسول میانی

قرار گرفته است. مجموعه کلید شیشه بالابرها را به سمت بالا کشیده تا خارهای آن آزاد شود و آنرا

جدا نمایید. روش نصب عکس مراحل باز کردن است.

۲- باز کردن کنسول میانی (قسمت جلو)

خارهای اطراف گردگیر دسته دنده را آزاد کنید. و گردگیر را به سمت بالا کشیده و سپس سری دسته دنده

را ۹۰ درجه چرخانده و به سمت بالا با ضربه بیرون بکشید.

گردگیر دسته دنده (3) را از کنسول جدا کنید و پیچهای (3) را باز کنید. (۳ عدد)

محل نگهداری سکه (6) را نیز از کنسول جدا کنید. قسمت جلویی کنسول میانی را به سمت عقب کشیده و

جدا کنید.

۳- نصب نمودن مراحل نصب مجدد، عکس مراحل باز نمودن است.

گشتاور مهره (1) 5.2 N.m

گشتاور پیچ (2) 1.2 N.m

گشتاور پیچهای (3) 1.2 N.m

باز و بست جعبه داشبورد (سمت شاگرد)

۱- باز نمودن

پین لولای درب داشبورد را بیرون کشیده (۲ عدد) و درب داشبورد در حالت باز قرار داده و بازوییها را به سمت پایین فشار داده و از شیار جعبه داشبورد خارج کنید.
حال درب جعبه داشبورد را باز کنید.

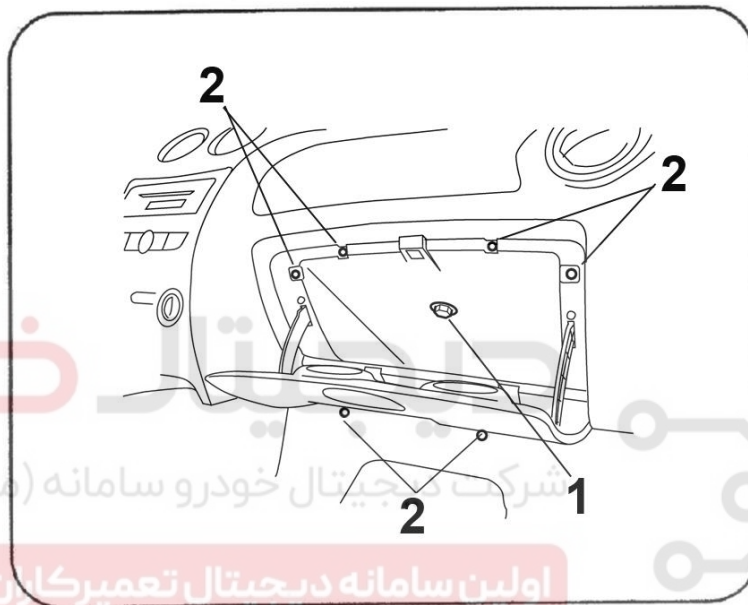

پیچهای ۲ و ۳ را باز کنید (۷ عدد)

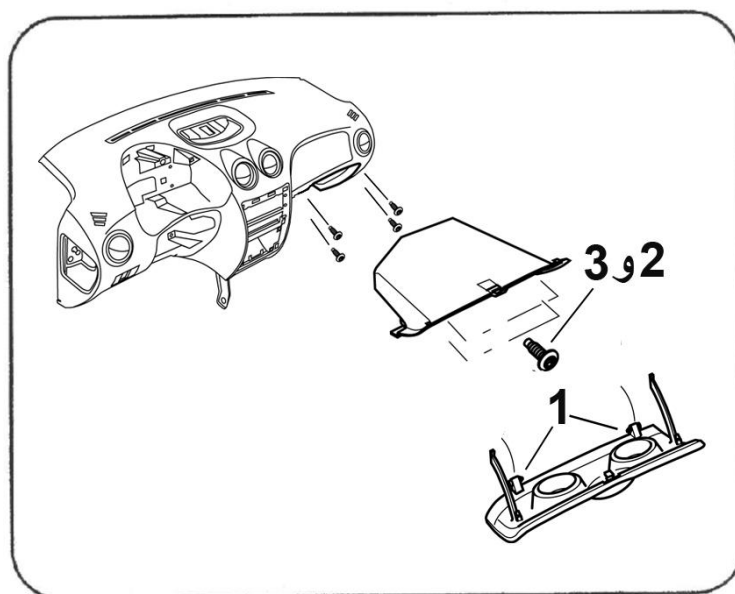

جعبه داشبورد را به سمت پایین فشار دهید.

جعبه داشبورد را به سمت بیرون بکشید.

۲- نصب نمودن

مراحل نصب ، عکس مراحل باز نمودن است.

باز و بست جلو داشبورد (صفحه نمایشگرها) سمت راننده

۱- باز نمودن

ابتدا، اتصال برق باتری را باز کنید.

توپی غربلیک فرمان (1) را با توجه به روش باز نمودن سیستم Airbag غربلیک فرمان، باز کنید.

ابتدا، موقعیات فعلی غربلیک (2) را بر روی ماریچ فرمان، مشخص کنید. سپس غربلیک را باز کنید.

قسمت جلویی کنسول میانی (3) (کنسول دسته دنده) را باز کنید.

درپوش جعبه فیوز (4) را که در زیر فرمان قرار دارد، باز کنید.

اولین سامانه دیجیتال تعمیرکاران خودرو در ایران

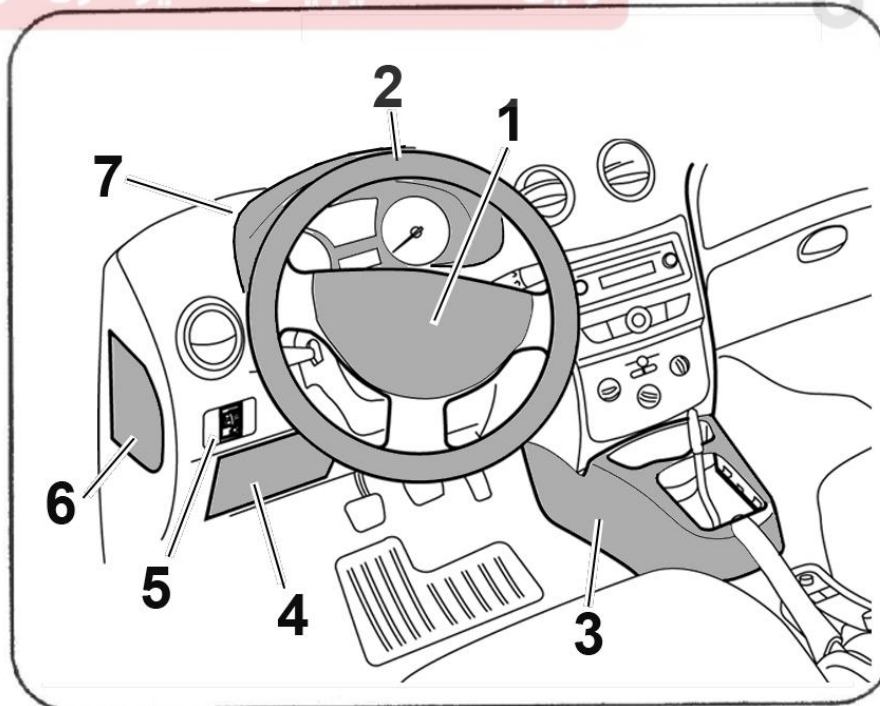

کلیدهای تجهیزات جانبی (5) را در صورت وجود، باز کنید. کانالهای بخاری بغل جلو داشبورد (6) را نیز باز کنید.

در انتها ستون فرمان را نیز باز کنید. (مراجعه به باز و بست تلسکوپی فرمان)

برای باز نمودن قاب دور نشانگرها (7) (ابرو نشانگرها) انتهای آن را به سمت پایین فشار دهید و خارهای آن را آزاد کنید.

برای باز نمودن نشانگرها (9)، پیچ اتصال آن به جلو داشبورد (8) را باز کنید.

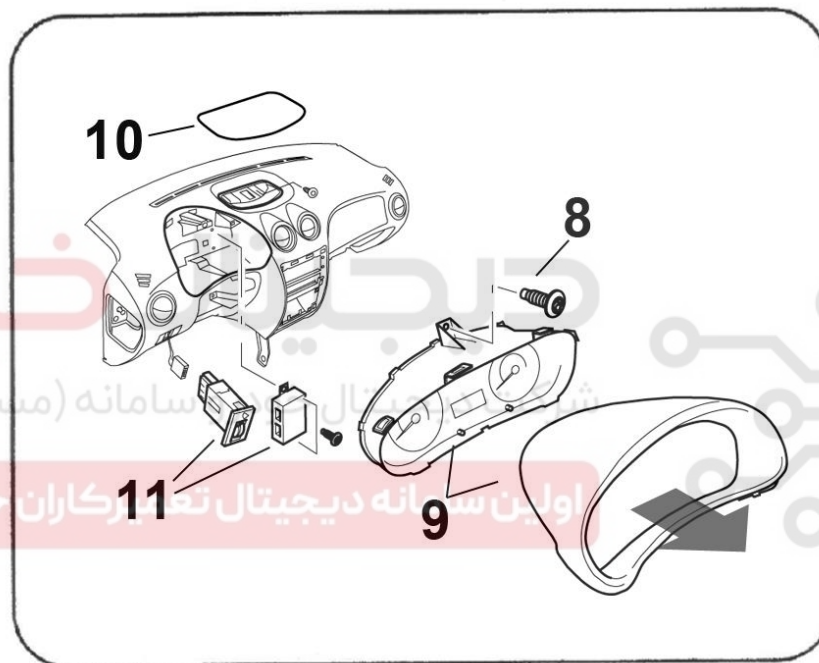

خارهای اتصال کنسول به جلو داشبورد را مطابق شکل آزاد کرده سپس کانکتورهای کنسول وسط را آزاد می‌کنیم. (۴ عدد کانکتور فلاشر- قفل مرکزی - بازکننده درب صندوق عقب- قفل کودک شیشه بالابر) را جدا کنید، کنسول را به آرامی مطابق شکل فشار دهید و آن را به سمت بیرون بکشید.

برای جدا کردن رادیو پخش، ابتدا ۴ عدد پیچ (8) اطراف رادیو را باز کرده و رادیو را از محل کشوئی خارج می‌کنیم و کانکتورهای پشت رادیو و سیم آنتن را آزاد می‌کنیم.

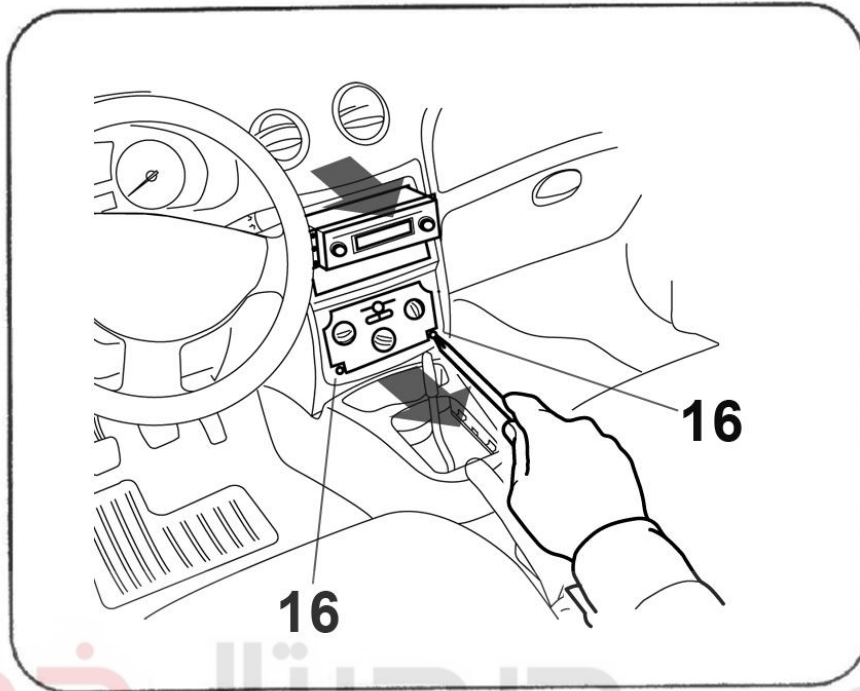

برای جدا کردن صفحه کلیدهای کولر، ۴ عدد پیچ (17) را باز کرده و سپس پنل کولر را مطابق جهت در شکل به سمت داخل چرخانده و خارهای نگهدارنده روکش کابل‌های دریچه‌های تهویه را آزاد کرده سپس کابل‌های مربوط به دریچه‌های تهویه را خارج نموده و کانکتور ۱۰ پایه پنل لوکر را جدا کرده و صفحه

کلیدهای کولر را خارج نمایید.

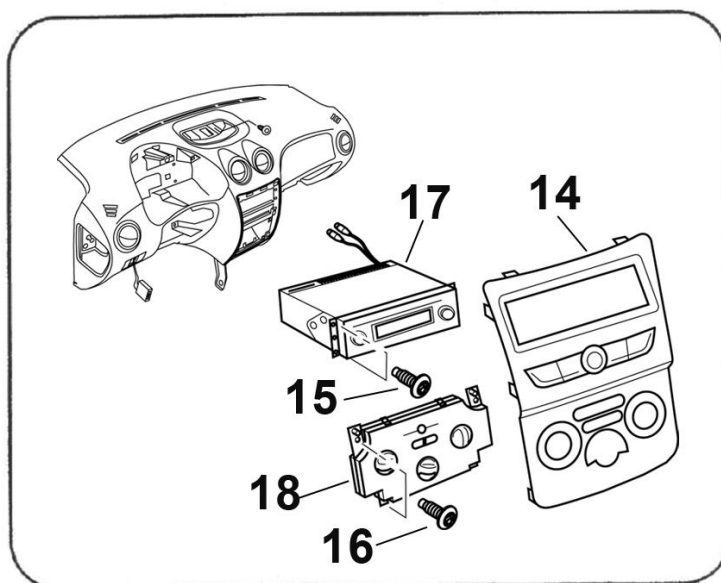

برای جدا نمودن جلو داشبورد، پیچ اتصال پایه جلو داشبورد به محفظهٔ آگزوز (20) را باز کنید.

پیچ اتصال بدنهٔ سیمهای جلو داشبورد (21) را از بدنه جدا کنید.

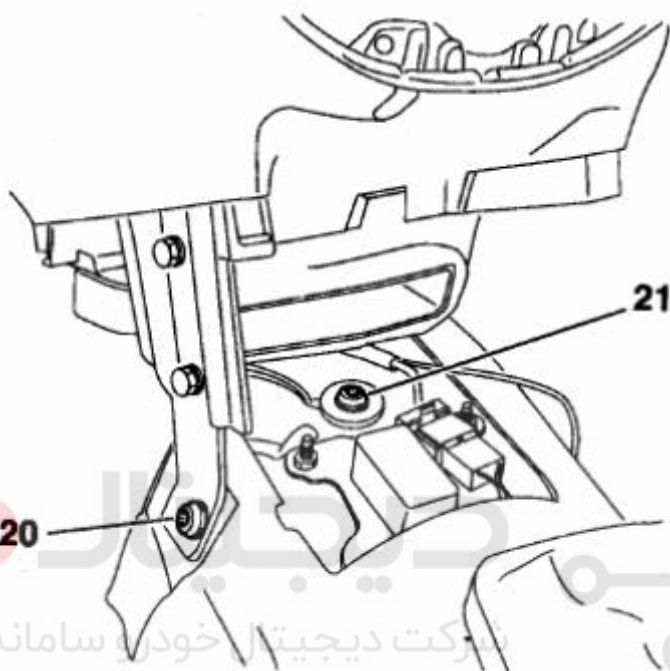

سازمان دیجیتال خودرو (مسئولیت محدود)

اولین سامانه دیجیتال تعمیرکاران خودرو در ایران

پیچهای اتصال پایهٔ بغل داشبورد به ستونهای بغل (22) را باز کنید.

اتصال (23) را نیز جدا کنید.

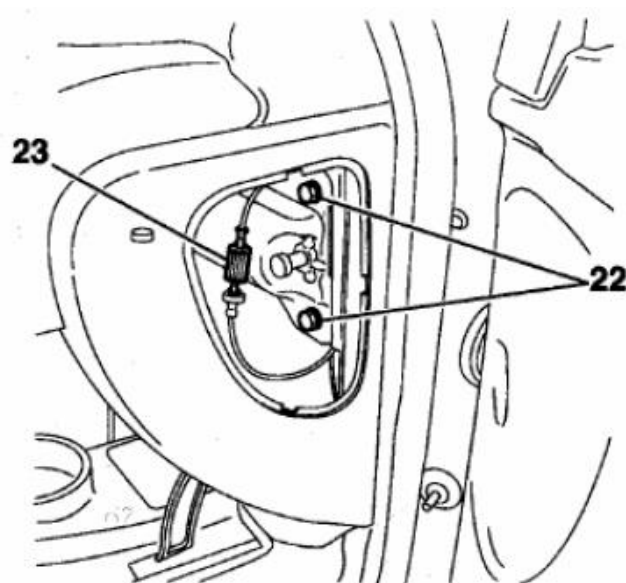

پیچ (24) را با استفاده از رابط کوتاه بکس (مطابق شکل) باز کنید. پیچهای پشت رادیو (۲ عدد) را باز کنید.

(مطابق شکل)

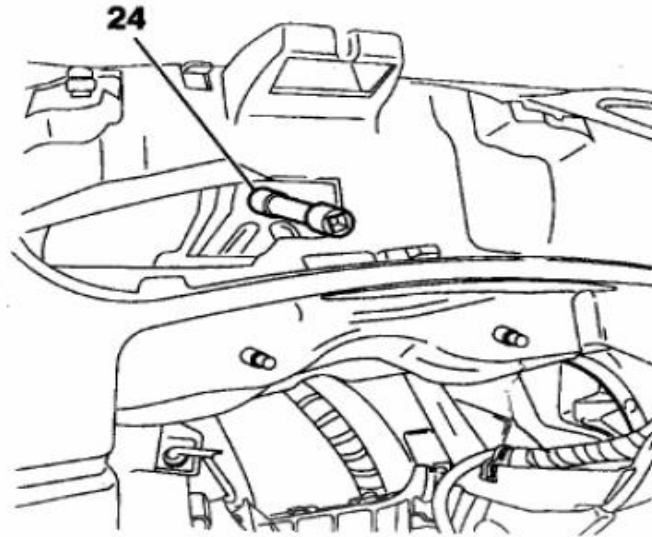

توجه: ۴ عدد خار راهنمای کناری داشبورد (دقیقاً در امتداد سوراخ مربوطه کشیده شوند).

در ادامه برای جابجا نمودن جلو داشبورد باز شده و جدا نمودن اتصالات دیگر، به دو نفر احتیاج است.

شرکت دیجیتال خودرو سامانه (مسئولیت محدود)

برای بیرون آوردن جلو داشبورد، از طرفین آن را محکم بگیرید و به سمت بالا، حرکت دهید و سپس به

اولین سامانه دیجیتال تعمیرکاران خودرو در ایران

سمت عقب بکشید.

بازوبست دریچه های تهویه:

ابزار مخصوص تریم [۲] (کد اختصاصی

۲۶۱۰۲۰۰۵) در شیار بین دریچه های تهویه

و داشبورد اهرم کرده و دریچه تهویه را خارج

نمایید.

برای بست دریچه تهویه کافی است دریچه را

روی محل نصب قرار داد و فشار دهید.

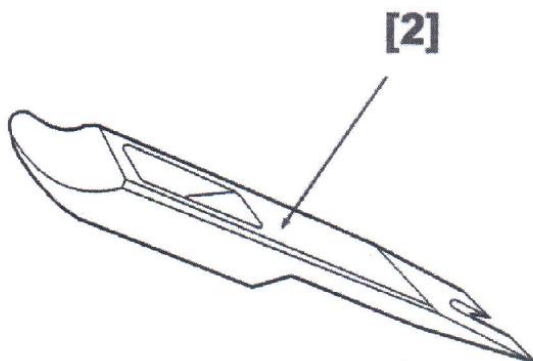

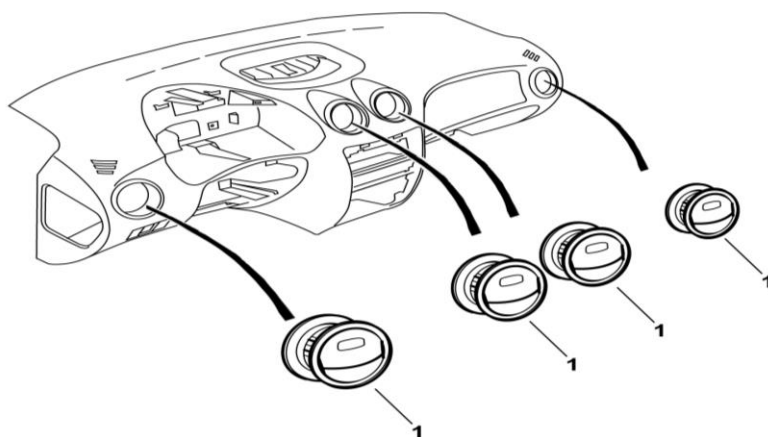

۲- نصب جلو داشبورد

مراحل نصب نمودن عکس مراحل باز کردن است.

۳- گشتاور سفت نمودن پیچ‌ها

پیچ‌های 20، 22 و 24 را به میزان $1/9$ کانیوتن متر محکم کنید.

اولین سامانه دیجیتال تعمیرکاران خودرو در ایران

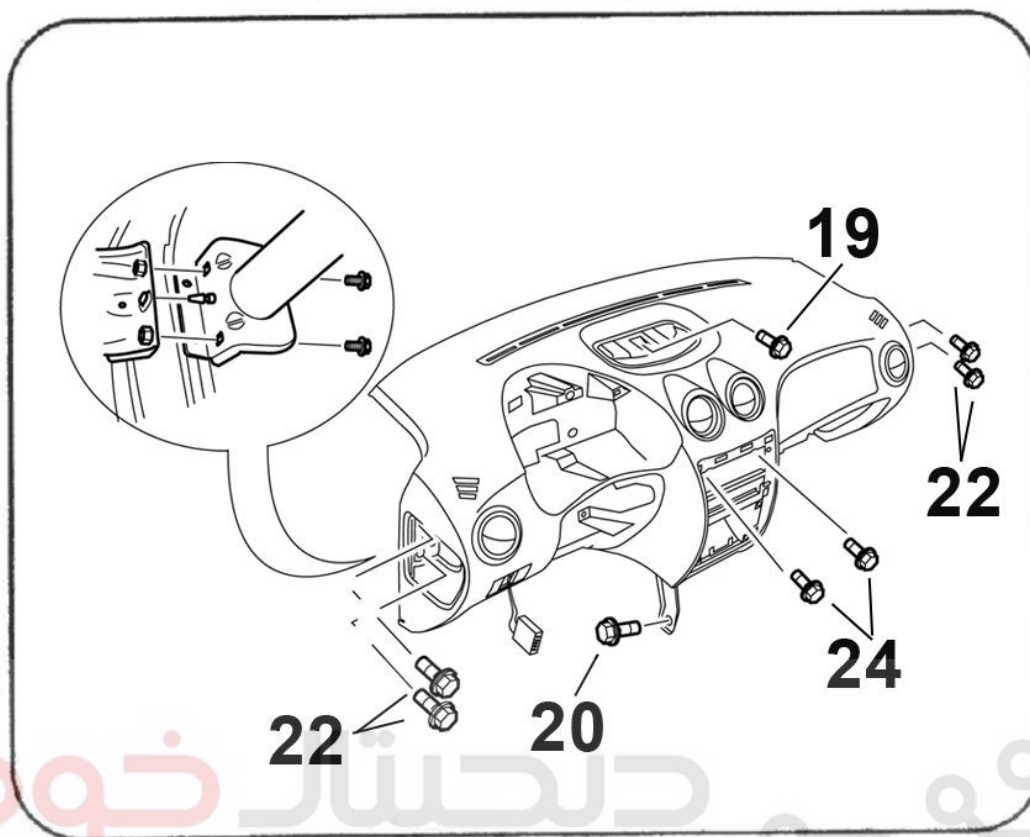

شرکت دیجیتال خودرو سامانه (مسئولیت محدود)

اولین سامانه دیجیتال تعمیرکاران خودرو در ایران

باز و بست قفل فرمان

۱- باز نمودن

ابتدا، بسته‌های باتری را باز کنید.

قاب فرمان و روکش فرمان را باز کنید.

اتصالات سوئیچ را باز کنید و مدول آنالوگ را جدا کنید.

سپس غربیلک فرمان را در پایین‌ترین موقعیت خود قرار دهید و پیچ نگهدارنده سوئیچ (1) را باز کنید.

سوئیچ اصلی را در جا سوئیچی (2) قرار دهید و سوئیچ را در وضعیت میانی، مابین وضعیت‌های M, A قرار دهید.

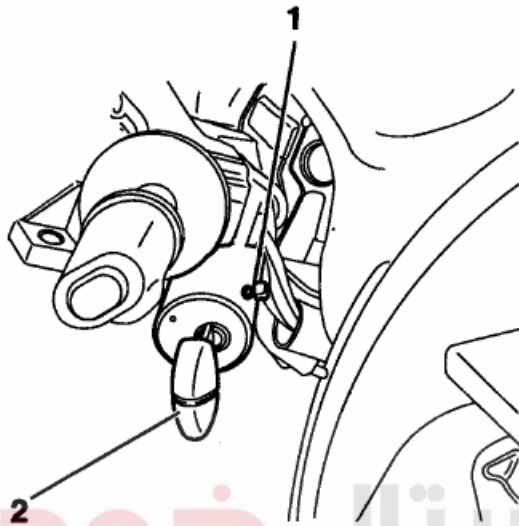

دیجیتال خودرو
شرکت دیجیتال خودرو سامانه (مسئولیت محدود)

برای آزاد نمودن مجموعه سوئیچ به نقاط (3) نشان داده شده در شکل روبرو، فشار بیاورید سپس مجموعه توپی سوئیچ را خارج کنید.

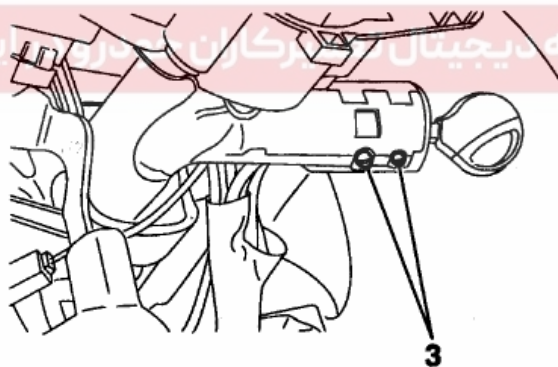

۲- بستن

روش بستن، عکس مراحل باز نمودن است.

فصل نهم

دیجیتال خودرو

شرکت دیجیتال خودرو سامانه (مسئولیت محدود)

اولین سامانه دیجیتال تعمیرکاران خودرو در ایران



باز و بست صندلی جلو

۱- باز نمودن

ابتدا صندلی را کاملاً به سمت جلو، فشار دهید.
پیچ‌های عقبی متصل کننده ریل صندلی به کف بدنه اتاق (2,1) را باز کنید.

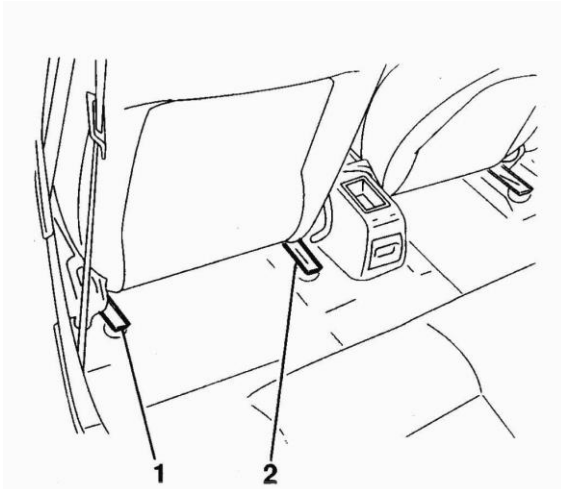

دیجیتال خودرو

شرکت دیجیتال خودرو سامانه (مسئولیت محدود)

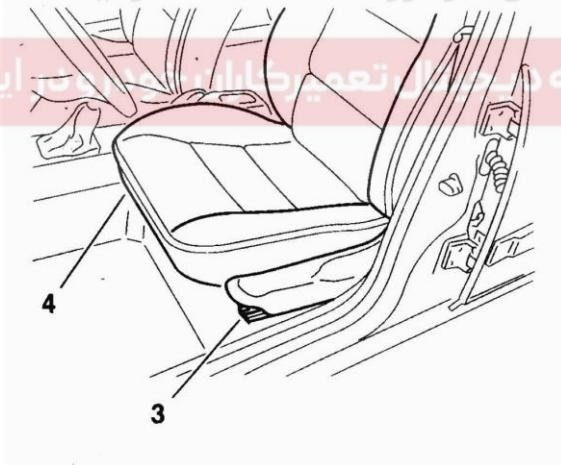
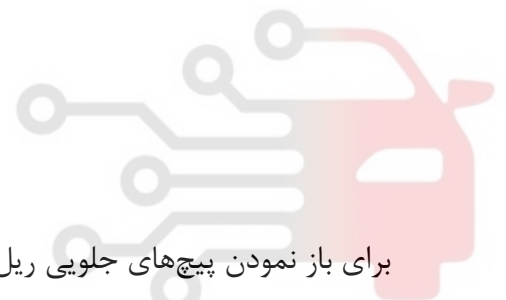

برای باز نمودن پیچ‌های جلویی ریل صندلی، صندلی را به سمت عقب فشار دهید و پیچ‌ها (4,3) را باز کنید.
سپس، صندلی را همراه با ریل آن، خارج کنید.

۲- نصب صندلی

مراحل نصب، عکس مراحل باز نمودن است.
ابتدا پیچ‌های جلویی (4,3)، سپس پیچ‌های عقبی (2,1) را ببندید.

۳- گشتاور

سفت نمودن پیچ‌ها را به مقدار $2/5$ دکانیوتن متر محکم کنید.

ریل های صندلی

۱- باز نمودن

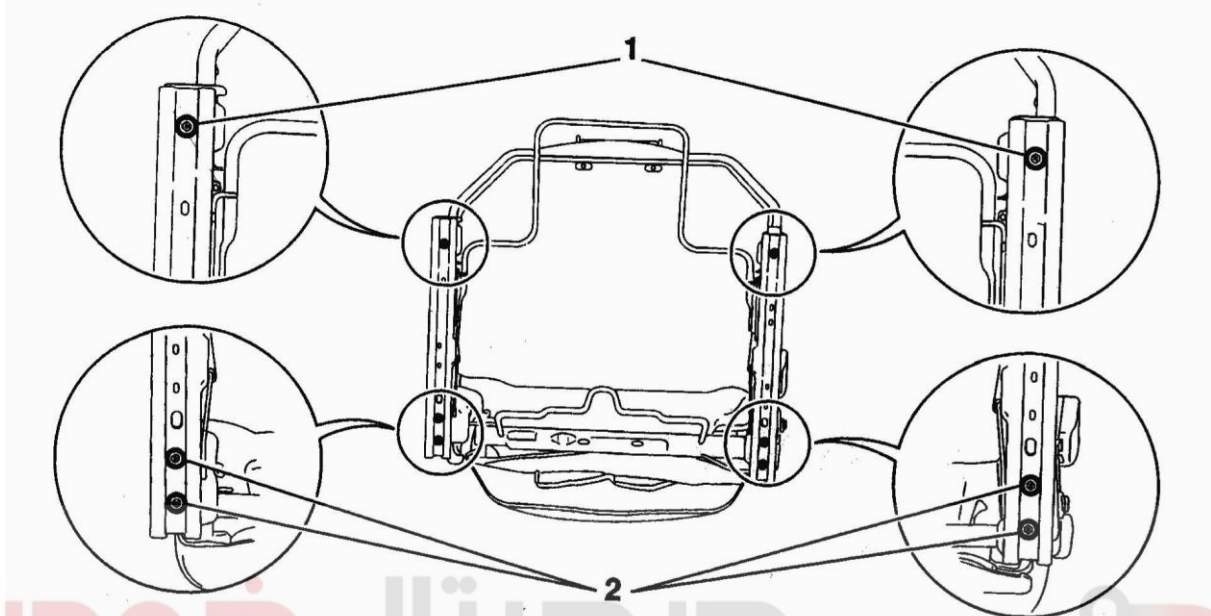

با توجه به روش باز نمودن صندلی در بخش قبلی، صندلی را همراه با ریل های آن، باز کنید. برای تعویض ریل ها، پیچ های (1,2) را باز کنید.

۲- نصب

اولین سامانه دیجیتال خودرو در ایران

ابتدا، ریل های جدید و نو را بر روی صندلی قرار دهید دقت کنید که موازی همدیگر باشند. جهت محکم نمودن ریلها به صندلی، پیچ های (1,2) را به میزان ۳ دکانیوتن متر محکم کنید.

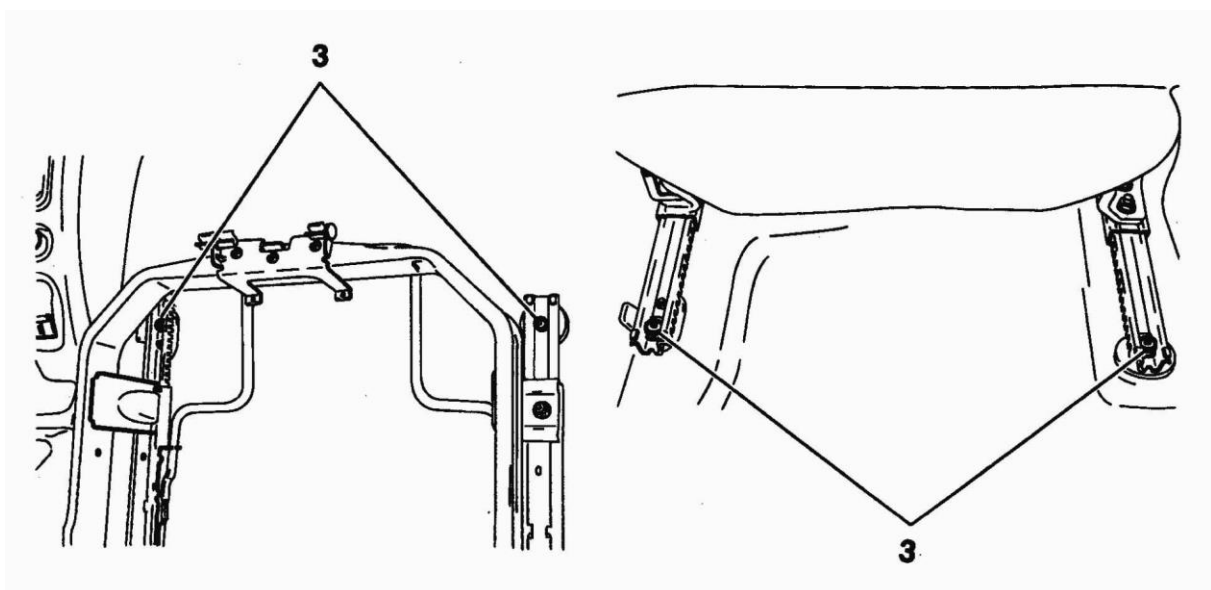

صندلی را همراه با ریل‌ها، در محل خود بر روی کف خودرو قرار دهید. پیچهای اتصال ریل به کف (3) را با دست، کمی سفت کنید.

فاصله A مشخص شده در شکل روبرو را اندازه‌گیری کنید. دقت کنید که این فواصل، یکسان باشند.

پیچهای اتصال ریل به کف خودرو (3) را به میزان ۳ دکانیوتن متر محکم کنید.

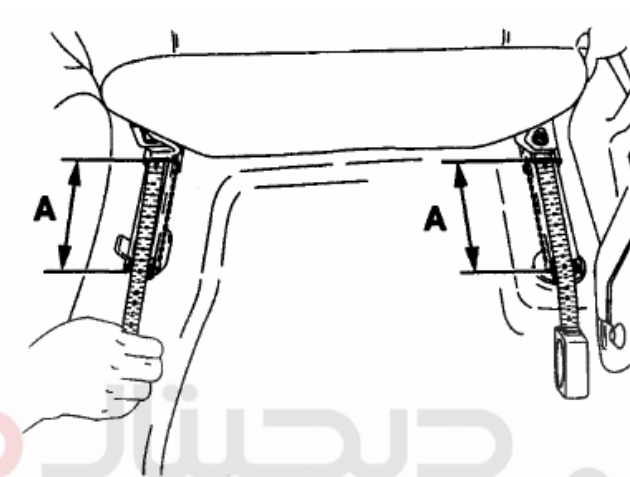

دیجیتال خودرو

شرکت دیجیتال خودرو سامانه (مسئولیت محدود)

اولین سامانه دیجیتال تعمیرکاران خودرو در ایران



پشت سری صندلی (HEAD – REST)

۱- باز نمودن

ابتدا پشت سری را خارج کنید.

برای بیرون آوردن قفل (A)، نوک پیچ گوشتی را در داخل آن قرار دهید و قفل را بیرون آورید.

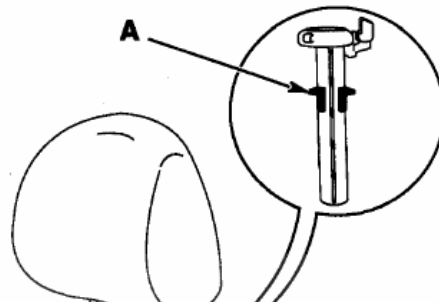

دیجیتال خودرو
شرکت دیجیتال خودرو سامانه (مسئولیت محدود)

اولین سامانه دیجیتال تعمیرکاران خودرو در ایران



۲- نصب نمودن

یک قفل پشت سری نو را بر روی صندلی جا بزنید.

سپس پشت سری را محکم جا بزنید.

باز و بست صندلی عقب

۱- باز نمودن نشیمن صندلی عقب

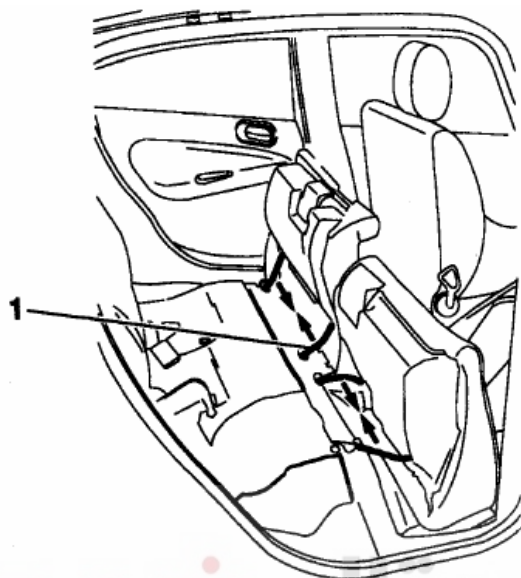

ابتدا نشیمن صندلی عقب را به سمت جلو بکشید. سپس آن را حول لولاها (1) به سمت پشت صندلی‌های جلو بچرخانید. (مطابق شکل) برای آزاد نمودن لولاها و بیرون آوردن نشیمن لولاها را در جهت نشان داده شده آزاد کنید.

۲- باز نمودن پشت صندلی عقب

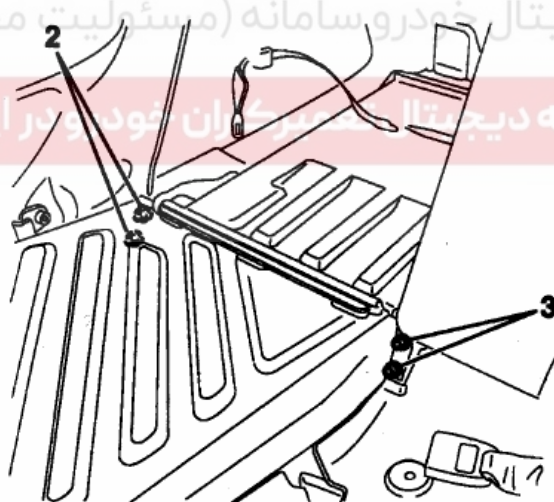

ابتدا ضامن‌های طرفین پشت را آزاد کنید، سپس پشتی را به سمت جلو بچرخانید تا بطور افقی بر روی کف خودرو قرار گیرد. حال پیچ‌های طرفین صندلی (2, 3) که لولاها را به کف متصل کرده است، باز کنید.

۳- نصب مجدد

مراحل نصب عکس باز نمودن است.

۴- گشتاور محکم نمودن پیچ‌ها

پیچ‌های 3,2 را به مقدار 2/3 دکانیوتن متر محکم کنید.

باز و بست قاب پلاستیکی روکش داخلی ستون

۱- باز نمودن

مطابق شکل، خارهای 1,5,6 و همچنین پیچهای 2,4 را باز کنید.

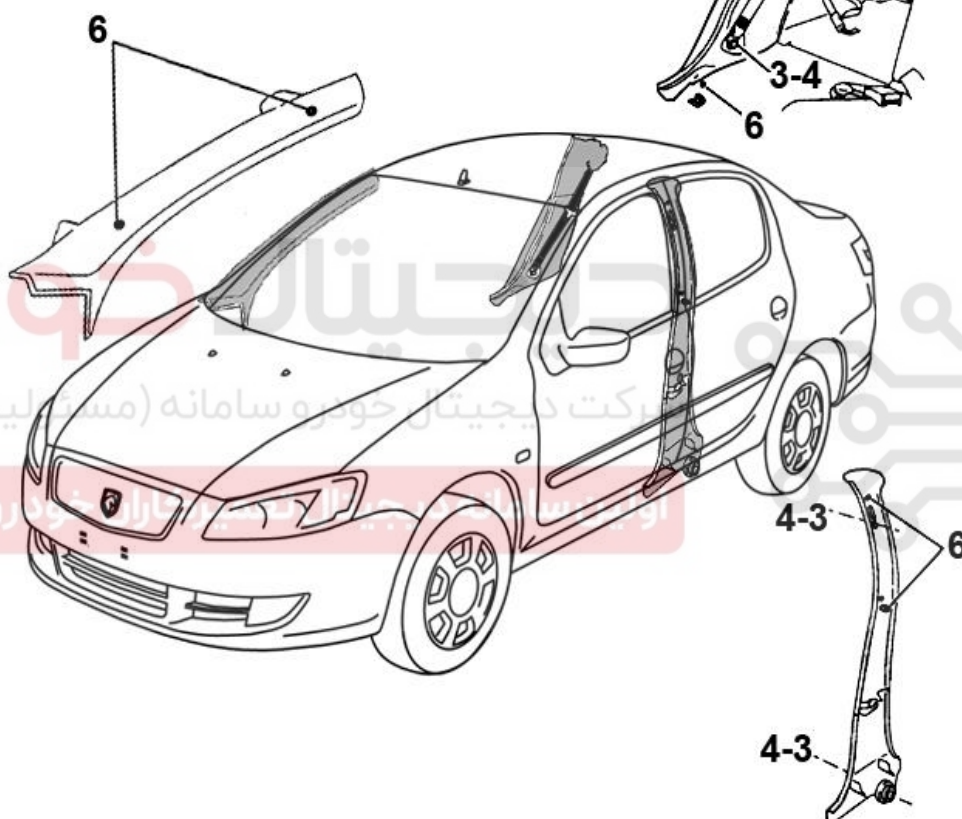
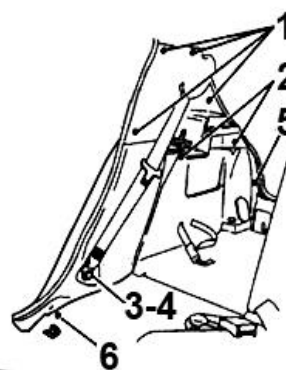
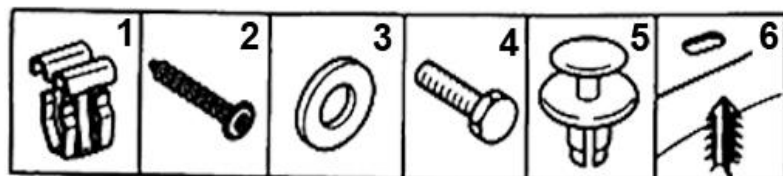

۲- نصب نمودن

روش نصب نمودن قطعات، عکس باز نمودن است. در هنگام نصب از خارهای جدید استفاده کنید.

۳- گشتاور محکم نمودن پیچها

پیچ 4 را به میزان 3da.N.m محکم کنید.

باز و بست کمر بند ایمنی صندلی جلو

تذکره:

قبل از انجام هر کاری کابل باتری را جدا نمایید و صندلی را تا حد ممکن جلو بکشید.

باز نمودن:

ابتدا کاور (۱) و کاور (۲) را باز نمایید.

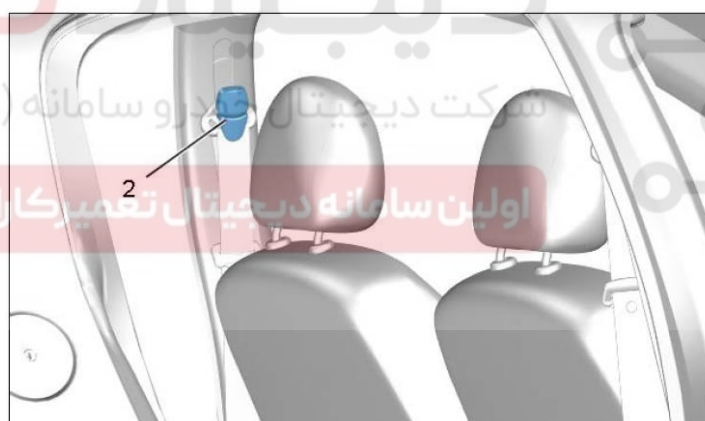
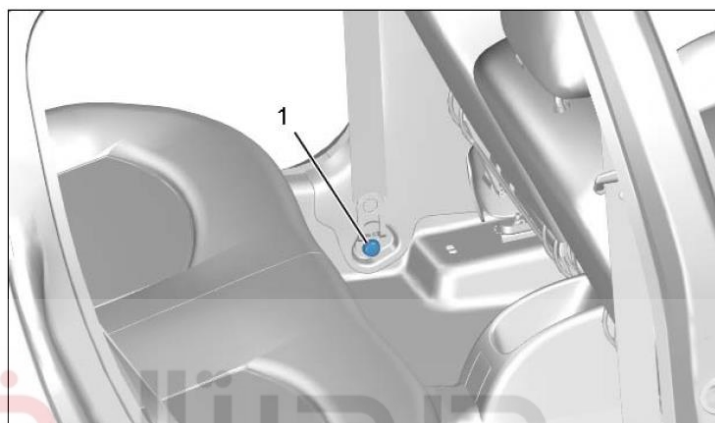

پیچ بالایی اتصال کمر بند به بدنه (۳) را باز کنید و کمر بند را جدا نمایید (۴).

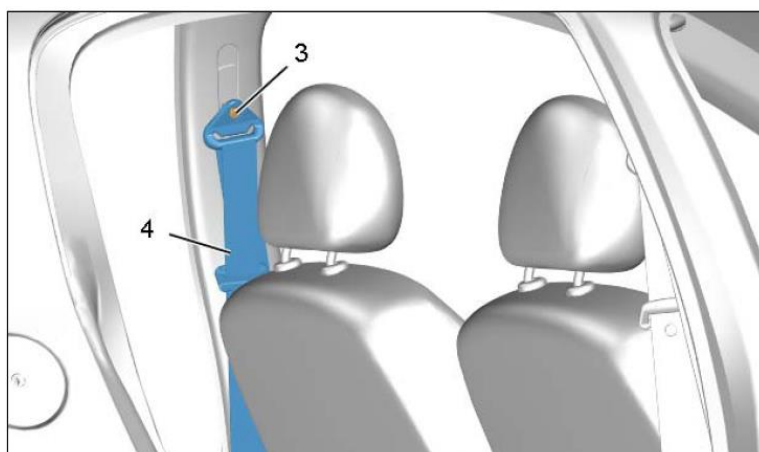

پیچ پایینی اتصال کمربند (۴) را باز کنید و تریمر روی قرقره کمربند (۵) را جدا نمایید.

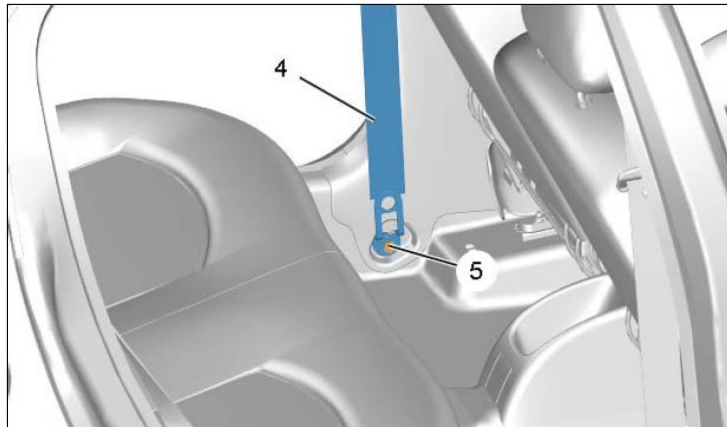

توجه:

ابتدا قبل از باز کردن کمربند دور قرقره، کانکتور تغذیه پیش کشنده (a) را با یک پیچ گوشتی کوچک جدا نمایید.

پیچ (۶) را باز کنید و سپس کمربند (۴) را جدا نمایید.

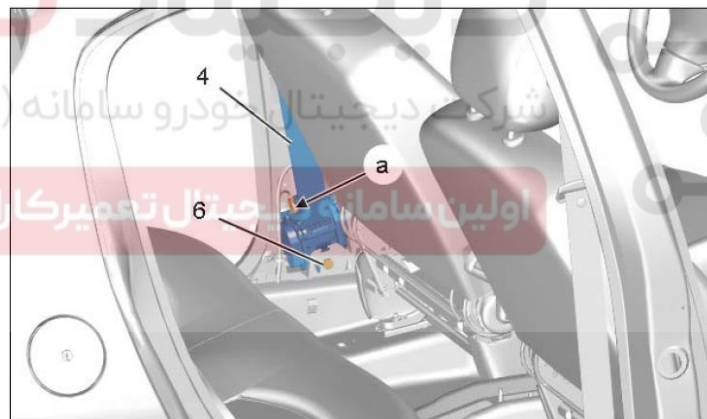

باز کردن نگه دارنده بالایی کمربند ایمنی:

پیچ شماره (۸) را باز کنید و نگهدارنده (۷) را با توجه به جهت فلش جدا نمایید.

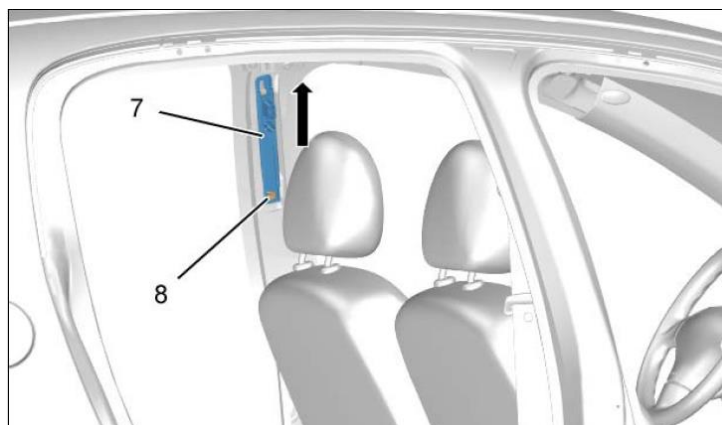

باز کردن پریز کمر بند:

ابتدا پیچ شماره (۱۰) را باز کنید و سپس پریز کمر بند (۹) را جدا نمایید.



بستن کمر بند جلو و نگهدارنده و پریز آن: سامانه دیجیتال تعمیرکاران خودرو در ایران

عکس مراحل باز کردن عمل نمایید و قدم به قدم مراحل را طی نمایید.

پیچهای شماره (۳)، (۵)، (۶) و (۱۰) را با گشتاور ۲,۵ da.Nm و پیچ شماره (۸) را با گشتاور ۲ da.Nm ببندید.

مجدداً باتری را وصل کنید و سوئیچ را باز نمایید. روشن شدن چراغ ایربگ در پشت آمپر را بررسی نمایید اگر بعد از گذشت ۶ تا ۸ ثانیه چراغ ایربگ خاموش نشد با دستگاه عیب یاب IKCO DIAG به بررسی ایراد اقدام نمایید.

باز و بست کمر بند ایمنی صندلی عقب

۱- باز نمودن:

نشیمنگاه صندلی عقب را بلند کنید تا به پیچ کمر بند دسترسی پیدا کنید.

باز کردن کمر بند عقب:

ابتدا کاور (۱) را باز نمایید.

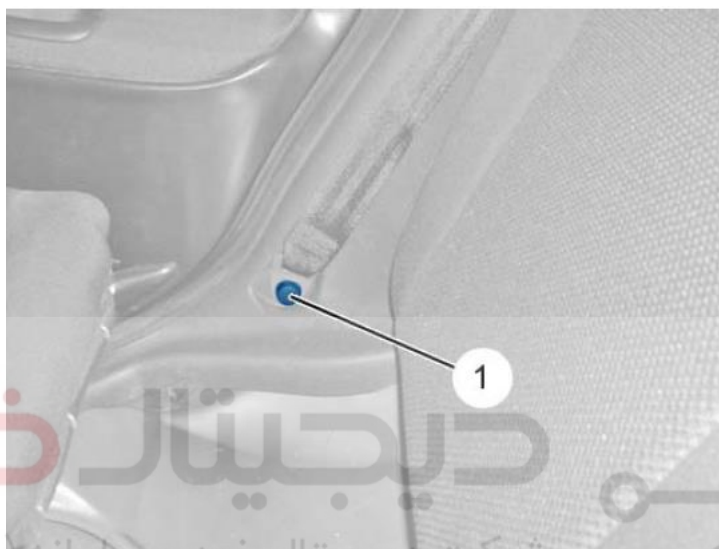

دیجیتال خودرو
شرکت دیجیتال خودرو سامانه (مسئولیت محدود)

پیچ (۳) را باز کرده و کمر بند (۲) را از آن محل جدا نمایید.

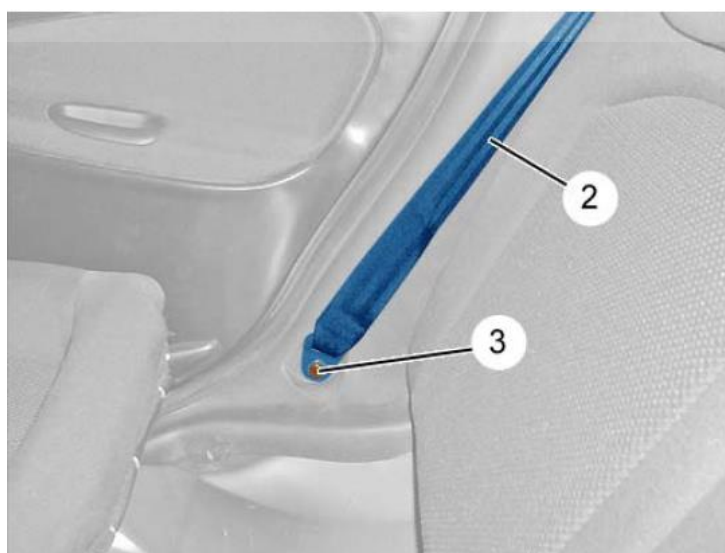

پیچ شماره (۴) را باز کرده و کمر بند (۲) را از محل آن جدا نمایید.

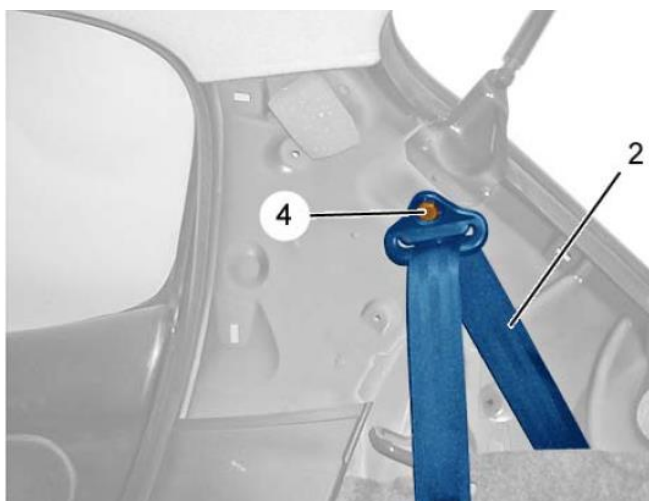

تریم صندوق عقب را آزاد کنید و پیچ شماره (۵) را باز نمایید. حال کمربند (۲) را جدا نمایید.

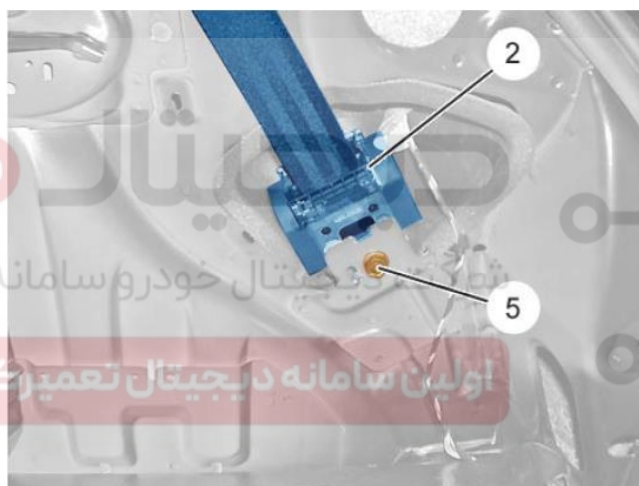

باز کردن پریز کمربند عقب:

ابتدا پیچهای (۶) و (۸) را باز کرده و سپس پریز کمربند (۷) را باز نمایید.

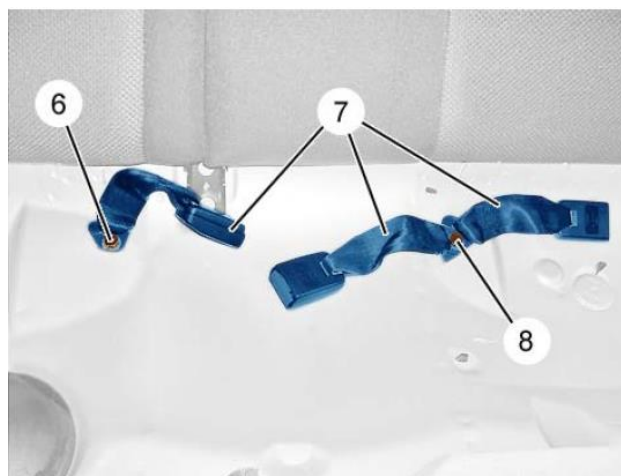

۲- بستن کمر بند عقب و پریش آن:

عکس مراحل باز کردن عمل نمایید و قدم به قدم مراحل را طی نمایید.

پیچهای شماره (۳)، (۴) و (۵) را با گشتاور ۲,۵ da.Nm و پیچ شماره (۶) و (۸) را با گشتاور ۴ da.Nm ببندید.

دیجیتال خودرو

شرکت دیجیتال خودرو سامانه (مسئولیت محدود)

اولین سامانه دیجیتال تعمیرکاران خودرو در ایران



فصل دهم

دیجیتال خودرو

شرکت دیجیتال خودرو سامانه (مسئولیت محدود)

اولین سامانه دیجیتال تعمیرکاران خودرو در ایران



باز و بست فیلتر هوای اتاق سرنشین (فیلتر بخاری) :

۱- باز کردن :

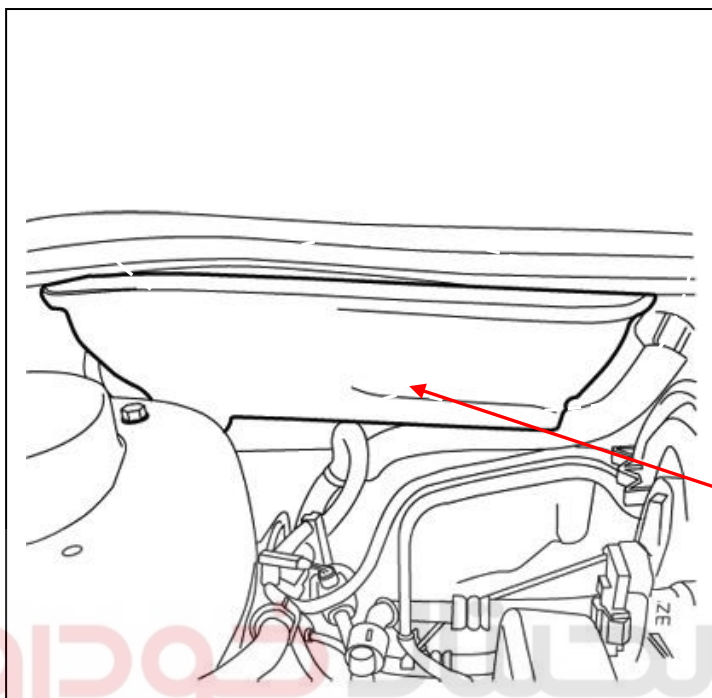

شرکت دیجیتال خودرو سامانه (مسئولیت محدود)

اولین سامانه دیجیتال تعمیرکاران خودرو در ایران

فیلتر هوای اتاق در سمت راست محفظه موتور پشت منبع انبساط، داخل قاب قرار گرفته است (فضای مشخص شده با خط چین).

دو عدد پیچ اتصال قاب فیلتر به بدنه را باز کنید .

ابتدا قاب را باز کرده سپس فیلتر را از قاب خارج کنید .

محفظه فیلتر را تمیز و خاک گیری کنید .

۲- بستن مجدد

فیلتر نو را در محل مربوطه قرار دهید قاب را ببندید .

فن را روشن کرده و در دوره‌های مختلف فن ورود گرد و غبار به اتاق را بررسی نمایید .

باز و بست فن بخاری

ابتدا ستون فرمان را همراه با متعلقات آن، باز کنید.
فن را در جهت عکس عقربه‌های ساخت بچرخانید تا در محل خود، آزاد شود.

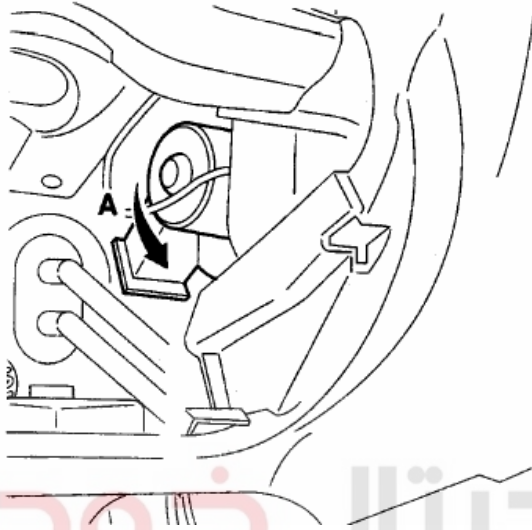

دیجیتال خودرو

شرکت دیجیتال خودرو سامانه (مسئولیت محدود)

اولین سامانه دیجیتال خودرو در ایران

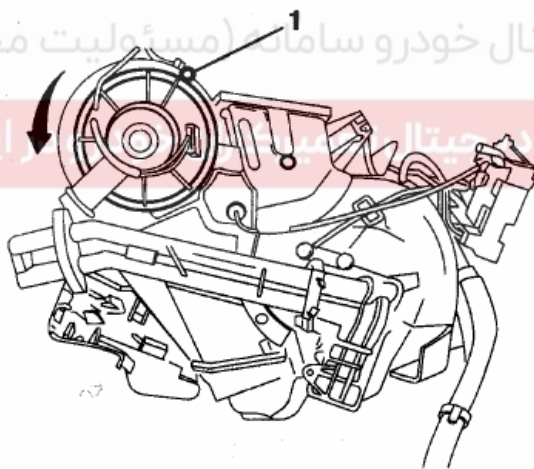

توجه: پیچ (1) را که ممکن است در بعضی از مدلها وجود داشته باشد، باز کنید.

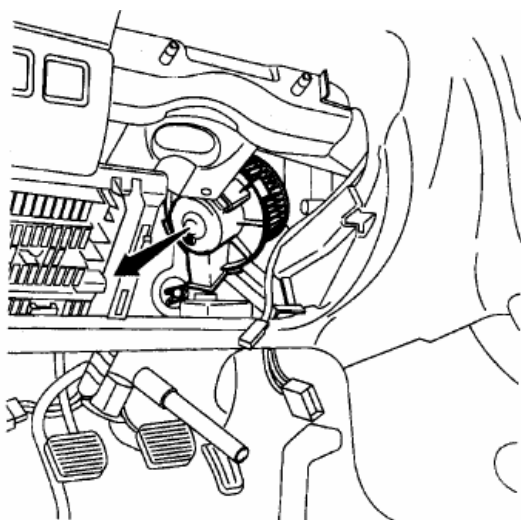

فن را در جهت نشان داده شده حرکت دهید تا از محل خود خارج شود و از کانالهای بخاری جدا شود.

پس از بیرون آوردن فن از کانالهای بخاری، کانکتور فن را جدا کنید و از محل نشان داده شده در شکل، فن را خارج کنید.



دیجیتال خودرو
شرکت دیجیتال خودرو سامانه (مسئولیت محدود)

اولین سامانه دیجیتال تعمیرکاران خودرو در ایران

۲- نصب مجدد

مراحل نصب عکس مراحل باز نمودن است.

توجه: برای استحکام بیشتر فن در محل نصب، با استفاده از یک پیچ به اندازه 10.4×15 میلیمتر در محل B، فن را محکم کنید.

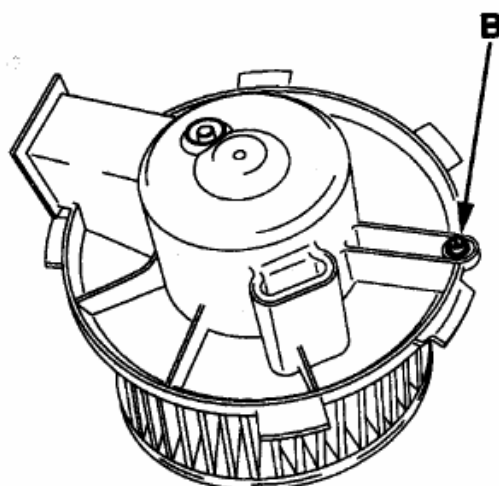

باز و بست پوسته بخاری**۱- ابزار مخصوص**

[1]: کور کن شیلنگ بخاری

(کد اختصاصی ۲۶۶۰۱۰۰۱)

[2]: انبر باز و بست پوست شیلنگ های

سیستم خنک کننده

(کد اختصاصی ۲۴۳۰۲۰۰۳)

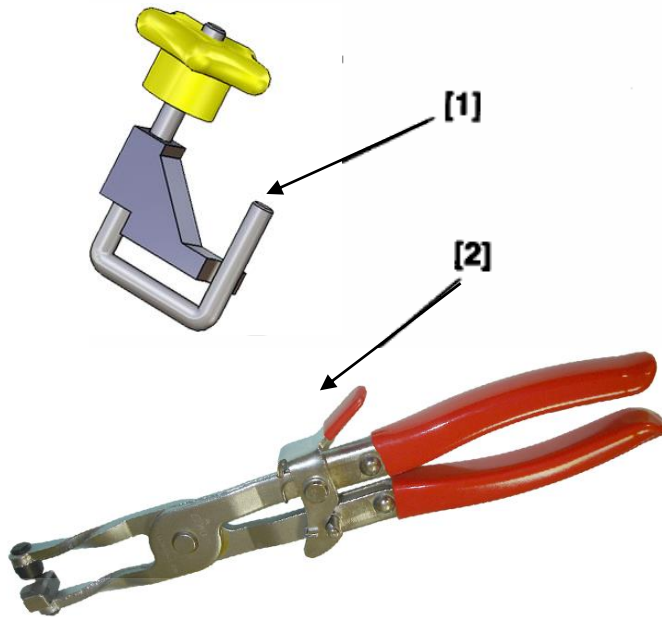
**۲- باز نمودن**

- سر باتری را جدا کنید .

- داشبورد را بطور کامل باز کنید . (مطابق مستند "باز و بست داشبورد کامل" در کتاب تزئینات رانا)

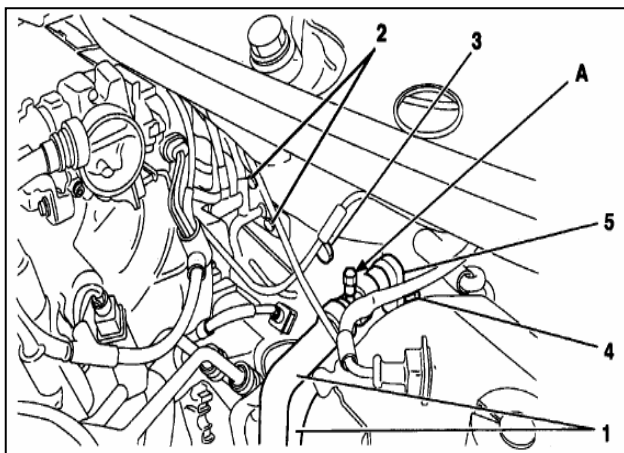
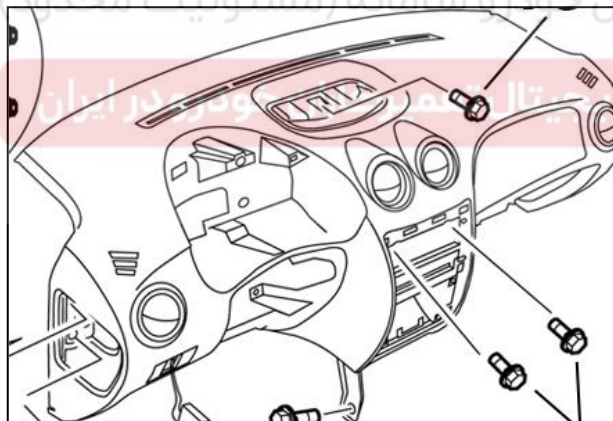

- گاز کولر را تخلیه نمایید .

توجه: لوله های کولر را سریع باز کنید و فوراً آنها را مسدود کنید تا عایق بندی آنها آسیب نبیند. بیج های 3,4 را باز کنید و قطعه رابط شیلنگهای ورودی و خروجی (5) را نیز باز کنید.

- با باز نمودن پیچ هواگیری سیستم خنک کننده (A)، فشار آب داخل سیستم را کاهش دهید.
- با استفاده از ابزار کورکن شیلنگ [1] (کداختصاصی ۲۶۶۰۱۰۰۱) اشیلنگهای ورودی و خروجی را مسدود کنید.
- شیلنگ ورودی آب (1) را باز کنید.
- مایع داخل سیستم خنک کننده را تخلیه کنید.
- پیچهای اتصال پوسته بخاری به سینی زیر پا (2) را باز کنید (از داخل موتور).

توجه : برای جلوگیری از ریختن مایع سیستم خنک کننده در کف خودرو، یک ظرف در زیر شیلنگها قرار

دهید.

- پوسته بخاری را جدا کنید .

۳- نصب نمودن

توجه: شیلنگ تخلیه آب اواپراتور را در سوراخ آن در قسمت جلوی کفی، جا بزنید.

برای نصب قطعات باز شده، عکس مراحل باز نمودن عمل کنید.

در پایان، مدار کولر را دوباره به میزان مجاز (۶۷۵ الی ۷۰۰) گرم، شارژ کنید.

سیستم خنک کننده موتور را به مقدار ۷ لیتر، از مخلوط آب و ضد یخ، پر کنید.

عملکرد سیستم کولر را آزمایش کنید.

شرکت دیجیتال خودرو (مسئولیت محدود)

باز و بست رادیاتور بخاری (HEATER MATRIX)

۱- ابزار مخصوص مورد نیاز:

ابزار کورکن شیلنگ (کد اختصاصی ۲۶۶۰۱۰۰۱)

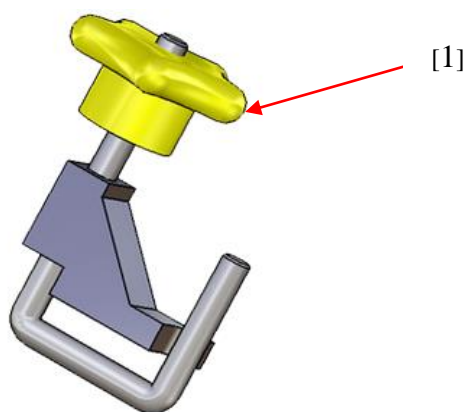

۲- باز کردن

۱-۲ در داخل موتور ، ابتدا سر باتری را جدا کنید .

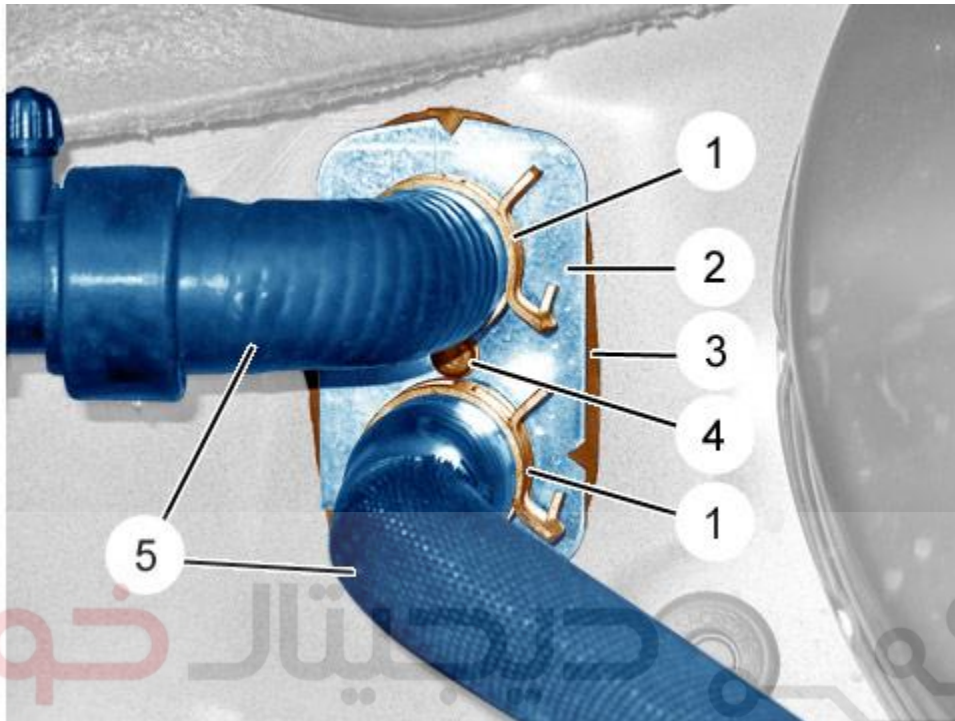

شرکت دیجیتال خودرو سامانه (مسئولیت محدود)

فشار پشت سیستم خنک کننده را تخلیه کنید (درب منبع انبساط را در حالت موتور سرد باز کنید) .

اولین سامانه دیجیتال تعمیرکاران خودرو در ایران

ابزار مخصوص [1] (کد اختصاصی ۲۶۶۰۱۰۰۱) را روی لوله (۵) قرار دهید .

گیره (۱) را جدا کرده ، سپس لوله (۵) را باز کنید .

توجه : در این مرحله بخشی از مایع سیستم خنک کننده از لوله ها خارج می شود ، بدین منظور ظرفی را زیر لوله ها قرار داده و صبر کنید تا حد امکان، مایع خارج شود .

حال به ترتیب قطعات زیر را جدا کرده و پائین بگذارید :

- پیچ های (۴)
- صفحه نگهدارنده (۲)
- لاستیک آببندی (۳)

۲-۲ در داخل اتاق

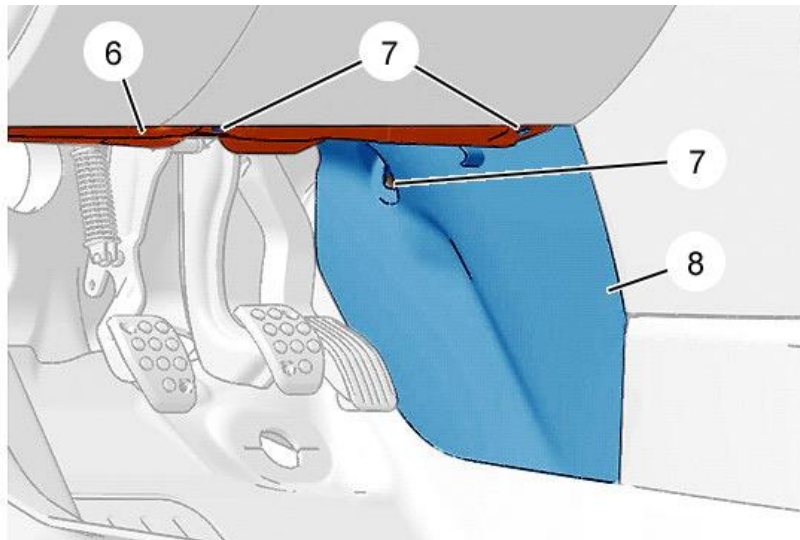

به ترتیب قطعات زیر را جدا کرده و پائین بگذارید :

دیجیتال خودرو

- خارهای میخی (۷)

- قطعه تزئیناتی (۶)

- قسمت سمت چپ کنسول وسط (۸) (قطعه تزئیناتی) خودرو سامانه (مسئولیت محدود)

اولین سامانه دیجیتال تعمیرکاران خودرو در ایران

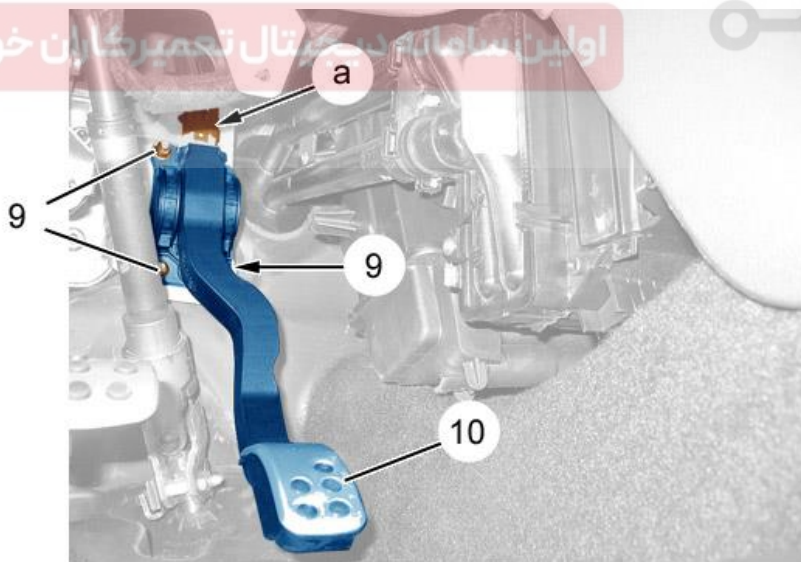

مهره (۹) را جدا کنید .

در نقطه "A" کانکتور پدال گاز را جدا کنید .

پدال گاز (۱۰) را از جای خود خارج نمایید .

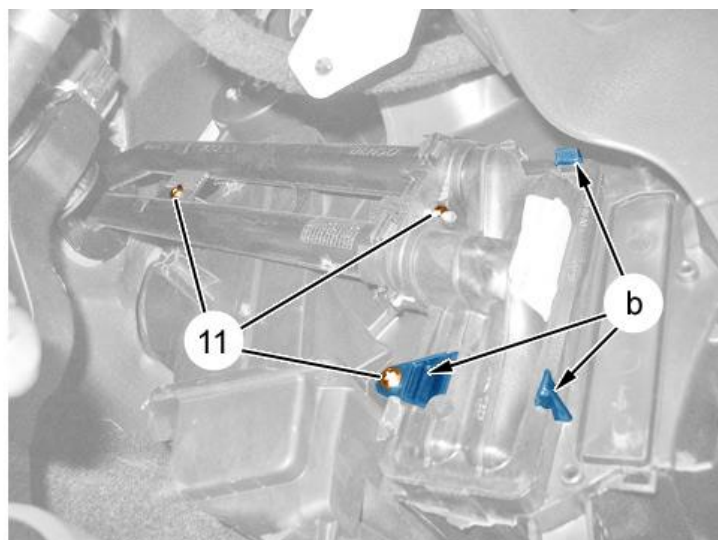

پیچ های (۱۱) را جدا کنید .

در نقطه "b" نگهدارنده ها را آزاد کنید .

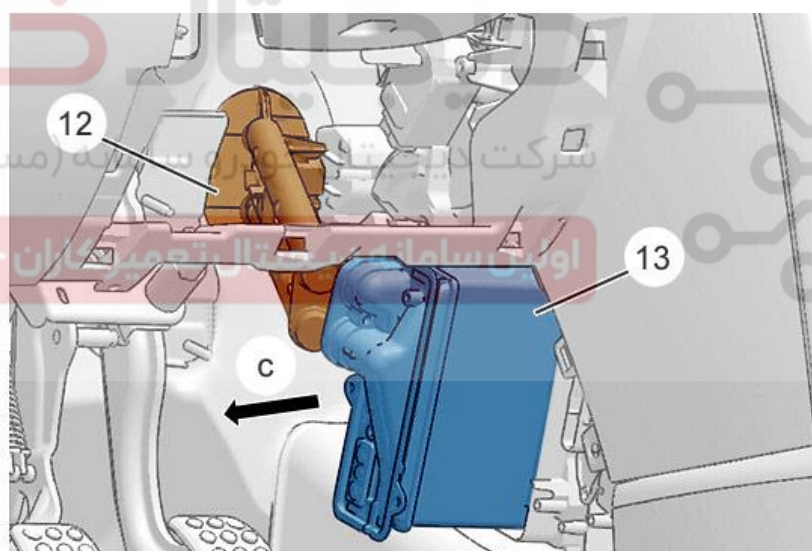

توجه: مراقب باشید مایع خنک کننده ، موکت کف را آلوده نکند .

حال رادیاتور را در جهت نشان داده شده در شکل (جهت پیکان) در نقطه "c" به سمت بیرون بکشید .

سپس لوله های (۱۲) و شبکه رادیاتور (۱۳) را از جای خود خارج نمایید .

۳- مراحل بستن ۱-۳ در داخل اتاق

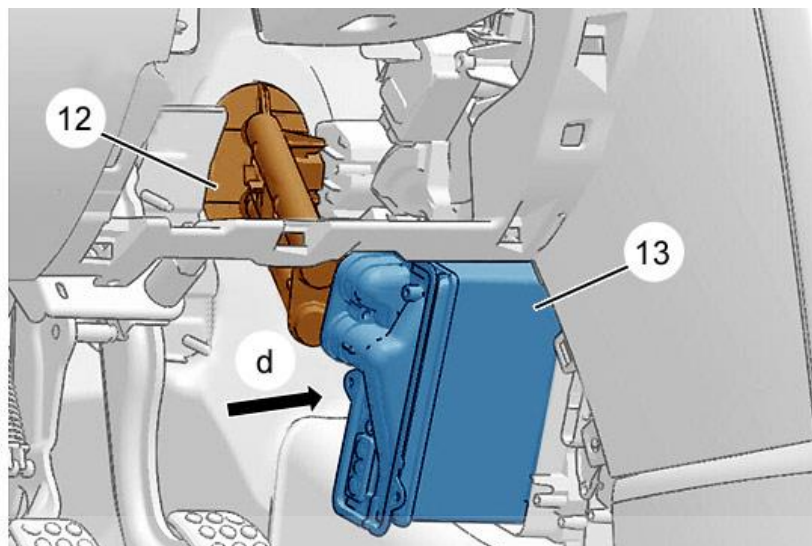

رادیاتور (۱۳) و لوله های (۱۲) را همزمان در جهت نشان داده شده در شکل (جهت پیکان) در نقطه "d" به سمت داخل جا بزنید .

لوله ها (۱۲) و رادیاتور (۱۳) را به هم متصل کنید. دیجیتال خودرو سامانه (مسئولیت محدود)

در نقطه "b" نگهدارنده ها را مجدداً متصل کنید. سامانه دیجیتال تعمیرکاران خودرو در ایران

سپس به ترتیب پیچ های (۱۱)، پدال گاز (۱۰) و مهره های (۹) را در جای خود ببندید .

و بعد قسمت سمت چپ کنسول وسط (۸)، قطعه تزئیناتی (۶) و خارهای میخی (۷) را متصل کنید .

۳-۲ در داخل اتاق

لاستیک آبنندی (۳) و صفحه نگهدارنده (۲) و پیچهای (۴) را مطابق شکل در جای خود ببندید .

لوله های (۵) را متصل کنید .

گیره های نگهدارنده (۱) را تعویض کرده ، سپس نصب نمائید .

مایع سیستم خنک را پر کرده و سیستم را هواگیری نمائید .

سر باتری را متصل کنید .

هشدار : کلیه عملیات فوق را در زمانیکه سر باتری جداست ، انجام دهید .

باز و بست مجموعه بخاری و کولر و شیر انبساط

۱- ابزار مخصوص

[1]: کور کن شیلنگ بخاری (کد اختصاصی ۲۶۶۰۱۰۰۱)

[2]: انبر باز و بست بست شیلنگ های سیستم خنک کننده

(کد اختصاصی ۲۴۳۰۲۰۰۳)

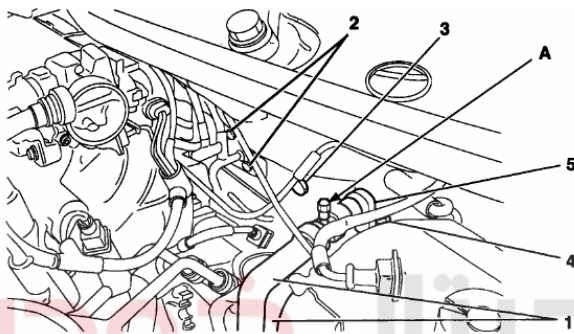
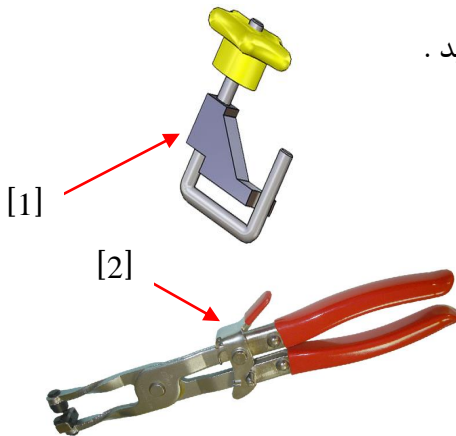

۲- باز نمودن

با باز نمودن پیچ هواگیری سیستم خنک کننده (A)، فشار آب داخل سیستم را کاهش دهید.

با استفاده از کورکن شیلنگ [1] شیلنگهای ورودی و خروجی را مسدود کنید. شیلنگ آب ورودی (1) را باز کنید.

مایع داخل سیستم خنک کننده را تخلیه کنید. پیچهای اتصال مجموعه بخاری به سینی زیر پا (2) را باز کنید. پس از باز کردن پیچ (۲) سمت راست و پیچهای دو سر رزوه "B" شیر انبساط را باز می کنیم. در هنگام بستن مجدد حتماً اورینگ های D، C و E را تعویض نمایید.

توجه: لوله‌های کولر را سریع باز کنید و فوراً آنها را مسدود کنید تا عایق‌بندی آنها آسیب نبیند. پیچ‌های 4,3 را باز کنید و قطعه رابط شیلنگ‌های ورودی و خروجی (5) را نیز باز کنید.

کنسول و جلو داشبورد را باز کنید.

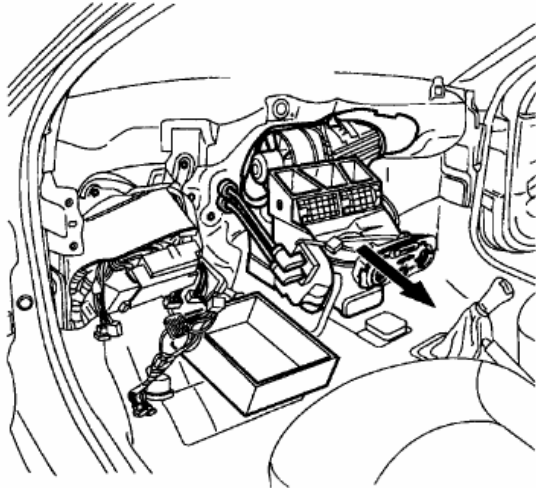

برای جلوگیری از ریختن مایع سیستم خنک‌کننده در کف خودرو، یک ظرف در زیر شیلنگها قرار دهید.

بررسی کنید که همه بستهای دسته سیم و صفحه کلید (پانل)، جدا شده باشند.

صفحه کلید یا پانل کولر را به سمت بیرون بکشید و آن را جدا کنید.

دیجیتال خودرو
شرکت پیمان خودروسازان (تولیت محدود)
اولین سامانه دیجیتال تعمیرکار خودروسازان در ایران

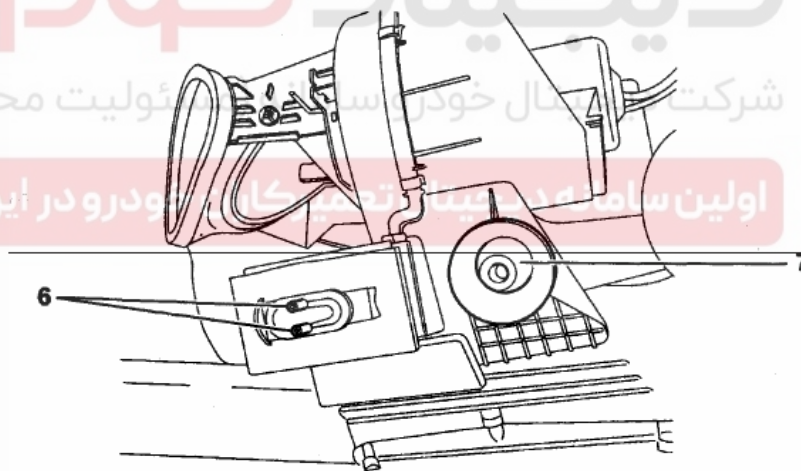

۳- نصب نمودن

پیچ‌های اتصال لوله‌های کولر (6) و ضربه‌گیر لاستیکی (7) را قبل از نصب مجموعه بخاری در محل خود، قرار دهید.

واشر فاصله اندازه پلاستیکی بین زیر پا و ضربه‌گیر پلاستیکی (7) فراموش نشود.

توجه: شیلنگ تخلیه آب اواپراتور را در سوراخ آن در قسمت جلوی کفی، جا بزنید سپس پانل کولر و فن‌های بخاری را در محل مربوطه جا بزنید.

در هنگام نصب مدار کولر، از کاسه نمد یا واشرهای آب‌بندی جدید استفاده کنید و برای چرب نمودن آنها، از روغن کمپرسور نوع sp 10، استفاده نمایید.

برای نصب قطعات باز شده، عکس مراحل باز نمودن عمل کنید.

در پایان، پیچ اتصال مجموعه بخاری به سین زیر پا (3) را بر روی ضربه‌گیر ببندید.

مدار کولر را دوباره به میزان مجاز 685 ± 15 گرم، شارژ کنید.

سیستم خنک‌کننده موتور را به مقدار ۷ لیتر، از مخلوط آب و ضد یخ، پر کنید.

عملکرد سیستم کولر را آزمایش کنید.

دیجیتال خودرو

شرکت دیجیتال خودرو سامانه (مسئولیت محدود)

اولین سامانه دیجیتال تعمیرکاران خودرو در ایران



باز و بست کمپرسور:

هشدار: از باز کردن اتصالات و بستهای لوله‌ها تا زمان اتصال به خودرو و تحت فشار بودن آنها خودداری نمایید.

ابزارها:

۱- درپوش کورکن اتصالات مدار A/C (1701-HZ) - ابزار عمومی

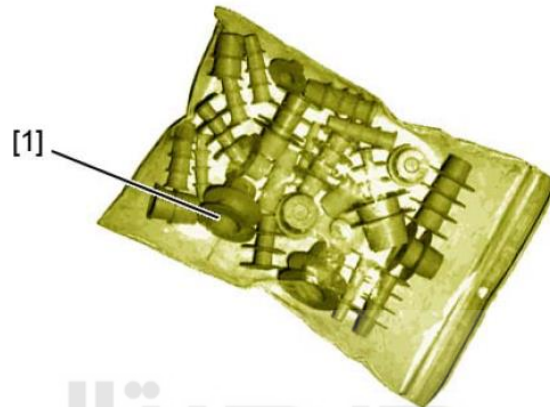

۲- دستگاه شارژ و دشارژ گاز کولر (تجهیزات عمومی)



۱- باز کردن:

- خودرو را روی جک قرار دهید.
- توجه:** بعد از خاموش کردن خودرو قبل از جدا کردن کابل باتری ۱۵ دقیقه صبر کنید تا کلیه اطلاعات در ECU ها ذخیره گردد.
- کابل منفی باتری را جدا کنید.
- با استفاده از دستگاه شارژ و دشارژ [2] مدار کولر را تخلیه نمایید.
- تسمه دینام را جدا کنید.
- خودرو را بالا ببرید.
- پیچهای (۱) را باز کنید.

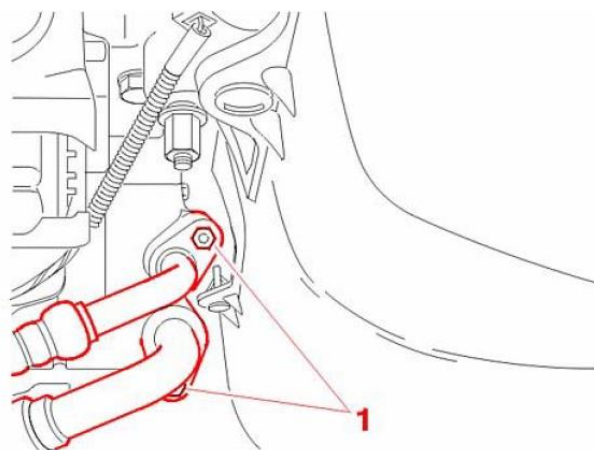

ورودی‌ها و خروجی‌های کمپرسور را جدا کنید.
سریع ورودی‌ها، خروجی‌ها و لوله‌های کمپرسور را با استفاده از درپوش کورکن اتصالات مدار [1701-HZ] ببندید.

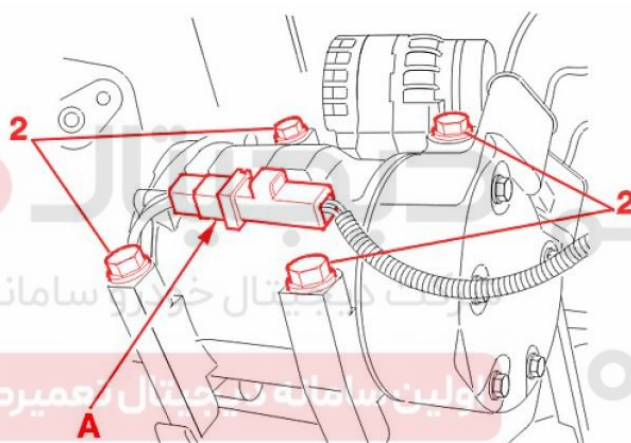

کانکتور تغذیه کمپرسور در نقطه "A" را جدا کنید.
پیچهای (۲) را شل کنید و کمپرسور را همراه با پیچها جدا کنید.
سطح روغن کمپرسور را کنترل نمایید.

۲- بستن:

کمپرسور را با پیچهای (۲) ببندید.
کانکتور تغذیه کمپرسور را در نقطه "A" ببندید.
کورکن‌ها را باز کنید. [1701-HZ]
توجه: کلیه اتصالات را با اورینگ جدید چرب شده با روغن کمپرسور وصل نمایید.
خودرو را پایین آورید و تسمه دینام را ببندید.
توجه: قبل از اتصال کابل باتری از صحت عملیات انجام شده اطمینان حاصل نمایید.
کابل منفی باتری را وصل کنید.
با استفاده از دستگاه شارژ گاز کولر مدار را شارژ نمایید. عملکرد و آب بندی مدار کولر را کنترل نمایید.

باز و بست کندانسور و رطوبت گیر :

هشدار: از باز کردن اتصالات و بستهای لوله‌ها تا زمان اتصال به خودرو و تحت فشار بودن آنها خودداری نمایید.

ابزارها:

۱- درپوش کورکن اتصالات مدار A/C (1701-HZ) - ابزار عمومی



اولین سامانه دیجیتال خودرو (مسئولیت محدود)

اولین سامانه دیجیتال تعمیرکاران خودرو در ایران

۲- دستگاه شارژ و دشارژ گاز کولر (تجهیزات عمومی)

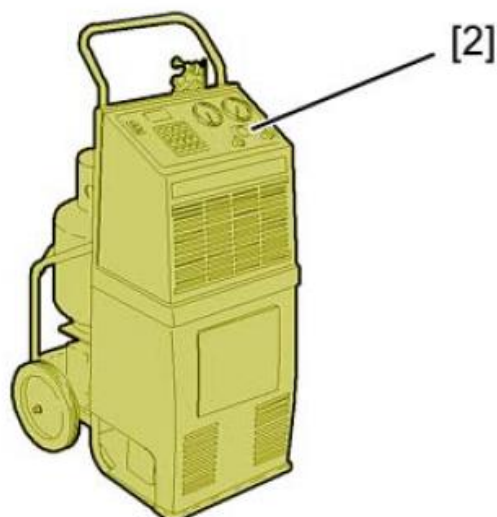

۱- باز کردن:

شل گیرهای جلو را باز کنید.

سپر جلو (۱) را باز کنید.

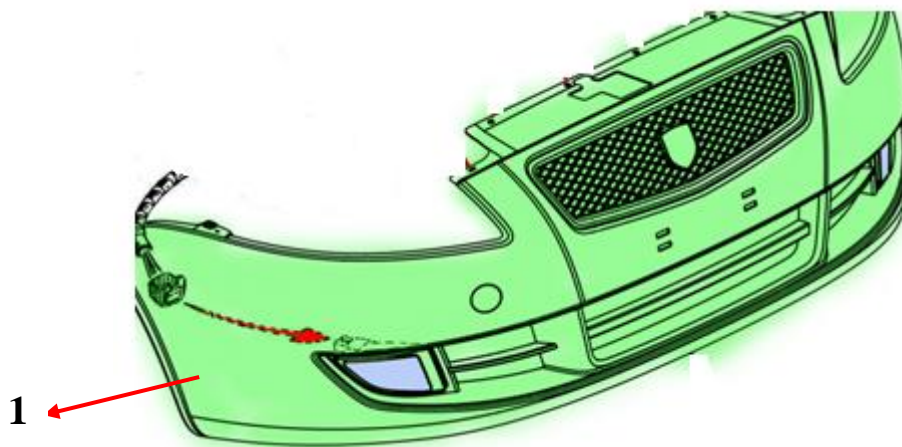

پیچهای ۲، ۳ و ۴ را باز کنید.

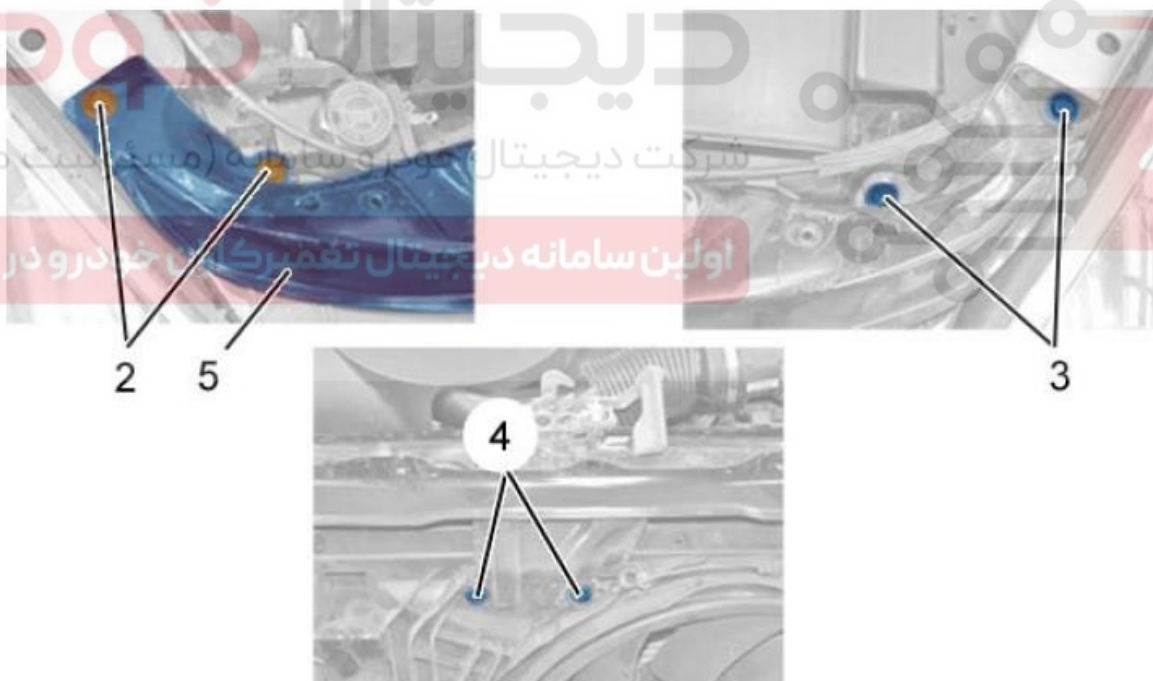

شاسی تقویتی بالایی سپر (۵) را از محل خود باز کنید.

با استفاده از دستگاه شارژ و دشارژ [2] مدار کولر را تخلیه نمایید.

مهره‌های (۶) لوله‌های مبرد را باز کنید.

تذکر: مهره‌های (۶) دو طرف درایر (رطوبت گیر) واقع شده اند و برای تعویض درایر باید این دو مهره را باز و قطعه را تعویض نمود.

هشدار: با استفاده از درپوش کورکن اتصالات مدار [1]، از ورود گرد و غبار و هرگونه آلودگی به مدار جلوگیری نمایید.

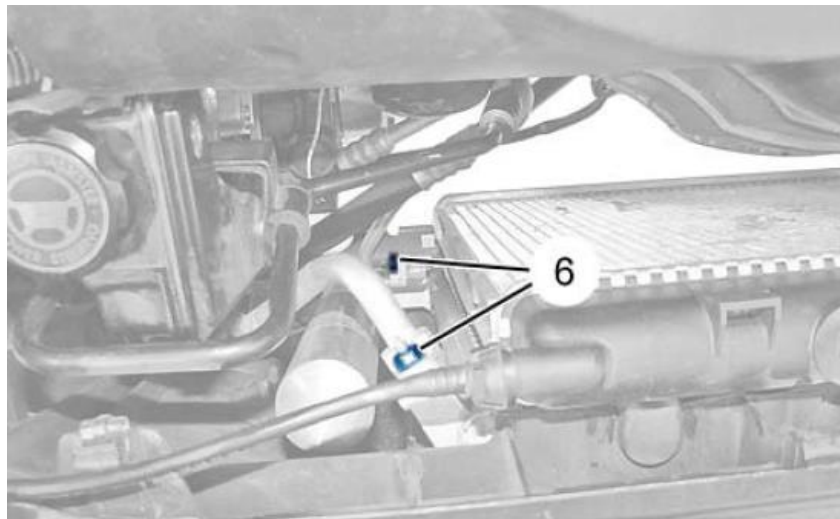

رزوناتور، پیچها (۸) و اتصالات پلاستیکی (۷) را باز کنید.

دیجیتال خودرو

شرکت دیجیتال خودرو سامانه (مسئولیت محدود)

اولین سامانه دیجیتال تعمیرکاران خودرو در ایران

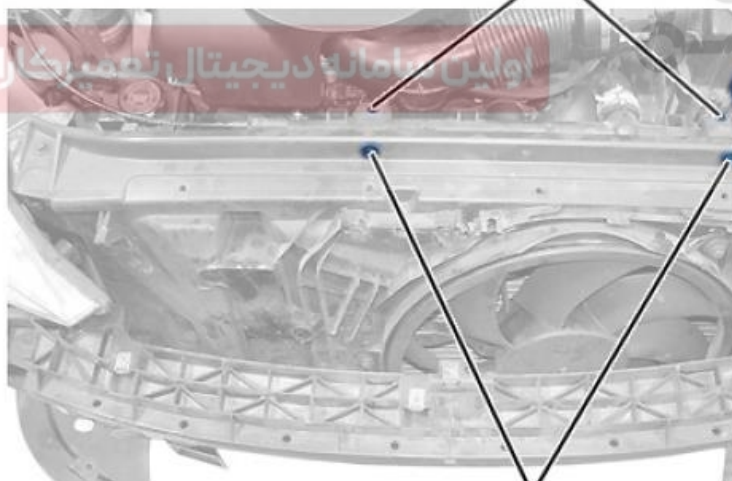

۸

هشدار: با استفاده از یک مقوا از سطح رادیاتور خنک کننده موتور در برابر ضربه محافظت نمایید. رادیاتور را به سمت عقب کج کرده و کندانسور را به سمت بالا آورده و آن را خارج کنید.

۲- بستن:

کندانسور را در موقعیت نصب جا بزنید.

هشدارهای ضروری:

- هنگام جا زدن لوله‌های تهویه مطبوع، سطح "A" برینگ در کلمپ باید با سطح "B" برینگ کندانسور قبل از کشیدن گشتاور نهایی تماس داشته باشد.

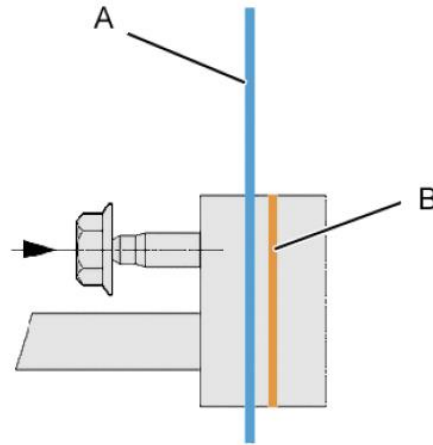

- بالا و پایین لوله‌های خنک کن کندانسور تهویه مطبوع را کنترل نمایید.
- اتصالات و اورینگ‌ها را قبل از اتصال با روغن کمپرسور کولر، به روغن آغشته کنید.
- گشتاورهای بستن اتصالات لوله‌های خنک کن را اعمال و کنترل نمایید.

رادیاتور را در موقعیت نصب قرار دهید. شرکت دیجیتال خودرو سامانه (مسئولیت محدود)

اولین سامانه دیجیتال تعمیرکاران خودرو در ایران

اتصالات لاستیکی (۷) را جا بزنید.

پیچ‌ها (۸) را جا بزنید.

رزوناتور را جا بزنید.

لوله‌های خنک کن را جفت کرده و جا بزنید.

مهره‌ها (۶) را جا زده و با گشتاور 0.7 ± 0.2 daNm سفت نمایید.

حداقل ۱۵ دقیقه اقدام به وکیوم نمودن مدار A/C نمایید.

عدم نشستی اتصالات را بررسی نمایید.

قطعات زیر را به ترتیب جا بزنید:

شاسی تقویتی بالایی سپر (۵)

پیچ‌های ۴، ۳ و ۲

سپر جلو

شل گیرهای جلو

سپس حداقل به مدت ۳۵ دقیقه مدار سیستم A/C را وکیوم نموده و پس از آن مدار را شارژ نمایید.

حال عملکرد A/C را کنترل نمایید.

باز و بست سنسور اوپراتور

۱- باز نمودن:

کانکتور را نقطه "a" را باز کنید.
سنسور اوپراتور (۱) را در جهت نشان داده شده آزاد کنید.
سنسور اوپراتور (۱) را جدا کنید.

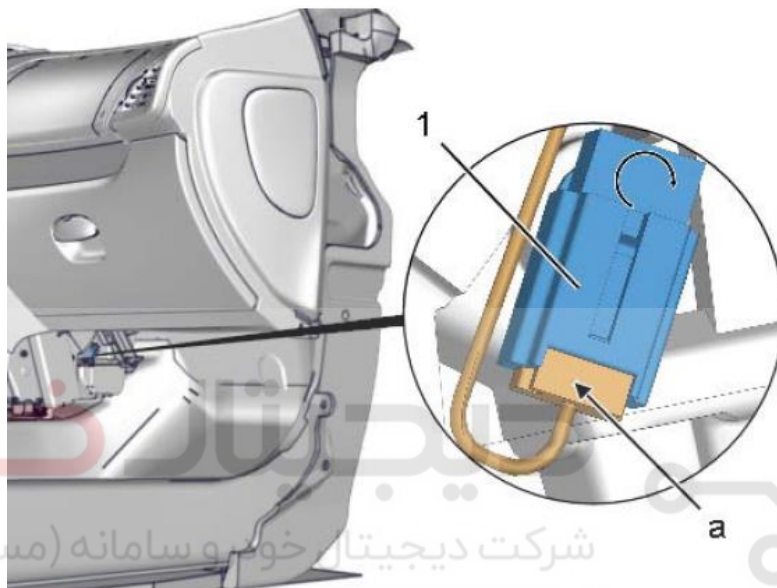

شرکت دیجیتال خودرو سامانه (مسئولیت محدود)

اولین سامانه دیجیتال تعمیرکاران خودرو در ایران

۲- بستن:

سنسور اوپراتور (۱) را ببندید.
کانکتور را در نقطه "a" ببندید.
سنسور اوپراتور را جا بزنید.
عملکرد آن را چک نمایید.

باز و بست لوله‌های بخاری

۱- ابزار مخصوص

[1]: کور کن شیلنگ بخاری (کد اختصاصی ۲۶۶۰۱۰۰۱)

[2]: انبر باز و بست بست شیلنگ های سیستم

خنک کننده (کد اختصاصی ۲۴۳۰۲۰۰۳)

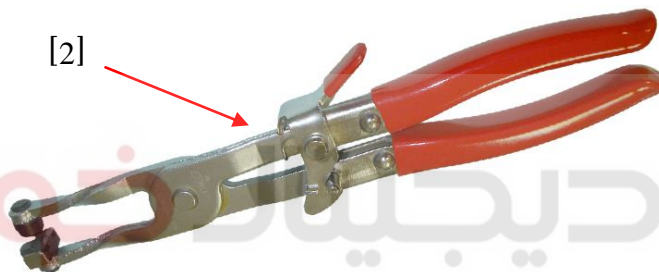
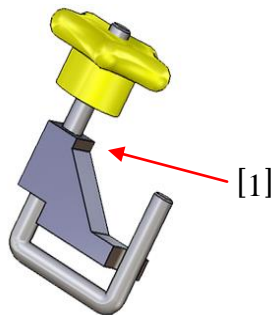

شرکت دیجیتال خودرو سامانه (مسئولیت محدود)

اولین سامانه دیجیتال تعمیرکاران خودرو در ایران

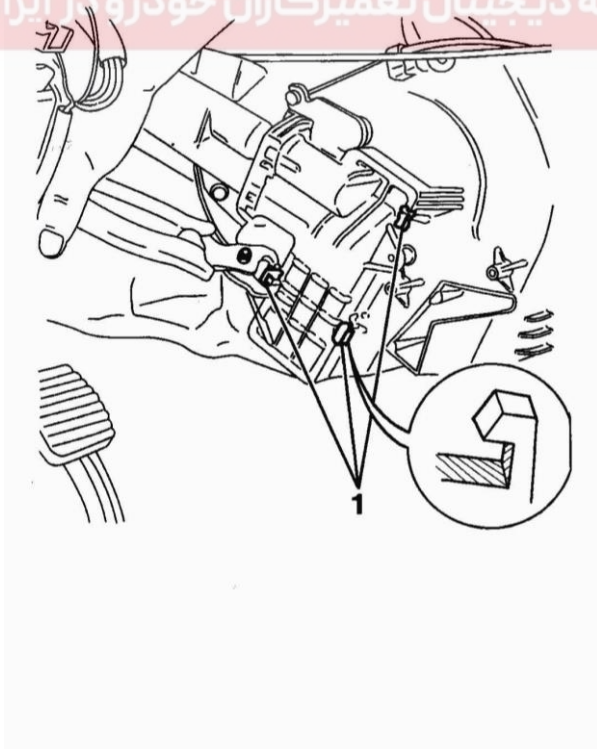

۲- باز نمودن

ابتدا سر باتری‌ها را بردارید.

جلو داشبورد را باز کنید و مجموعه بخاری را جدا کنید.

با استفاده از انبردست، بستهای نگهدارنده (1) را جدا

کنید.

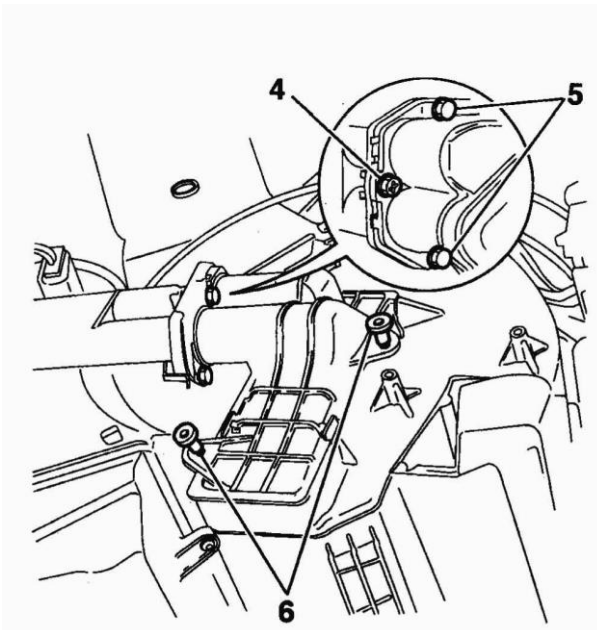

با استفاده از انبردست بستهای نگهدارنده (2) را جدا کنید. پیچهای (3,4) را نیز باز کنید تا لولههای بخاری از مجموعه بخاری جدا شود. برای جدا نمودن لولهها از رادیاتور بخاری، پیچهای اتصال آنها را باز کنید.

۳- نصب نمودن

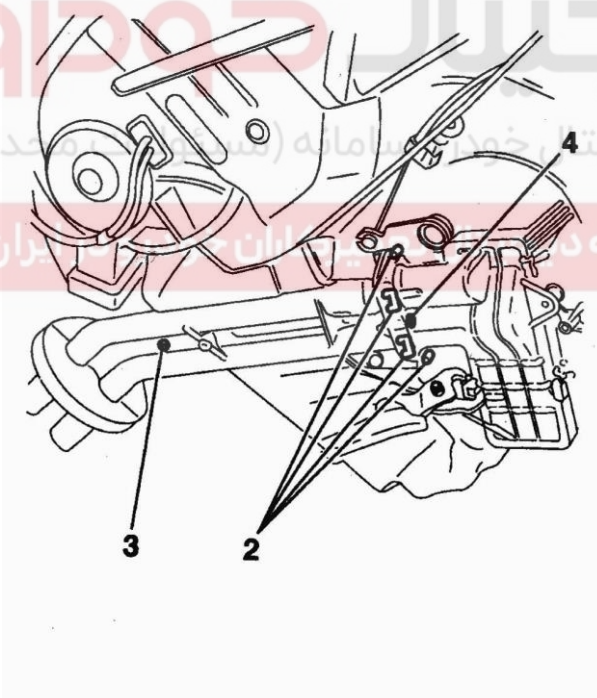

لولهها را با استفاده از پیچ و مهرههای (5,4) به رادیاتور بخاری، متصل کنید. با استفاده از پیچهای (6) رادیاتور بخاری را به مجموعه بخاری، متصل کنید.

برای اطمینان از اتصال کامل و آببندی ستون لولهها و رادیاتور بخاری، بعد از بستن پیچها، بستهای (2) را نیز، در محل خود قرار دهید.

فصل یازدهم

دیجیتال خودرو

شرکت دیجیتال خودرو سامانه (مسئولیت محدود)

اولین سامانه دیجیتال تعمیرکاران خودرو در ایران



فعال و غیرفعال سازی سیستم مرکزی کمر بند ایمنی و ایربگ:

غیرفعال کردن:

کابل منفی باتری (۱) را جدا نمایید.

مراقب باشید کابل و ترمینال آن با جایی تماس و اتصالی نکند.

توجه: قبل از انجام هر کاری حداقل ۵ دقیقه صبر کنید تا ایسیو ایربگ دشارژ شود و تا وقتی که کانکتور

ایسیو ایربگ دارای جریان است نباید آن را جدا کرد.

ایسیو ایربگ را جدا نمایید.

فعال کردن:

توجه ضروری: اطراف ایربگ و پیش کشنده کمر بند ایمنی کاملاً از اشیا و انسان خالی باشد.

سوئیچ خاموش باشد و کانکتور ایسیو ایربگ را وصل کنید.

کابل منفی باتری را وصل کنید.

درب سمت راننده را باز بگذارید، خودرو را روشن کنید. اطراف غربیلک فرمان تمیز باشد. حال از خاموش

بودن چراغ ایربگ در پشت آمپر مطمئن شوید.

شرکت دیجیتال خودرو سامانه (مسئولیت محدود)

نکته:

با جدا کردن کابل باتری برخی از قطعات الکتریکی می بایست مجدداً تعریف شوند.

اولین سامانه دیجیتال تعمیرکاران خودرو در ایران

باز و بست کیسه هوای ایمنی سرنشین

۱- باز کردن:

کابل باتری را جدا کنید.

جعبه داشبورد و رادیو پخش را باز کنید.

درب روی CCN (۱) را با استفاده از ابزار مخصوص تریم (کد اختصاصی ۲۶۱۰۲۰۰۵) باز کنید.

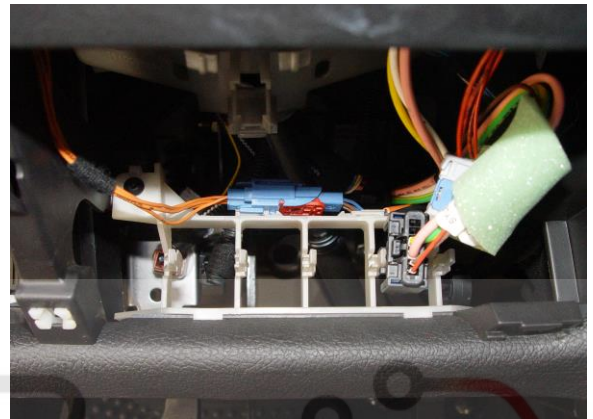
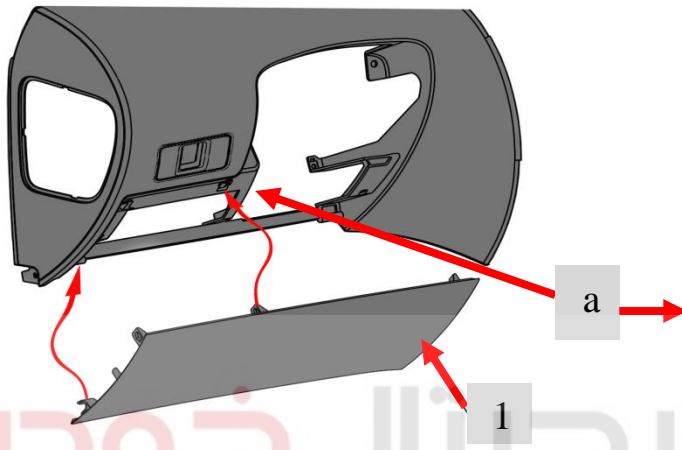

شرکت دیجیتال خودرو (مسئولیت محدود)

اولین سامانه دیجیتال تعمیرکاران خودرو در ایران

ابزار مخصوص تریم



26102005
9780X0

مسیر دسته سیم ایربگ سرنشین را پیدا کنید. (۲)

کانکتور ایربگ سرنشین (۲) را در نقطه (a) جدا کنید.

پیچهای (۳) را باز کنید.

مهره‌های (۴) را باز کنید.

ایربگ سرنشین (۲) را با استفاده از ابزار (کد اختصاصی ۲۶۱۰۲۰۰۵) در نقطه "b" و "c"

ایربرگ سرنشین (۲) را باز کنید.

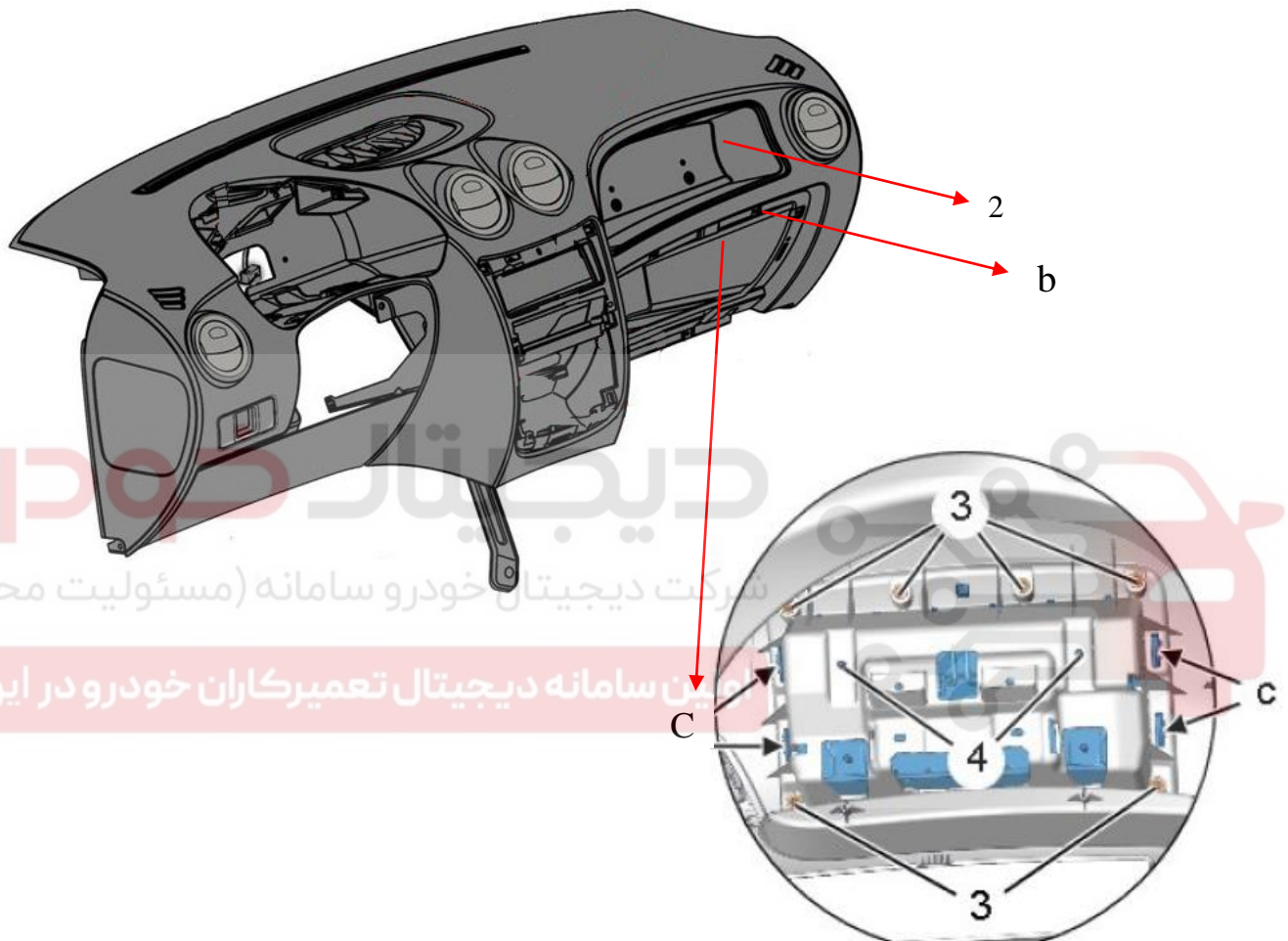

توجه: رویه باز و بست یونیت مرکزی ایربرگ و کمر بند ایمنی را ملاحظه نمایید.

۲- بستن:

قبل از بستن یونیت ایربرگ بررسی کنید که کانکتور قفل کن ایربرگ بدرستی بسته شده باشد. عکس مراحل باز کردن شروع به بستن نمایید. پیچهای (۴) را با گشتاور 0.8 daNm ببندید. جعبه داشبورد و رادیو پخش را ببندید. بعد از اطمینان از صحت انجام مراحل قبل باتری را وصل کنید. مطابق رویه یونیت مرکزی ایربرگ را فعال نمایید.

سوئیچ را باز نمایید (خودرو را روشن نکنید).

چراغ ایربگ پشت آمپر را ملاحظه نمایید. اگر بعد از ۶ تا ۸ ثانیه چراغ خاموش نشد با دستگاه عیب یاب خطاها را بررسی نمایید.

۱- ابزار مخصوص انهدام ایر بگ 24801012 شامل:

1- دسته سیم فعال کننده

2- کانکتورهای مجتمع (1227B)

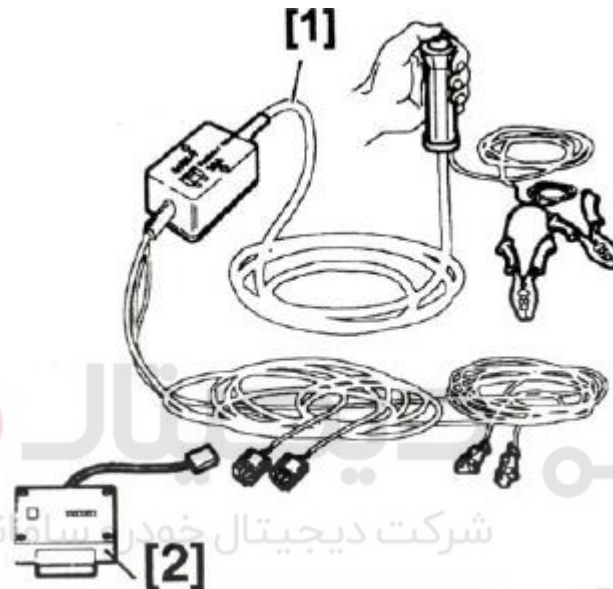

شرکت دیجیتال خودرو سامانه (مسئولیت محدود)

اولین سامانه دیجیتال تعمیرکاران خودرو در ایران

۲- روند کلی غیرفعال کردن مدولها:

تذکر : خودرو باید در محیط باز قرار داشته باشد.

کابلهای باتری را جدا کنید و تمام دربها و پنجره های خودرو را باز کنید.

تذکر : مدول ایربگ فرمان باید بصورت صحیح و بدون هیچ زائده ای در اطراف آن در محل خود نصب شده باشد.

هشدار : عمل کردن مدول ایربگ زمانی که به طور ناصحیح نصب شده است . می تواند به افراد صدمه بزند.

تذکر : هنگام فعال شدن مدول ایربگ ، مراقب باشید که افراد از خودرو دور باشند.

عملیات غیرفعال کردن را انجام دهید . کانکتور (1) را از ECU شماره (2) جدا کنید .

قطعه ۲ را به کانکتور ۱ از (۱۸ پین و نارنجی رنگ) متصل کنید.

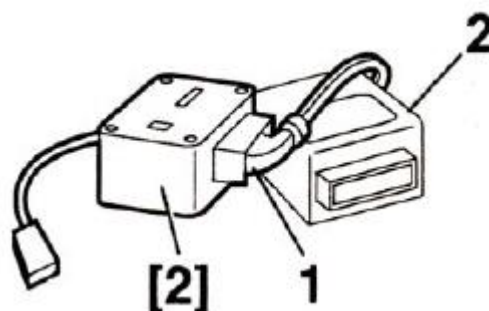

۳- روش فعال کردن:

کانکتور **A** از دسته مخصوص [1] [1] را به کانکتورهای مجتمع [2] **دستگاه وصل کنید**.
 تمام دربهای خودرو را ببندید.
 تا جایی که طول سیم [1] می رسد ، از خودرو دور شوید.
 سر سوسماریهای (B) از دسته سیم [1] را به باتری 12 ولت **متصل کنید**.
کلید C را به منظور فعال کردن و آتش زدن ماده منفجره محرک داخل ایربگ ، فشار دهید.
 دسته سیم [1] را از کانکتورها و باتری جدا کنید.
 تذکر : مطمئن شوید که تمام ماده منفجره عمل کرده است و سپس سایر عملیات را انجام دهید.
 در صورتی که بعضی از قطعات عمل نکردند آنها را مستقیماً به کانکتورهای **D** متصل کنید .
 البته قبل از اتصال ، تمام نکات ایمنی را رعایت کنید.

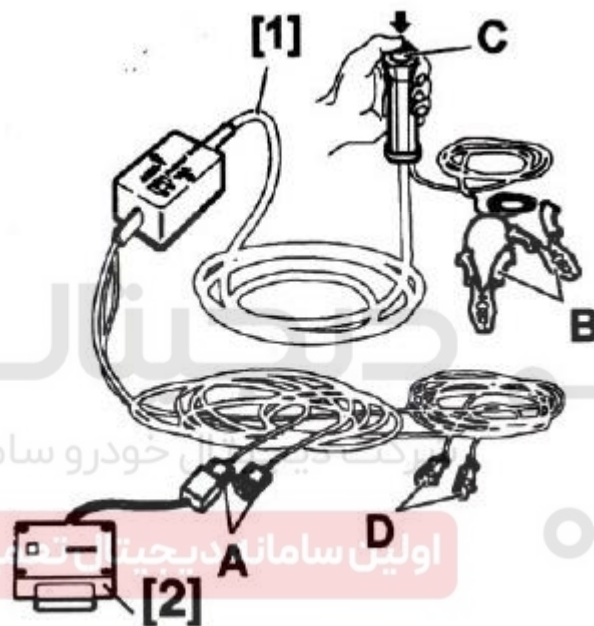

خودرو

اولین سامانه دیجیتال تعمیرات خودرو سامانه (مسئولیت محدود)

اولین سامانه دیجیتال تعمیرات خودرو سامانه (مسئولیت محدود)

باز و بست کیسه هوای ایمنی روی غربیلک فرمان

۱- باز نمودن

ابتدا سیستم Airbag را غیرفعال کنید.

فرمان را بچرخانید تا قاب وسط غربیلک به حالت عمودی قرار گیرد. در این حالت پیچ‌های پشت آن (1) در دست می‌باشند.

اکنون پیچ‌ها را باز کنید.

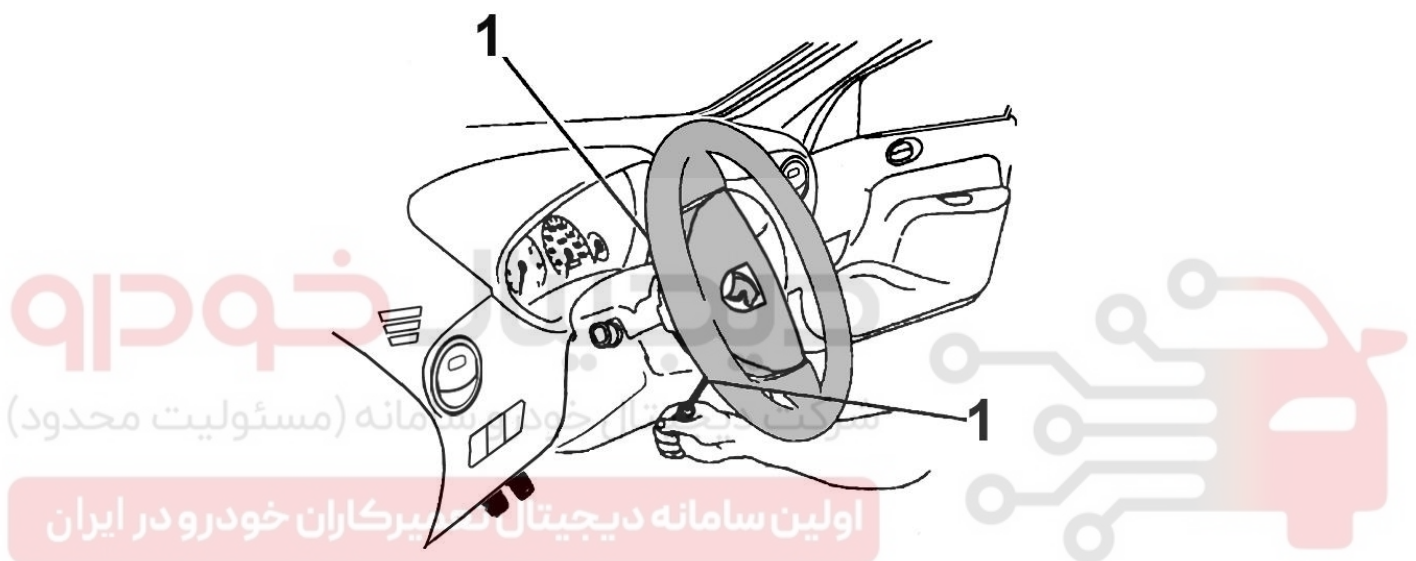

مجموعه کیسه‌های هوا را به آرامی به سمت خود بکشید.

کانکتور نارنجی رنگ (2) را جدا کنید.

با استفاده از پیچ گوشتی، کانکتور (3) را آزاد کنید.

سپس درپوش روی فرمان (4) را جدا کنید.

به لحاظ رعایت مسائل ایمنی، درپوش قاب کیسه هوا و کیسه هوا را به سمت بالا خارج کنید.

برای این کار، در جهت مسیر ورود هوای فشرده فشار وارد کنید.

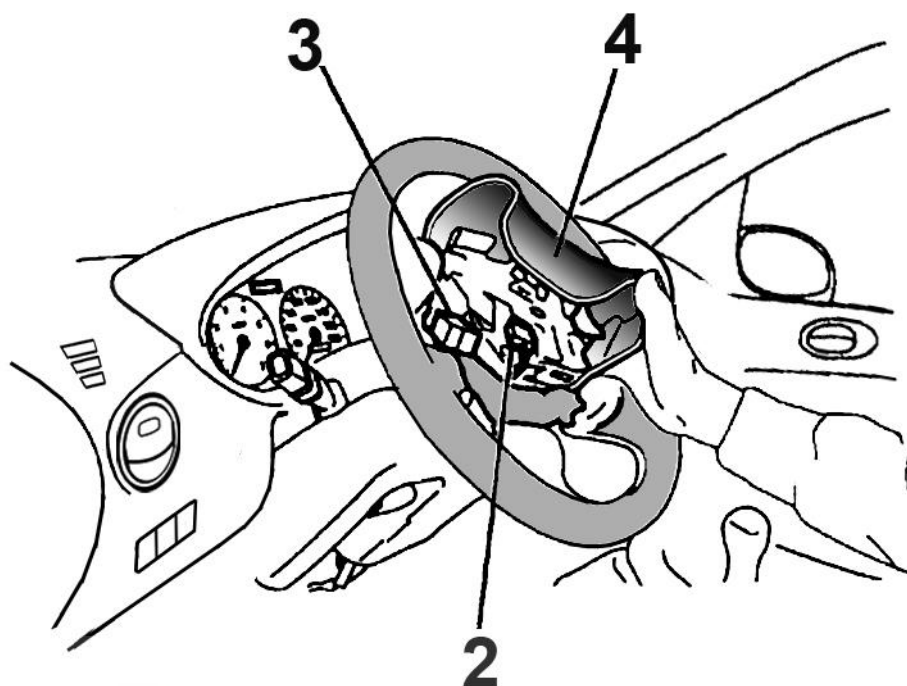

دیجیتال خودرو

شرکت دیجیتال خودرو سامانه (مسئولیت محدود)

مهرد اتصال غربیلک فرمان به میل فرمان (5) را باز کنید.

غربیلک فرمان را با ضربات ملایم دست آزاد کنید.

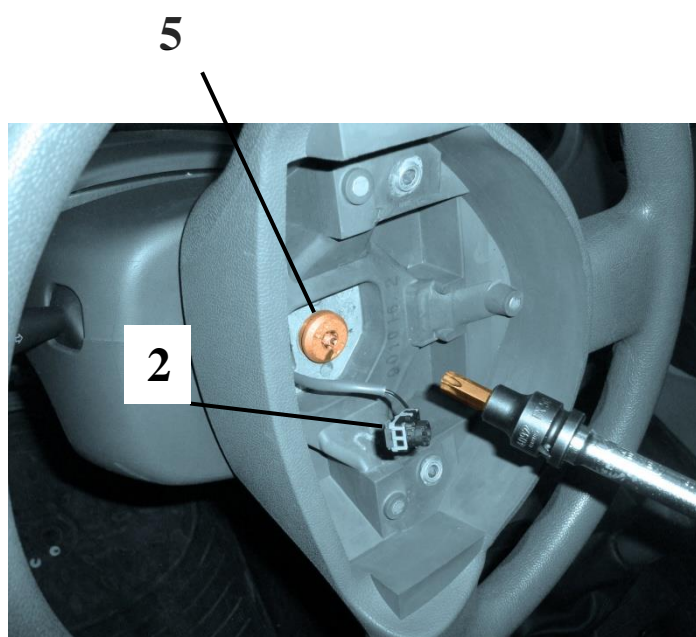

توجه: کانکتورهای (2) در هنگام خارج نمودن غربلیک فرمان، به سمت بیرون کشیده نشود.

اجزاء زیر را باز کنید:

پیچ‌های اتصال کاور یا پوشش ستون فرمان (6) را باز کنید. پوشش زیرین را جدا کنید.

پوشش بالایی را بلند نموده، به سمت بالا بکشید و آن را آزاد کنید.

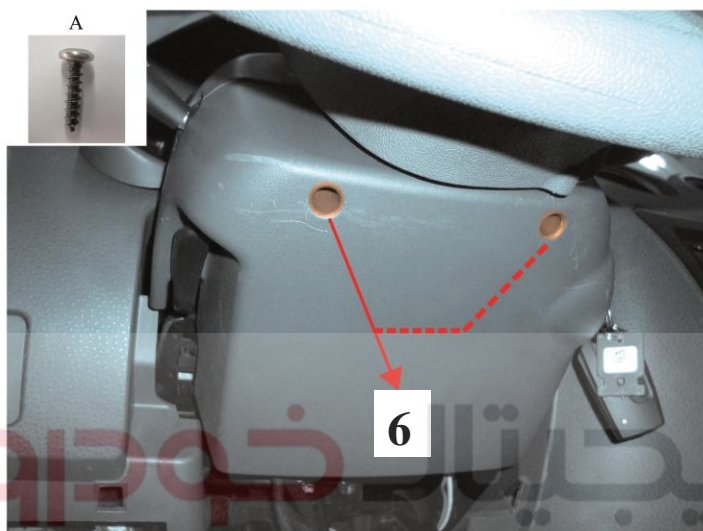

شرکت دیجیتال خودرو سامانه (مسئولیت محدود)

با استفاده از پیچ گوشتی کانکتور نارنجی رنگ (7) را از پایه نگهدارنده آن با فشار به سمت بیرون آزاد کنید.
اولین سامانه دیجیتال تعمیرکاران خودرو در ایران

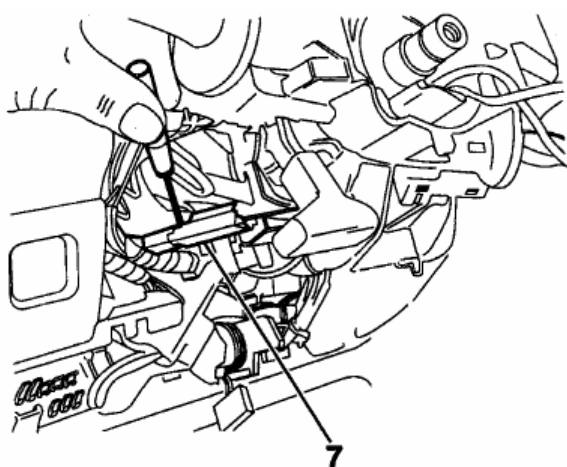

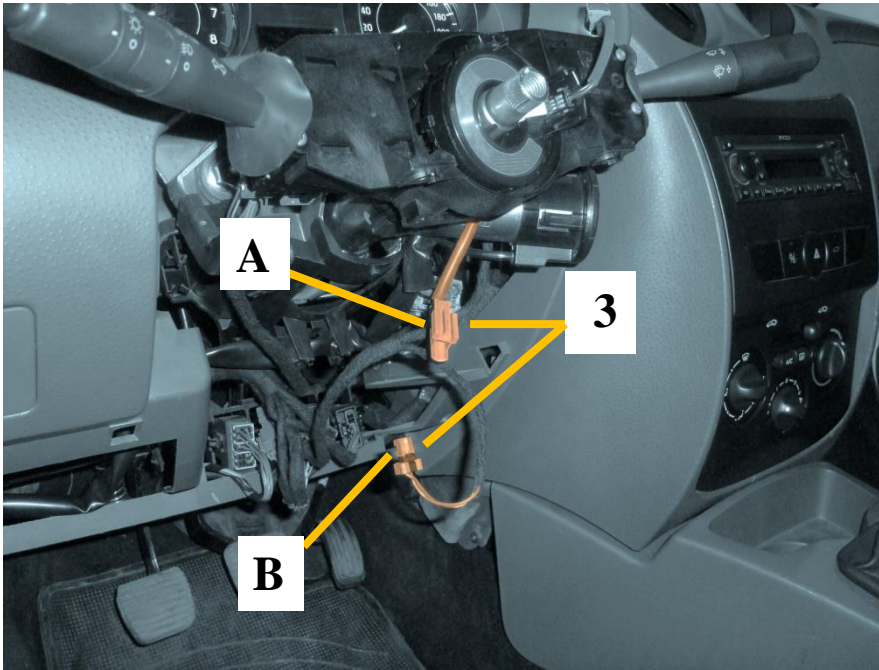

با فشار وارد کردن در دو طرف کانکتور 3 در قسمت‌های A و B، طبق شکل آنها را از هم جدا کنید.

شرکت دیجیتال خودرو سامانه (مسئولیت محدود)

بوسیله پیچ گوشتی، ۳ عدد خار نگهدارنده سوئیچ فنر چرخشی ایربگ راننده (8) را آزاد کرده و از فرمان اولین سامانه دیجیتال تعمیرکاران خودرو در ایران جدا کنید.

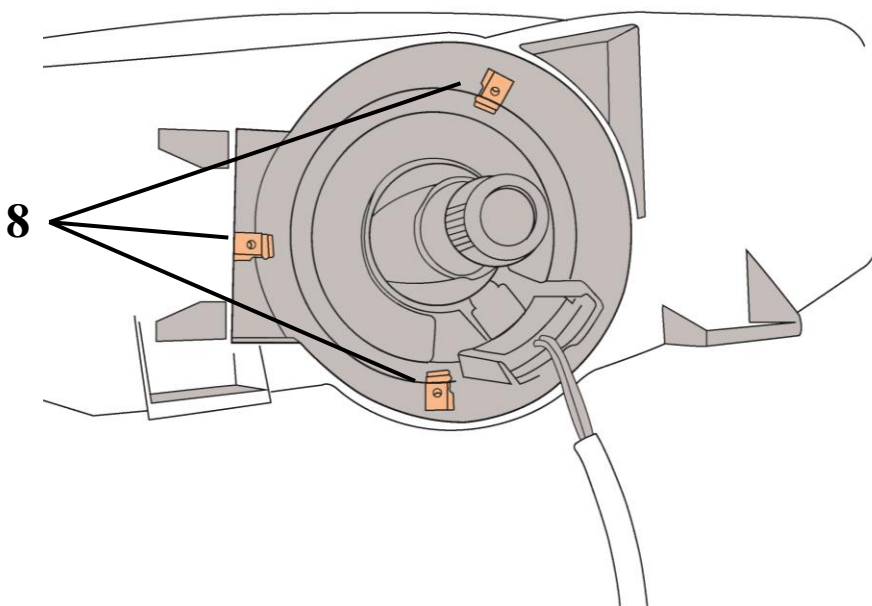

۲- نصب مجدد

برای انجام هرگونه تعمیر، بر روی سیستم Airbag دستورالعمل ایمنی را، مطالعه کنید. روش نصب، عکس مراحل باز نمودن است. مهره اتصال غربلیک فرمان به میل فرمان را به میزان ۳ دکانیوتن متر محکم کنید.

پیچ‌های قاب فرمان (1) را به میزان ۱ دکانیوتن متر محکم کنید.

توجه: قبل از جازدن روکش ستون فرمان و قاب روی فرمان، عملکرد و صحیح فرمان را کنترل کنید. سپس سیستم را فعال کنید.

دیجیتال خودرو

شرکت دیجیتال خودرو سامانه (مسئولیت محدود)

اولین سامانه دیجیتال تعمیرکاران خودرو در ایران



تنظیم سوئیچ در حالت آزاد

چرخهای جلو را در موقعیت کاملاً مستقیم قرار دهید.
قاب فرمان را بچرخانید تا نقاط مشخصه آن با نوک مثلثهای کانکتور بر حسب مدل آن، منطبق شود.

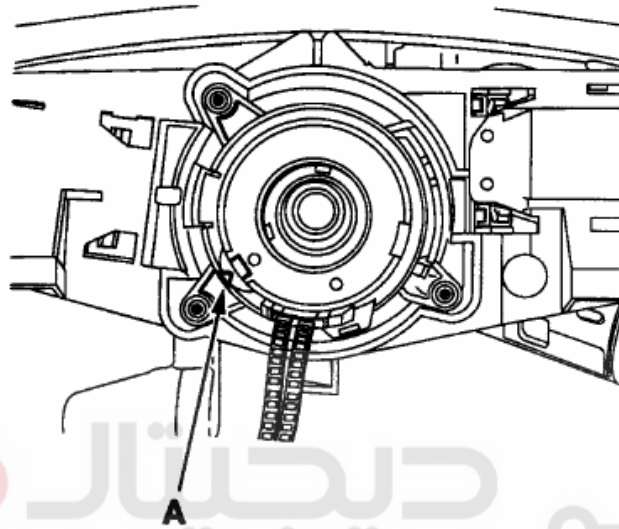

دیجیتال خودرو
شرکت دیجیتال خودرو سامانه (مسئولیت محدود)

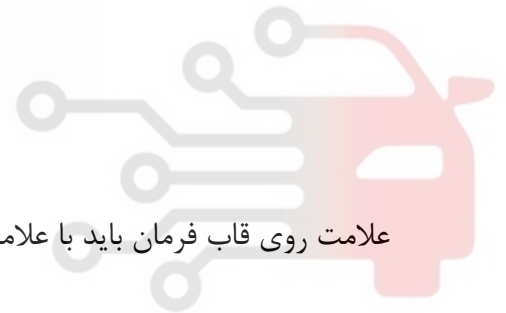

علامت روی قاب فرمان باید با علامت روی صفحه زیر آن (A) در یک امتداد باشند.
اولین سامانه دیجیتال تعمیرکاران خودرو در ایران

توجه: قبل از نصب کیسه هوا، دقت کنید که کانکتور با بست و نگهدارنده آن کاملاً بسته شده باشد. لامپ
اخطار سیستم Airbag را کنترل کنید.

توجه: زمانی که کانکتور گردان (10) را تعویض می کنید، خار صفحه‌ای نگهدارنده آن را قبل از جا زدن در
قاب آن، آزاد کنید.

باز و بست کنترل یونیت کیسه هوای ایمنی

۱- جدا نمودن

ابتدا سیستم را غیرفعال کنید.

کنسول میانی را باز کنید.

قسمتی از کفی را بردارید تا بتوان اتصالات مربوط به کنترل یونیت را باز نمود.

قطعات زیر را باز کنید:

- کانکتور (2)
- مهره‌های نگهدارنده کنترل یونیت (3)
- کنترل یونیت (4)

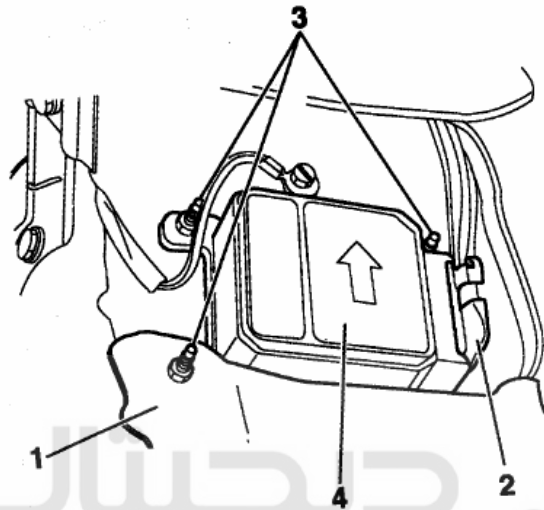

دیجیتال خودرو
شرکت دیجیتال خودرو سامانه (مسئولیت محدود)

اولین سامانه دیجیتال تعمیرکاران خودرو در ایران

۲- نصب مجدد

روش نصب، عکس مراحل باز نمودن است.

توجه : در هنگام قرار دادن کنترل یونیت، دقت کنید علامتهای روی آن به سمت جلو خودرو باشد. سیستم را فعال کنید و عملکرد لامپ اخطار سیستم Airbag را بررسی کنید.

۳- گشتاور پیچها

مهره (3) را به میزان 0.8 دکانیوتن متر محکم کنید. سیستم را فعال کنید و عملکرد آن را امتحان کنید.

باز و بست کنترل یونیت سیستم کمربند ایمنی

۱- باز نمودن

ابتدا سیستم را غیرفعال کنید.

کنسول میانی را باز کنید.

قسمتی از موکت کفی را بلند کنید تا دسترسی به کنترل یونیت و اتصالات آن آسان باشد.

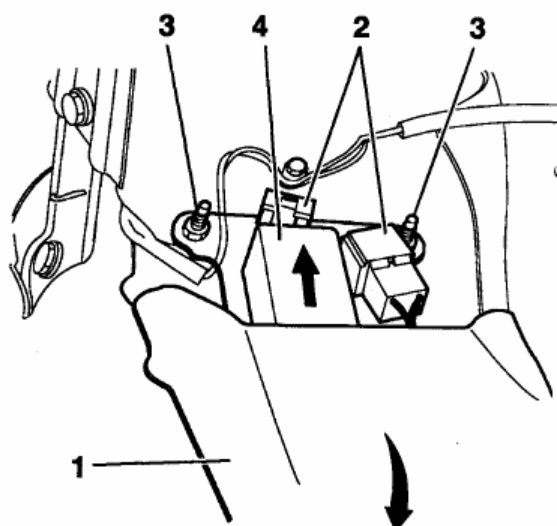

قطعات زیر را باز کنید.

- کانکتورهای (2)
- مهره‌های نگهدارنده کنترل یونیت (3)
- کنترل یونیت (4)

۲- نصب مجدد

مراحل نصب، عکس مراحل باز نمودن است.

توجه: در هنگام کنترل نصب کنترل یونیت، دقت کنید علامتهای روی آن به سمت جلو خودرو باشد.

۳- گشتاور پیچ‌ها

مهره‌های (3) را به مقدار 0.8 دکانیوتن متر محکم کنید. سیستم را فعال کنید و عملکرد آن را امتحان کنید.

شرکت دیجیتال خودرو سامانه (مسئولیت محدود)

اولین سامانه دیجیتال تعمیرکاران خودرو در ایران

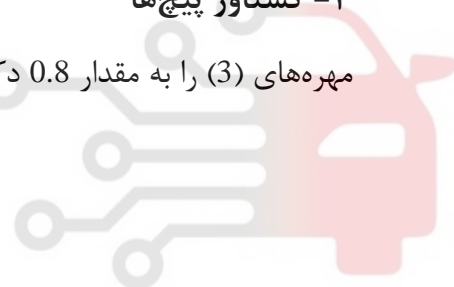

باز و بست رادیو پخش

۱- باز نمودن

با استفاده از پیچ گوشتی نوک تیز در نقاط 8 فشار وارد کنید تا قفل بستهها آزاد شود.

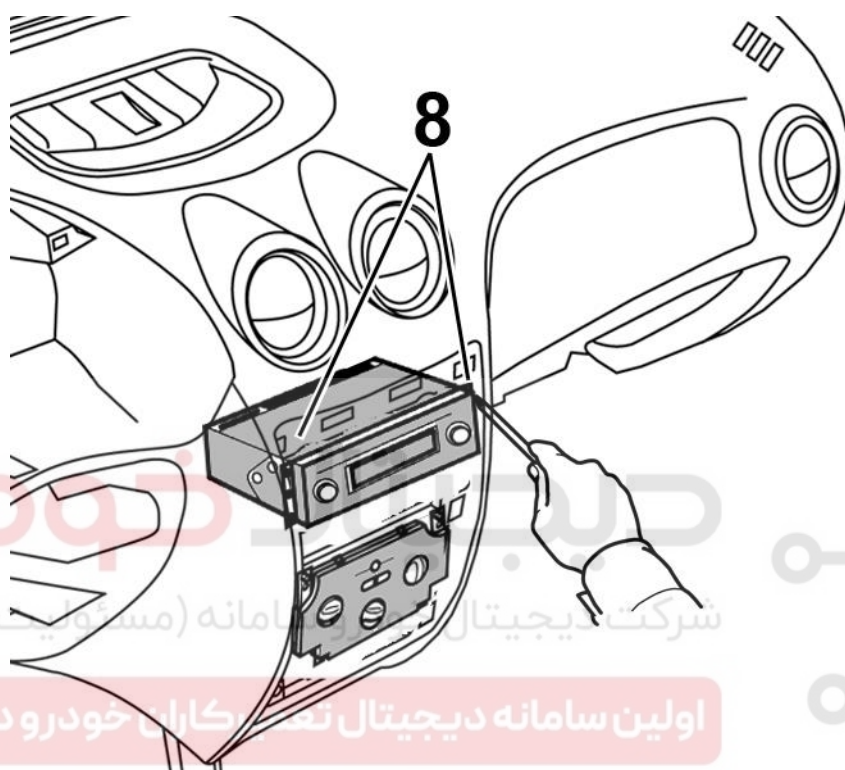

رادیو را با کشیدن به سمت بیرون از محل خود خارج کنید. کانکتورها را آزاد کنید و رادیو را باز کنید.

۲- نصب مجدد

خار فتری طرفین رادیو (1) را با فشار دوباره به حالت اول بازگردانید.

کانکتورهای رادیو را وصل کنید و رادیو را جا بزنید در انتها، عملکرد صحیح رادیو را کنترل کنید.

روش باز و بست نودهای مالتی پلکس در خودرو رانا:

۱. نود FCM / FN

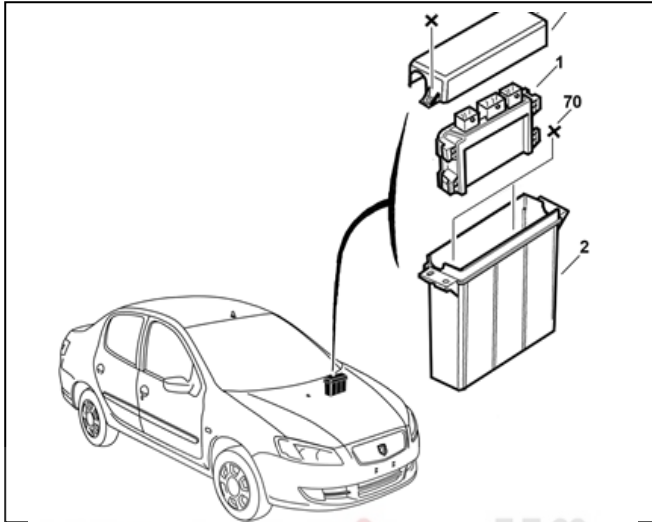

درب موتور را باز کنید .

سر باتری را جدا کنید .

مطابق شکل درب براکت نگهداره نود FCM / FN را باز کنید .

نود FN را بصورت کشوئی از براکت خارج کرده سپس کانکتور

مربوطه را جدا نمایید سپس نود FCM / FN را خارج کنید .

دیجیتال خودرو

شرکت دیجیتال خودرو سامانه (مسئولیت محدود)

اولین سامانه دیجیتال تعمیرکاران خودرو در ایران



۲. نود MCN

سر باتری را جدا کنید .

پیچهای کنسول میانی (قسمت عقب) را باز کرده و قاب کنسول را از محل خود خارج نمایید .

پیچ نگهدارنده قسمت کنسول میانی (1) را باز کنید و برای جدا نمودن آن، مطابق جهت نشان داده شده آن را به سمت

عقب بکشید.

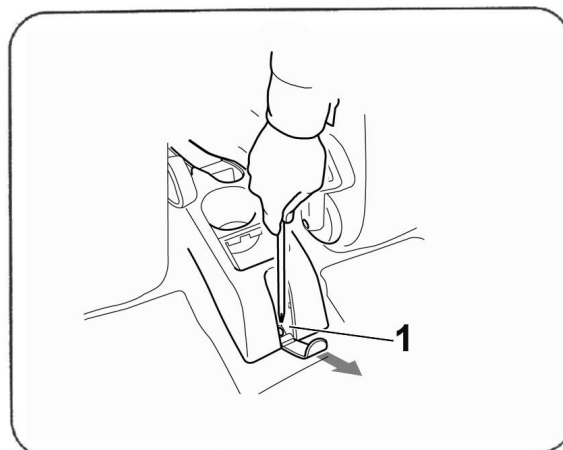

خارهای اطراف گردگیر دسته دنده (3) را آزاد کنید. گردگیر دسته دنده را از کنسول جدا کنید.

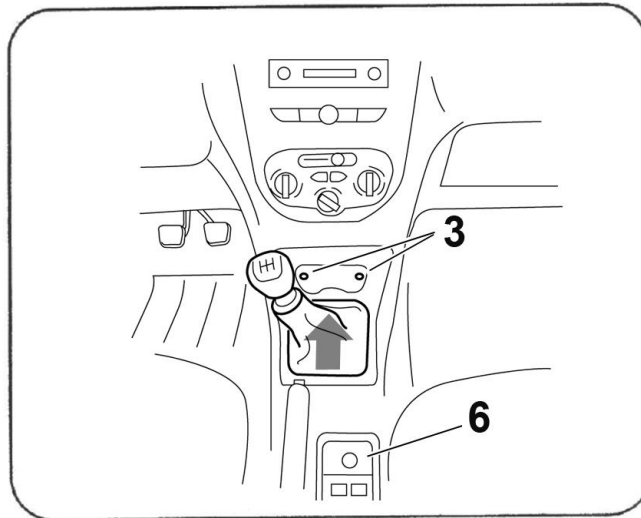

محل نگهداری سکه (6) را نیز از کنسول جدا کنید. نود MCN را به سمت بالا کشیده تا خارهای آن آزاد شود (4 خار) سپس کانکتورهای آنرا جدا نمایید.

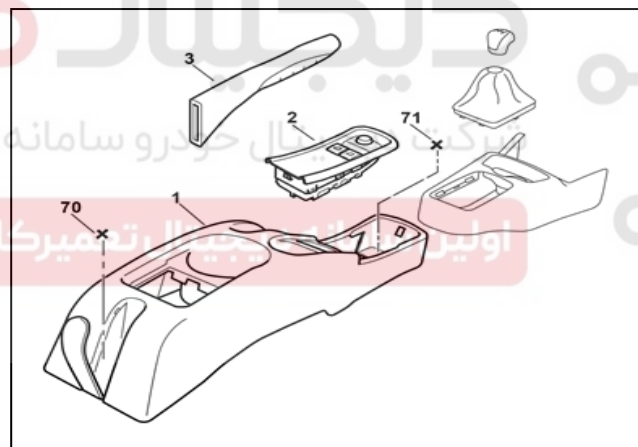

۳. نود ICN

سر باتری را جدا کنید

- 1) توپی غربلیک فرمان (1) را با توجه به روش باز نمودن سیستم Airbag غربلیک فرمان، باز کنید.
- 2) ابتدا، موقعیات فعلی غربلیک (2) را بر روی ماریپیچ فرمان، مشخص کنید. سپس غربلیک را باز کنید.
- 3) قسمت جلویی کنسول میانی (3) (کنسول دسته دنده) را باز کنید.
- 4) درپوش جعبه فیوز (4) را که در زیر فرمان قرار دارد، باز کنید.

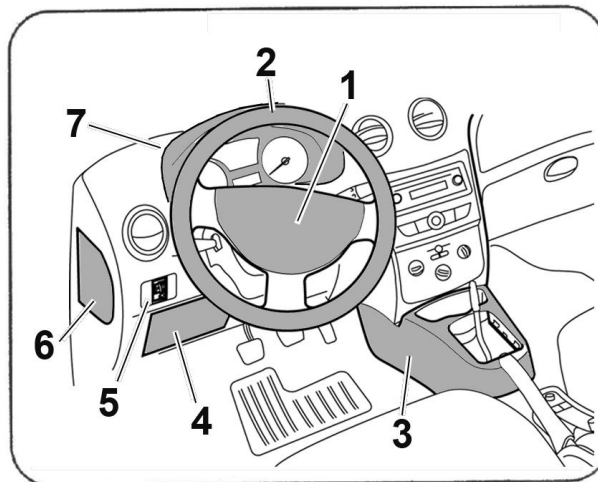

کلیدهای تجهیزات جانبی (5) را در صورت وجود، باز کنید. کانالهای بخاری بغل جلو داشبورد (6) را نیز باز کنید.

در انتها ستون فرمان را نیز باز کنید. (مراجعه به باز و بست تلسکوپی فرمان)

برای باز نمودن قاب دور نشانگرها (7) (ابرو نشانگرها) انتهای آن را به سمت پایین فشار دهید و خارهای آن را آزاد کنید.

برای باز نمودن نشانگرها (9)، پیچ اتصال آن به جلو داشبورد (8) را باز کنید. حال نود ICN را جدا کنید .

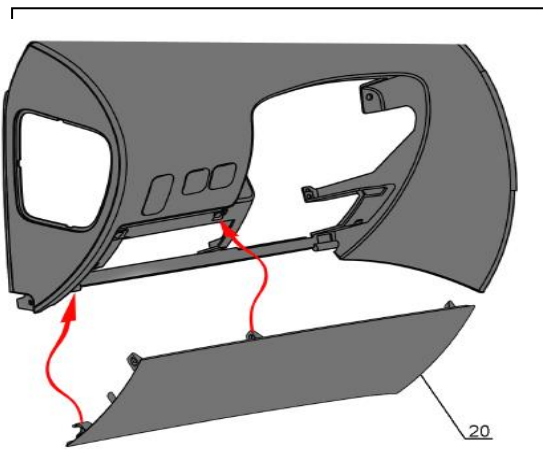
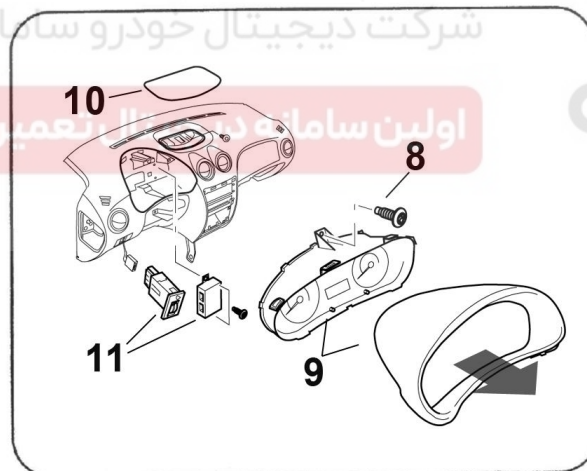

۴. نود BCM / CCN

سر باتری را جدا کنید .

قاب زیر داشبورد را مطابق شکل باز کنید .

کانکتور نود BCM / CCN را مطابق شکل جدا کنید .

مهره های ۱ را باز نمایید و نود را خارج کنید .

مراحل بستن عکس مراحل باز کردن

می باشد.

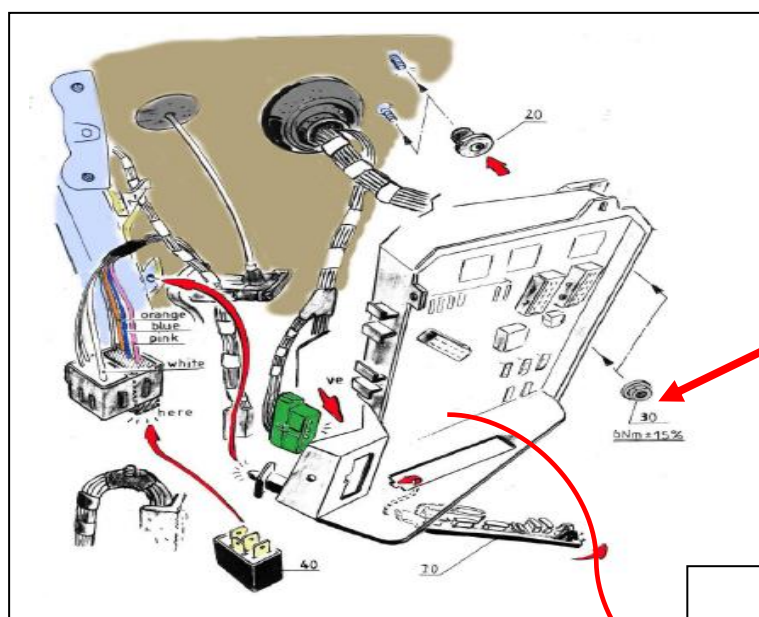

نود BCM / CCN

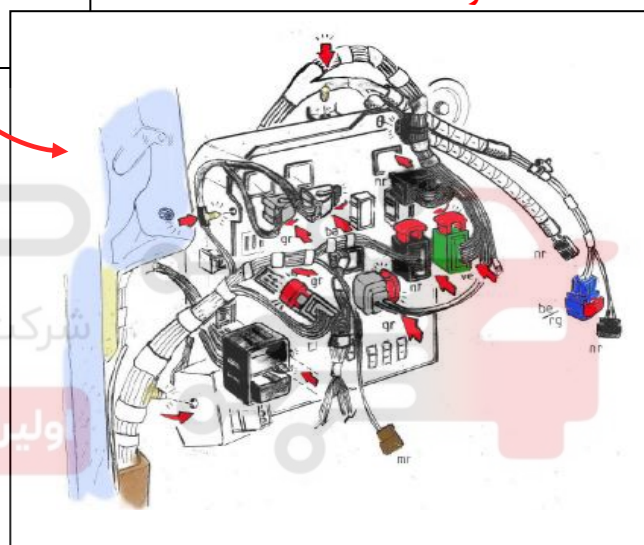

دیجیتال خودرو
شرکت دیجیتال خودرو سامانه (مسئولیت محدود)

اولین سامانه دیجیتال تعمیرکاران خودرو در ایران

مهه ۱ را با گشتاور ۶ نیوتن متر سفت نمایید. پس از اتصال کانکتور ها و سرباطری ، عملکرد قسمتهای

الکتریکی خودرو را بررسی نمایید .

باز و بست بلندگوهای درب عقب :



24601001
6.1311

[1] انبر مخصوص خار درآر رودری (کد اختصاصی ۲۴۶۰۱۰۰۱)

در خودروی رانا لوکس بلندگوهای درب عقب نصب شده است . جهت باز و بست این قطعه به شرح زیر

اقدام نمایید :

- رودری عقب را باز کنید .

- عایق ضد آب پشت رودری عقب راست

را جدا کنید .



-مطابق شکل واشر مخصوص نصب بلندگو

های دربهای عقب را جدا کنید .

-۴ عدد پیچ نگهدارنده بلندگو را باز کنید.

-بلندگوی عقب را از جای خود خارج کنید

مراحل نصب مجدد دقیقا برعکس مراحل باز

کردن است .

-گشتاور سفت کردن هر یک پیچها مطابق

شکل، روی پیچها نوشته شده است.

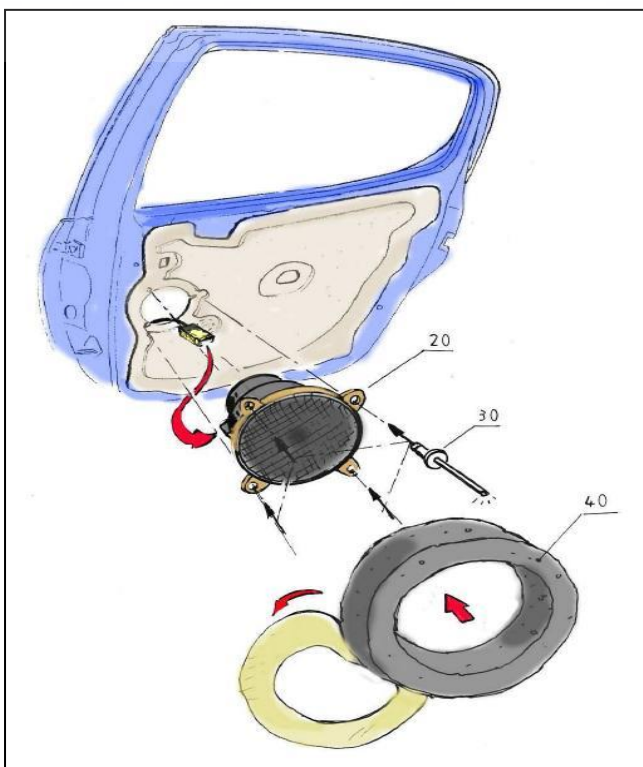

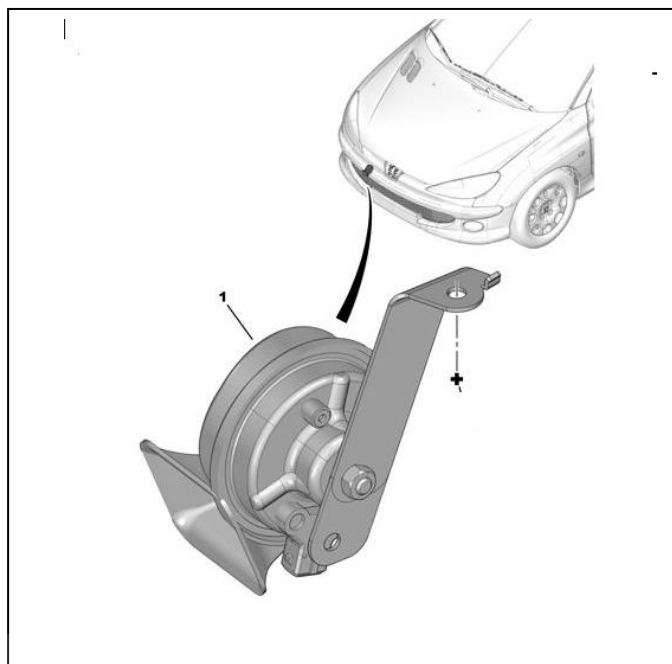
باز و بست بوق :**۱- باز کردن:**

- درب موتور را باز کنید .
- سر باتری را جدا کنید .

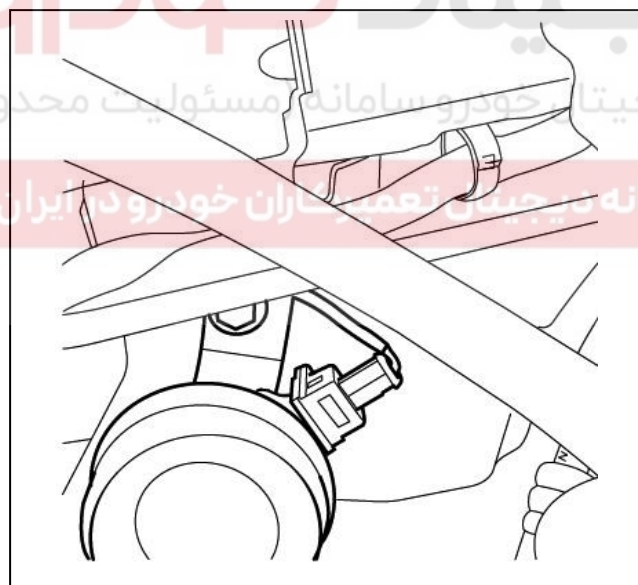

مهره اتصال بوق به بدنه را از محل نشان داده شده در شکل باز کنید .
کانکتور بوق را مطابق شکل (سمت راست موتور قسمت پایین) از کنار بوق جدا کرده و بوق را از محل خود خارج نمایید .

۳- بستن مجدد

- مراحل نصب ، عکس مراحل باز نمودن است.
- سر باتری را وصل کنید .
- عملکرد بوق را کنترل کنید .

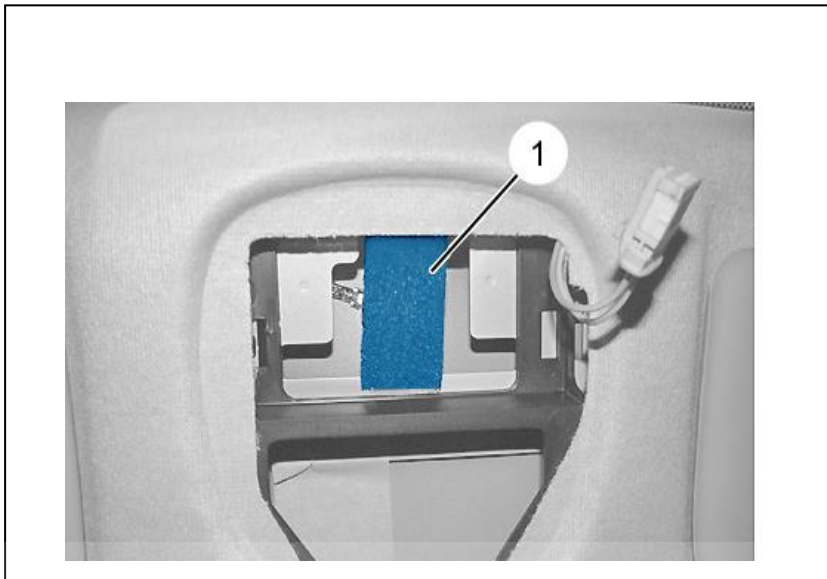
باز و بست آنتن رادیو (آنتن سقفی) :**۳- باز کردن :**

کنسول سقفی را باز کنید .

فوم محافظ (۱) را از محل خود خارج نمایید (مطابق شکل).

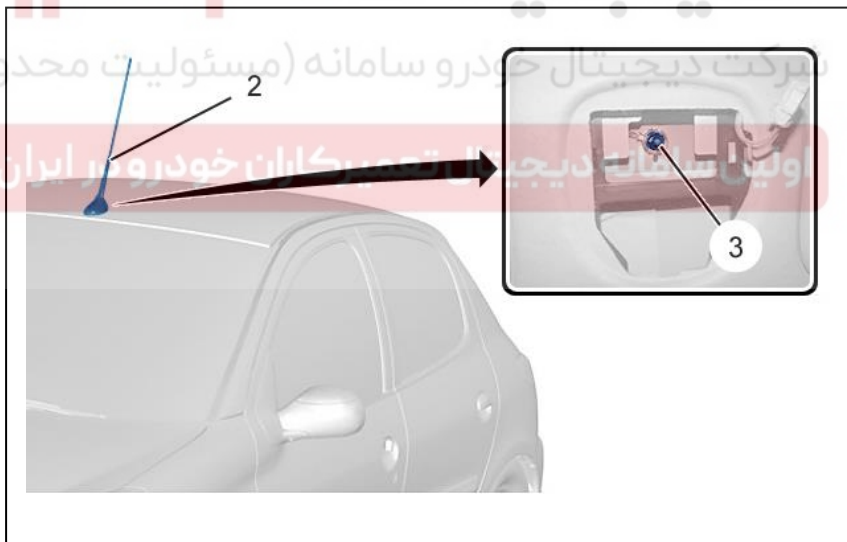

مهره (۳) را باز کنید .

آنتن سقفی (۲) را از محل خود خارج نمایید .

۲- بستن

مراحل نصب ، عکس مراحل باز نمودن است.

مهره (۳) را با گشتاور 0,3 m.daN سفت کنید .

تذکره : قبل از نصب کنسول سقفی ، مطمئن شوید آنتن رادیو به درستی کار میکند .

باز و بست سنسورهای هشدار موانع (سنسور دنده عقب):

بر روی سپر عقب خودروی رانا لوکس ۲ عدد سنسور هشدار موانع نصب شده است . سنسور دنده عقب رانا ، کنترل یونیت جداگانه نداشته و سنسورها اطلاعات خود را بطور مستقیم با یک رشته سیم به BCM (کنترل یونیت بدنه) انتقال می دهند . بدلیل تغییرات اعمال شده در BCM ، شماره فنی این قطعه در رانا لوکس با رانا معمولی تفاوت دارد . جهت باز و بست به شرح زیر اقدام نمایید :

- چهار عدد پیچ نگهدارنده سپر عقب را مطابق شکل باز کرده ، سپر عقب را جدا کنید .

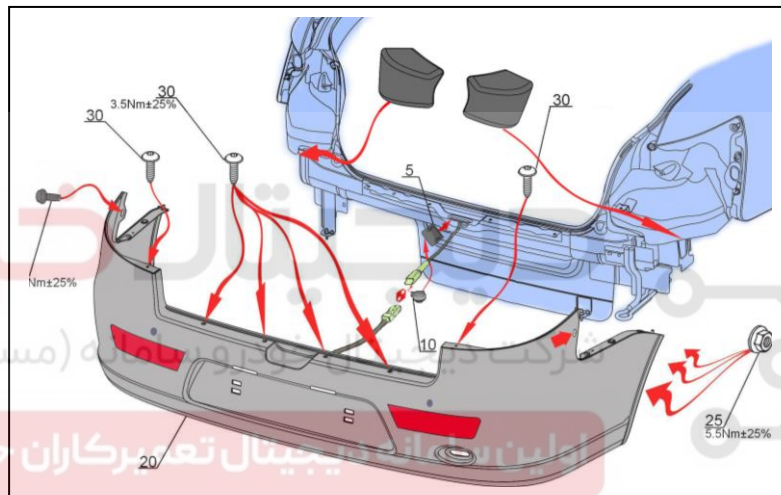

- سنسورهای دنده عقب را از محل خود توسط ابزار مناسب جدا کنید .

توجه: برای جدا کردن سنسورها خار بغل سنسور را آزاد نمایید .

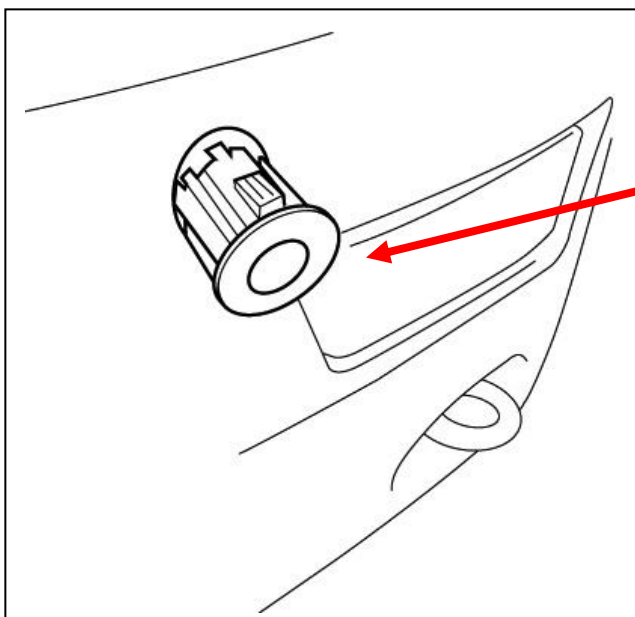

لیست ابزار الکتریکی

شکل	شرح	کد سازنده	کد اختصاصی فرزند	کد اختصاصی پدر	ردیف
	<i>IKCO_DIAG</i>	-----	-----	۲۴۸۰۳۰۲۹	۱

دیجیتال خودرو



شرکت دیجیتال خودرو سامانه (مسئولیت محدود)

اولین سامانه دیجیتال تعمیرکاران خودرو در ایران



لیست ابزار مخصوص

شکل	شرح	کد سازنده	کد اختصاصی فرزند	کد اختصاصی پدر	ردیف
 24612001 976981	ابزار مخصوص تعمیرات کابل در بازکن درب موتور	976981	۲۴۶۱۲۰۰۱	۲۴۶۱۲۰۰۱	۱
 24601001 6.1311	ابزار مخصوص خاردرآر رودری	6.1311	۲۴۶۰۱۰۰۱	۲۴۶۰۱۰۰۱	۲
 24604005 977663	دستگاه مخصوص برش چسب دور شیشه و پاک کننده	977663	۲۴۶۰۴۰۰۵	۲۴۶۰۴۰۰۵	۳
 24604003 976930	تیغه برش چسب دور شیشه	976930	۲۴۶۰۴۰۰۳	۲۴۶۰۴۰۰۳	۴
 24608001 9769ES	ابزار نگهدارنده داشبورد	9769ES	۲۴۶۰۸۰۰۱	۲۴۶۰۸۰۰۱	۵
 24302003 DM27	انبر باز و بست بست شیلنگ های سیستم خنک کننده	DM27	۲۴۳۰۲۰۰۳	۲۴۳۰۲۰۰۳	۶

 <p>26601001 8.1512</p>	<p>کورکن شیلنگ به قطر ۲۶ میلیمتر</p>	<p>8.1512</p>	<p>۲۶۶۰۱۰۰۱</p>	<p>۲۶۶۰۱۰۰۱</p>	<p>۷</p>
 <p>24705001 9769N0</p>	<p>آچار تنظیم غریبک فرمان</p>	<p>9769N0</p>	<p>۲۴۷۰۵۰۰۱</p>	<p>۲۴۷۰۵۰۰۱</p>	<p>۸</p>

دیجیتال خودرو

شرکت دیجیتال خودرو سامانه (مسئولیت محدود)

اولین سامانه دیجیتال تعمیرکاران خودرو در ایران

