

بلوک ترمز هیدرولیک: پیاده کردن- نصب مجدد



توجه: این دستورالعمل شامل یک یا چند هشدار است



گشتاور سفت کردن

8 N.m	مهره های بلوک هیدرولیک بر روی پایه نگهدارنده مربوطه
21 N.m	پیچ های پایه نگهدارنده بلوک هیدرولیک
13 N.m	مهره اتصال لوله ترمز به بلوک هیدرولیک

تجهیزات مورد نیاز

۲۶۷۰۱۰۰۹	دستگاه عیب یاب
----------	----------------

هشدار

- بمنظور جلوگیری از بروز خطر هرگونه آسیب به سیستم، دستورالعملهای ایمنی و نظافت و عملیات توصیه شده قبل از انجام هرگونه تعمیر را بکار گیرید:
- (به بخش 38A، سیستم ترمز ضد قفل، ABS: پیش هشدارهایی برای تعمیر رجوع شود)
- خودرو: پیش هشدارهایی جهت تعمیر



احتیاط

مراقب جاری شدن روغن ترمز بوده و از قطعات مجاور سیستم ترمز محافظت نمائید.



پیاده کردن

۱. مرحله آماده سازی برای باز کردن

- خودرو را بر روی جک دو ستون قرار دهید خودرو: بکسل کردن-بالا بردن
- بمنظور محدود نمودن خروج روغن ترمز، بر روی پدال ترمز فشار آورید .

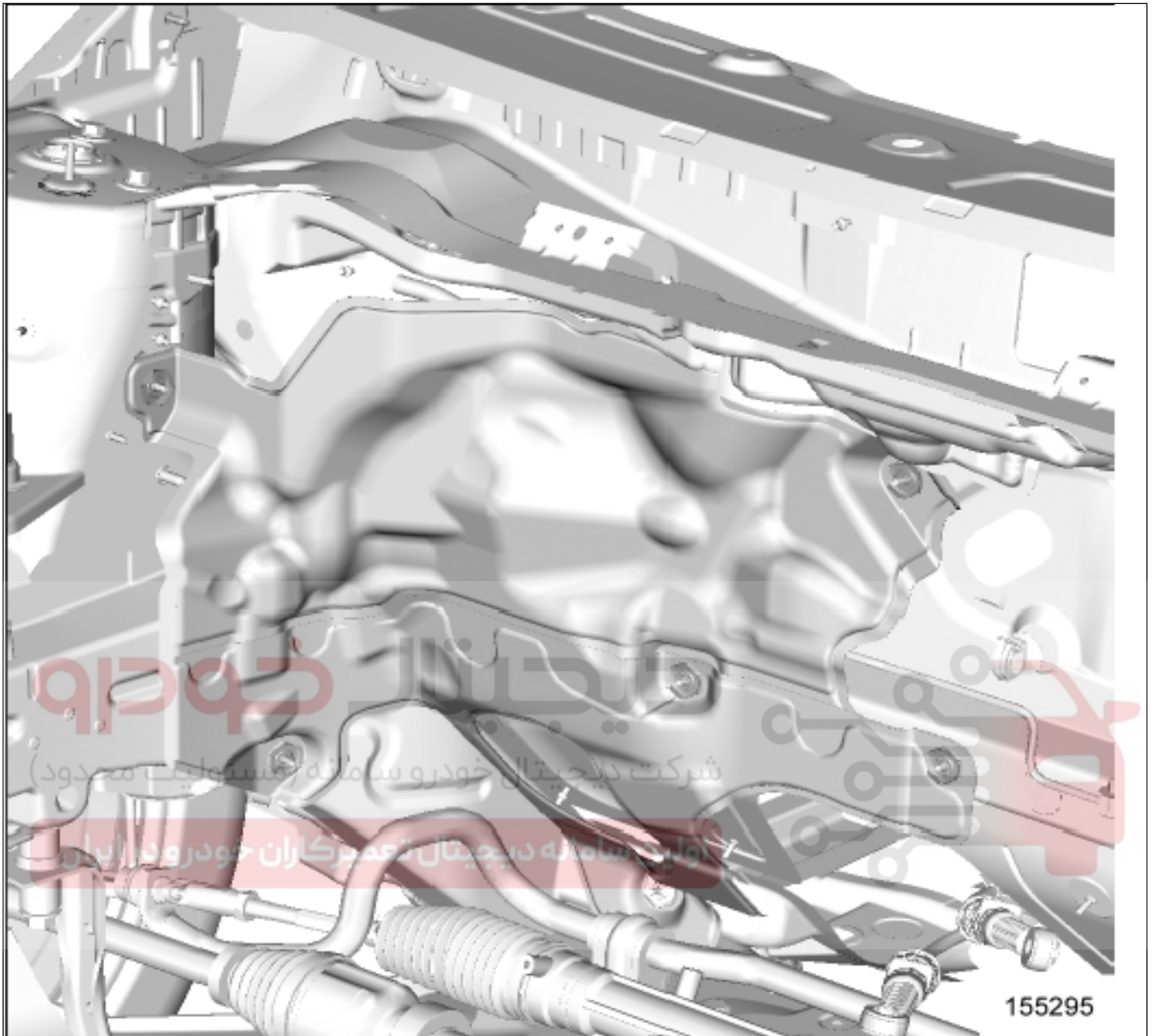

■ حفاظ حرارت گیر را پیاده نمائید

۲. مرحله بازکردن

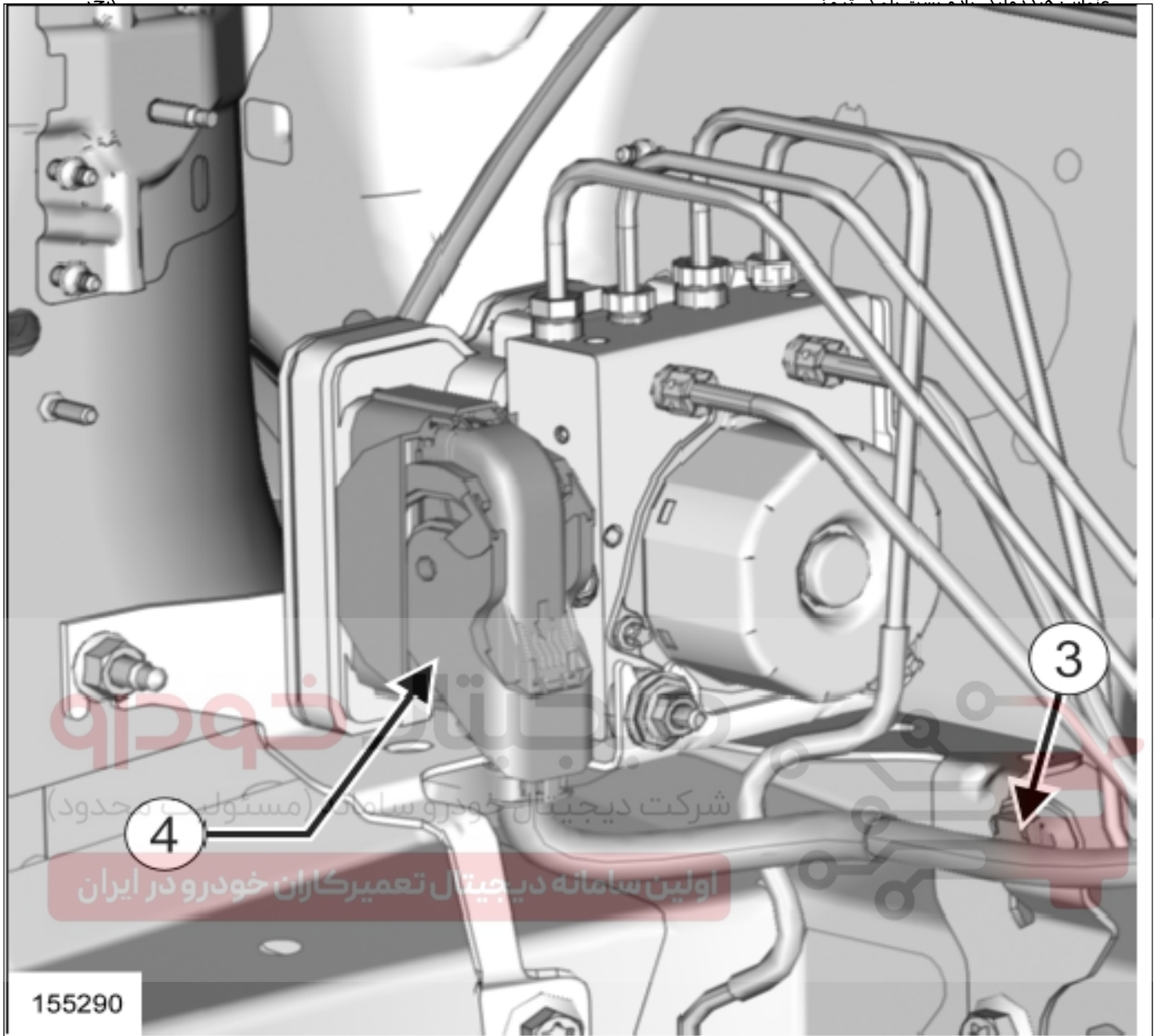

■ سیم کشی را از محل (۳) آزاد کنید

■ کانکتور (۴) را از بلوک هیدرولیک ترمز جدا کنید.

کپچر

عنوان : هیدرولیک بازو بست بلوک ترمز

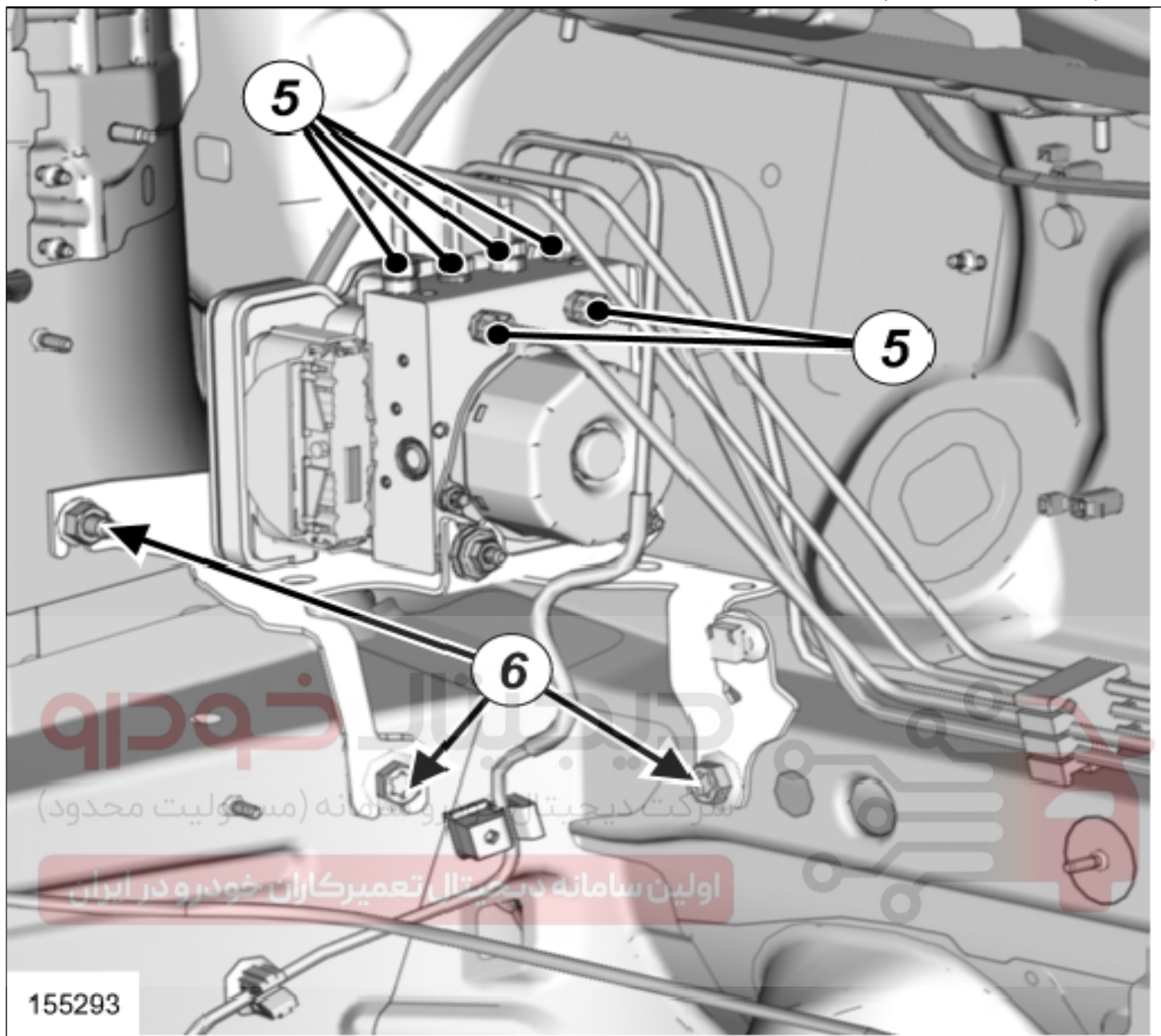

■ لوله های بلوک هیدرولیک ترمز را آزاد کنید

■ لوله های (۵) بلوک هیدرولیک ترمز را جدا کنید

■ درپوش های کورکن را در دهانه بلوک هیدرولیک و لوله های ترمز جا بزنید

■ اجزاء زیر را باز کنید:

■ پیچ های (۶) پایه نگهدارنده بلوک هیدرولیک ترمز

■ مجموعه " بلوک هیدرولیک ترمز- پایه نگهدارنده بلوک هیدرولیک "

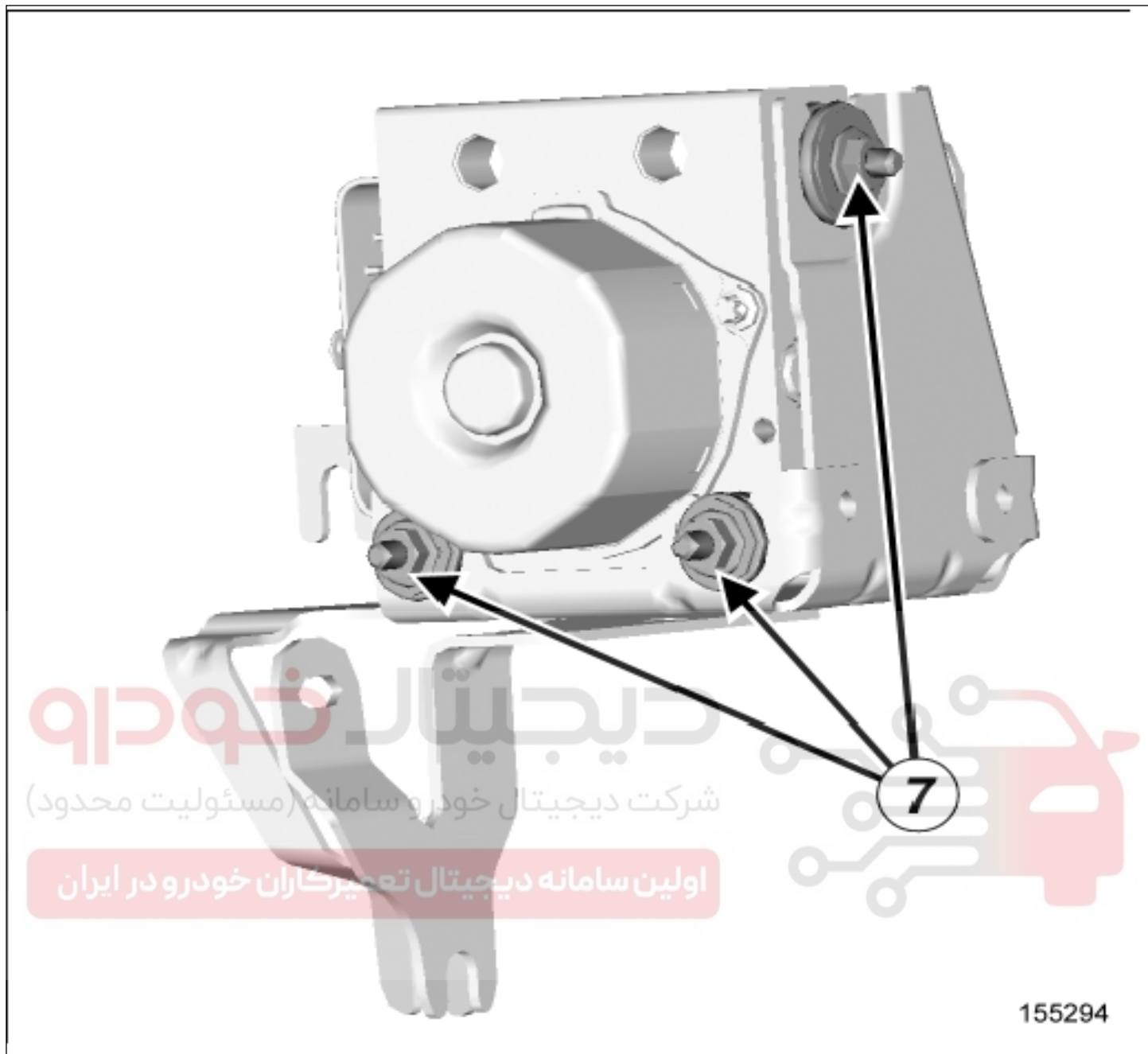

■ اجزاء زیر را باز کنید:

■ مهره های بلوک هیدرولیک ترمز (V) را از روی پایه نگهدارنده بلوک باز کنید

■ بلوک هیدرولیک ترمز را باز کنید

نصب مجدد

۱. مرحله نصب مجدد

احتیاط

تا آخرین مرحله، هیچکدام از درپوش های کورکن را از هیچ یک از اعضاء جدا نکنید. همچنین پیش از فرا رسیدن نوبت نصب قطعات، آنها را از بسته بندی خود خارج ننمائید.

- بلوک هیدرولیک ترمز را بر روی پایه نگهدارنده مجدداً سوار کنید.
- مهره های بلوک هیدرولیک ترمز را بر روی پایه نگهدارنده با گشتاور 8 N.m محکم کنید.
- مجموعه " بلوک هیدرولیک ترمز- پایه نگهدارنده بلوک هیدرولیک" را مجدداً نصب نمائید.
- پیچ های پایه نگهدارنده بلوک هیدرولیک ترمز را با گشتاور 21 N.m محکم کنید.
- لوله های ترمز را بر روی بلوک هیدرولیک ترمز جا بزنید.
- لوله های ترمز نصب کنید.

هشدار

بمنظور جلوگیری از هرگونه سایش زود هنگام، از عدم برخورد بین لوله های ترمز و بدنه اطمینان حاصل نمائید.

شرکت دیجیتال خودرو سامانه (مسئولیت محدود)

- مهره لوله های ترمز را بر روی بلوک هیدرولیک فرمان با گشتاور 13 N.m محکم کنید.
- کانکتور بلوک هیدرولیک ترمز را جا بزنید.
- دسته سیم را سر جای خود محکم نمائید.

۲. مرحله نهایی

- عملیات را در جهت عکس باز کردن انجام دهید.

■ **پا را از روی** پدال ترمز بردارید.

■ مدار ترمز را هواگیری کنید **مدار ترمز: هواگیری**

■ با استفاده از دستگاه عیب یاب، رویه پس از تعمیر را اجرا نمایید **دستگاه عیب یاب: استفاده**

- کامپیوترهای مرتبط با رویه پس از تعمیر:

■ " کامپیوتر ABS-ESP "

شکل	شرح	کد اختصاصی پدر	ردیف
	<p>شرکت دیجیتال خودرو سامانه (مستولیت محدود) اولین سامانه دیجیتال تعمیرکاران خودرو در ایران</p> <p>CLIP</p>	۲۶۷۰۱۰۰۹	۱



REPAIR-13x03x10x01-01x37-1-62-1.xml

